

**Technische Daten**  
**Technical Data**  
**Caractéristiques techniques**

# LR 1400/1

**Raupenkran**  
**Crawler Crane**  
**Grue sur chenilles**

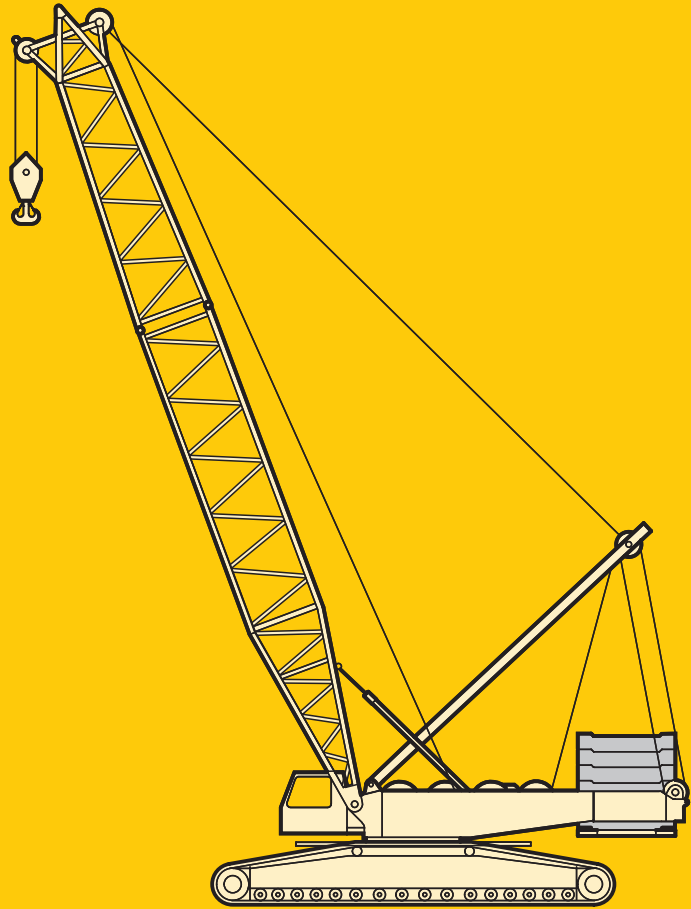

# LIEBHERR

# Inhaltsverzeichnis

Technische Beschreibung, Raupenfahrwerk, Kranoberwagen, Auslegersysteme und Zusatzausrüstung	3 – 5
Die Maße und Geschwindigkeiten	6 – 8
Lastaufnahmemittel und Einscherplan	9
Transportplan	10 – 12
Die Auslegersysteme, leichte Ausführung	13
Die Traglasten und Hubhöhen am L-Ausleger	14 – 15
Die Traglasten und Hubhöhen am LL-Ausleger	16 – 17
Die Traglasten und Hubhöhen am LD/LDB/LDBW-Ausleger	18 – 21
Die Traglasten und Hubhöhen am LN-Ausleger	22 – 30

# Table of content

Technical description, crawler track chassis, crane superstructure, boom configurations and optional features	3 – 5
Dimensions and working speeds	6 – 8
Hook blocks and hooks, reeving chart	9
Transportation plan	10 – 12
Boom/jib combinations, leight weight design	13
Lifting capacities and heights on L boom	14 – 15
Lifting capacities and heights on LL boom	16 – 17
Lifting capacities and heights on LD/LDB/LDBW boom/derrick combination	18 – 21
Lifting capacities and heights on LN boom/jib combination	22 – 30

# Tables des matières

Description technique, châssis à chenilles, partie tournante, les configurations de flèches et les équipements complémentaires	3 – 5
Les dimensions et les vitesses	6 – 8
Organes de préhension et tableau de mouflage	9
Plan de transport	10 – 12
Les configurations de flèche, conception légère	13
Les forces de levage et hauteurs de levage à la flèche principale L	14 – 15
Les forces de levage et hauteurs de levage à la flèche principale LL	16 – 17
Les forces de levage et hauteurs de levage en configuration LD/LDB/LDBW	18 – 21
Les forces de levage et hauteurs de levage en configuration LN	22 – 30

## Das Raupenfahrwerk.

<b>Rahmen:</b>	Eigengefertigte, verwindungssteife Schweißkonstruktion aus hochfestem Feinkorn-Baustahl. Die Raupenträger sind abnehmbar und können vom Kran selbst montiert werden.
<b>Laufwerk:</b>	Wartungsfreies, schmutzgeschütztes Raupenfahrwerk mit Flachbodenplatten. Plattenbreite: 1,2 m (1,5 m als Option), Spurbreite: 7,5 m.
<b>Antrieb:</b>	Pro Raupenträger 1 (2 als Option) hydraulischer Fahrtrieb mit Planetengetriebe. Die Raupenketten sind unabhängig und gegenläufig steuerbar, es gibt keine bevorzugte Fahrtrichtung.
<b>Fahrleistung:</b>	Stufenlose Geschwindigkeit von 0 – 1,8 km/h.
<b>Gewicht:</b>	Raupenmittelteil mit hydraulischen Abstützungen 15,5 t, Zentralballast 43 t, 2 Raupenträger 2 x 27 t, 2 Zusatzabstützungen 2 x 1,5 t. Gesamt: ~ 115,5 t.

## Der Kranoberwagen

<b>Rahmen:</b>	Eigengefertigte, verwindungssteife Schweißkonstruktion aus hochfestem Feinkorn-Baustahl. Verbindung zum Fahrwerk über 3reihige Rollendrehverbindung, 360° schwenkbar.
<b>Motor:</b>	6-Zylinder-Diesel, Fabrikat Liebherr, Typ D 9406 TI-E, wassergekühlt, Leistung nach DIN 300 kW (408 PS) bei 1900 min <sup>-1</sup> , max. Drehmoment 1710 Nm bei 1400 min <sup>-1</sup> . Kraftstoffbehälter: 700 l.
<b>Kranantrieb:</b>	Hydraulisch über Pumpenverteilergetriebe mit 4 Axialkolben-Verstellpumpen mit Leistungsregelung, geschlossene Ölkreisläufe.
<b>Kransteuerung:</b>	Servosteuerung mit elektronischer Gleichlaufeinrichtung, Energierecycling beim Senken der Last. Alle Bewegungen werden unabhängig voneinander über Kreuzsteuerhebel gefahren.
<b>Winden:</b>	2 Winden als Hubwerk I und Einziehwerk hydraulisch angetrieben über Axialkolben-Verstellpumpen und Planetengetriebe. Lamellenbremsen federbelastet und hydraulisch löfbar.
<b>Drehwerk:</b>	Hydraulisch angetrieben über Axialkolbenpumpe und Planetengetriebe. Lamellenbremse federbelastet und hydraulisch löfbar. Drehgeschwindigkeit stufenlos regelbar von 0 – 1,2 min <sup>-1</sup> .
<b>Gegengewicht:</b>	135 t, bestehend aus: 1 Grundplatte mit 15 t, 12 Platten à 10 t.
<b>Krankabine:</b>	Stahlblechausführung mit Sicherheitsverglasung, seitlich schwenkbar und nach hinten neigbar, mit Bedienungs- und Kontrollinstrumenten.
<b>Sicherheits-einrichtungen:</b>	LICCON-Überlastanlage, Hubendbegrenzung, elektronische Neigungsanzeige, Sicherheitsventile gegen Rohr- und Schlauchbrüche.
<b>Elektrische Anlage:</b>	24 V Gleichstrom, 2 Batterien à 143 Ah.
<b>Gewicht:</b>	Drehbühne mit A-Bock und Winden II und IV: ~ 35 t.

## Die Auslegersysteme und die Zusatzausrüstung.

<b>Leichte Ausführung:</b>	
<b>Hauptausleger:</b>	L 21 m – 98 m, System 2620.10/2620.8.
<b>Hauptausleger:</b>	LL 49 m – 105 m, System 2620.10/2115.10.
<b>Derrickausleger:</b>	D 21 m – 28 m, System 2115.20.
<b>Nadelausleger:</b>	N 21 m – 91 m, System 2115.10/1812.10.
<b>Auslegerkombinationen:</b>	LD, LDB/LDBW, LN.
<b>Schwere Ausführung:</b>	
<b>Schwerlastausleger:</b>	SL 21 m – 91 m, System 2620.20/2620.10.
<b>Auslegerkombinationen:</b>	SLD, SLDB, SLDBW, SLN.
<b>Schwerlastausleger, verstärkt:</b>	S 21 m – 84 m, System 2620.20. Sw 21 m – 98 m, System 2620.20/2116.20.
<b>Nadelausleger, verstärkt:</b>	W 28 m – 84 m, System 2116.20.
<b>Auslegerkombinationen:</b>	SD, SDB, SDBW, SwD, SwDB, SwDBW, SDW, SDWB, SDWBW.
<b>Zusatzeinrichtungen:</b>	Schwebeballast B, max. 250 t, für LDB, SLDB, SDB, SwDB, SDWB. Ballastwagen BW inkl. Ballast (gesamt 250 t) für LDBW, SLDBW, SDBW, SwDBW, SDWBW. 20 t Zusatzballast für insgesamt 155 t Drehbühnenballast.
<b>Winden:</b>	Hubwerk II zur Verstellung der wippbaren Gitterspitze bzw. als Hubwerk für die Mastnase. Winde III für L- bzw. S-Verstellung bei Derrickbetrieb.
<b>Abstützvorrichtungen:</b>	4 hydraulische Abstützzyylinder (serienmäßig) am Raupen-Mittelteil zur Kran-Selbstmontage.
<b>Quick Connection:</b>	Zum Trennen von Kranoberwagen und Raupenfahrwerk.
<b>Bolzenziehvorrichtung:</b>	Zur Montage/Demontage der Bolzen am Raupenfahrwerk, Mittelstück und den Auslegersystemen.

## Crawler track chassis.

<b>Frame:</b>	Self-manufactured, torsion resistant, welded construction of high-tensile steel. The crawler carriers are removable and can be re-installed by the crane itself.
<b>Travelling gear:</b>	Maintenance-free, tracklaying gear with flat track pads. Pad width: 1,2 m (optimal 1,5 m), track gauge: 7,5 m.
<b>Drive:</b>	Per crawler carrier, 1 (optional 2) hydraulic travelling drive with planetary gear. The crawler chains can be controlled independently and opposed, i. e. there is no preferential travelling direction.
<b>Driving performance:</b>	Infinitely variable speed from 0 to 1,8 km/h.
<b>Weight:</b>	Crawler center section with hydraulic supporting system 15,5 t, central ballast 43 t, 2 crawler carriers 2 x 27 t, 2 additional supports 2 x 1,5 t. Total: ~ 115,5 t.

## Crane superstructure.

<b>Frame:</b>	Self-manufactured, torsion resistant, welded construction of high-tensile steel. Connected to chassis by a 3-row roller slewing ring, 360° slewing range.
<b>Engine:</b>	6cylinder Liebherr Diesel, type D 9406 TI-E, water cooled, output acc. to DIN 70020 = 300 kW (408 HP) at 1900 min <sup>-1</sup> , max. torque 1710 Nm at 1400 min <sup>-1</sup> . Fuel tank capacity: 700 litres.
<b>Crane drive:</b>	Hydraulically by pump transfer case and 4 axial piston variable displacement pumps with capacity control: closed hydraulic circuits.
<b>Crane control:</b>	Servo control with electronic synchronizing device on hoisting winches. Energy recycling during lowering of load. All motions controlled independently by joystick selectors.
<b>Winches:</b>	2 winches as hoist gear I and luffing gear, hydraulically controlled by axial piston variable displacement pumps and planetary gears. Spring-loaded multi-disc brakes with hydraulic release.
<b>Slewing gears:</b>	Hydraulically controlled by axial piston pump and planetary gear, spring-loaded multi-disc brake with hydraulic release. Infinitely variable slewing speed 0 - 1,2 min <sup>-1</sup> .
<b>Counterweight:</b>	135 t, consisting of: 1 base slab of 15 t, 12 slabs of 10 t each.
<b>Operator's cab:</b>	Sheet steel design with safety glazing, movable sideward and inclinable to the rear; including operating equipment and check instruments.
<b>Safety devices:</b>	LICCON safe load indicator, hoist limit switch, electronic display of inclination, safety valves to protect hydraulic system against pipe and hose fracture.
<b>Electrical system:</b>	24 V DC - 2 batteries, 143 Ah each.
<b>Weight:</b>	Superstructure with A-frame and winches II and IV: ~ 35 t.

## Boom configurations and optional features.

<b>Light weight design:</b>	
<b>Main boom:</b>	L 21 m - 98 m, System 2620.10/2620.8.
<b>Main boom:</b>	LL 49 m - 105 m, system 2620.10/2115.10.
<b>Derrick mast:</b>	D 21 m - 28 m, system 2115.20.
<b>Luffing jib:</b>	N 21 m - 91 m, system 2115.10/1812.10.
<b>Boom combinations:</b>	LD, LDB/LDBW, LN.
<b>Heavy weight design:</b>	
<b>Heavy-duty boom:</b>	SL 21 m - 91 m, system 2620.20/2620.10.
<b>Boom combinations:</b>	SLD, SLDB, SLDBW, SLN.
<b>Heavy-duty boom, reinforced:</b>	S 21 m - 84 m, system 2620.20. Sw 21 m - 98 m, system 2620.20/2116.20.
<b>Luffing jib, reinforced:</b>	W 28 m - 84 m, system 2116.20.
<b>Boom combinations:</b>	SD, SDB, SDBW, SwD, SwDB, SwDBW, SDW, SDWB, SDWBW.
<b>Optional features:</b>	Suspended ballast B, 250 t, for LDB, SLDB, SDB, SwDB, SDWB. Counterweight trailer BW incl. counterweight (total 250 t) for LDBW, SLDBW, SDBW, SwDBW, SDWBW. 20 t additional ballast for a total superstructure ballast of 155 t.
<b>Winches:</b>	Hoist gear II for operating the luffing lattice jib or as hoist gear for operating with mast nose. Winch III for luffing the L or S boom at derrick mode.
<b>Supporting devices:</b>	2 hydraulic supporting rams (standard equipment) at the crawler center section for the self-erection of the crane.
<b>Quick Connection:</b>	For separating the crane superstructure from the crawler.
<b>Bolt extracting device:</b>	For fitting/extracting the bolts at the crawler, center section and boom configurations.

## Châssis à chenilles.

<b>Châssis:</b>	Fabrication Liebherr, construction soudée en acier à résistance élevée. Les porteurs-chenilles sont démontables et peuvent être remontés par la grue elle-même.
<b>Train de roulement:</b>	Train de roulement sans entretien et antisalissant, patins de chenille plats, largeur de patin: 1,2 m (1,5 m en option), écartement du train de roulement: 7,5 m.
<b>Entraînement:</b>	Par porteur-chenille, 1 (2 en option) entraînement hydraulique à engrenage planétaire. Chaînes à chenille à commande individuelle et en sens opposé.
<b>Performance de translation:</b>	Réglage continu de vitesse de 0 à 1,8 km/h.
<b>Poids:</b>	Partie centrale avec calage hydraulique 15,5 t, lest central 43 t, 2 porteurs-chenilles 2 x 27 t, 2 supports additionnels 2 x 1,5 t. Total: ~ 115,5 t.

## Partie tournante.

<b>Châssis:</b>	Fabrication Liebherr, construction soudée en acier à résistance élevée. Liaison au châssis à chenilles par couronne d'orientation à 3 rangées de rouleaux. Orientation de 360°.
<b>Moteur:</b>	Diesel, 6 cylindres, marques Liebherr, type D 9406 TI-E, refroidissement par eau, puissance 300 kW DIN (408 ch) à 1900 min <sup>-1</sup> , couple maxi. 1710 Nm à 1400 min <sup>-1</sup> . Capacité du réservoir carburant: 700 l.
<b>Entraînement:</b>	Hydraulique par boîte transfert de pompe et 4 pompes à pistons axiaux à débit variable, asservissement de capacité, circuits hydrauliques fermés.
<b>Commande de grue:</b>	Servocommande, dispositif de synchronisation. Recyclage d'énergie en abaissant une charge. Tous les mouvements de travaux sont exécutés individuellement moyennant de combina-teurs, type manche à balai.
<b>Treuil:</b>	2 treuils comme mécanisme de levage I ou de relevage, entraînement hydraulique par pompes à pistons axiaux à débit variable et engrenages planétaires. Freins à disques multiples commandés par ressort et à desserrage hydraulique.
<b>Mécanismes:</b>	Entraînement hydraulique par pompe à pistons axiaux et engrenage planétaire, frein à disques multiples commandé par ressort et à desserrage hydraulique. Vitesse d'orientation à réglage continu 0 - 1,2 min <sup>-1</sup> .
<b>Contrepoids:</b>	135 t, comprenant: 1 plaque à 15 t et 12 plaques à 10 t.
<b>Cabine:</b>	En tôle d'acier, vitres de sécurité, orientable latéralement et inclinable en arrière. Organes de commande et de contrôle.
<b>Sécurités:</b>	Contrôleur de l'état de charge LICCON, fin de course de levage, indication électronique du niveau, soupapes de sûreté, sur tubes et flexibles.
<b>Système électrique:</b>	24 V continu, 2 batteries à 143 Ah.
<b>Poids:</b>	Partie tournante avec chevalet A et treuils II et IV: ~ 35 t.

## Les configurations de flèches et les équipements complémentaires.

<b>Conception légère:</b>	
<b>Flèche principale:</b>	L 21 m à 98 m, système 2620.10/2620.8.
<b>Flèche principale:</b>	LL 49 m - 105 m, système 2620.10/2115.10.
<b>Flèche derrick:</b>	D 21 m - 28 m, système 2115.20.
<b>Fléchette:</b>	N 21 m - 91 m, système 2115.10/1812.10.
<b>Configuration de flèches:</b>	LD, LDB/LDBW, LN.
<b>Conception lourde:</b>	
<b>Flèche principale, lourde:</b>	SL 21 m - 91 m, système 2620.20/2620.10.
<b>Configuration de flèches:</b>	SLD, SLDB, SLDBW, SLN.
<b>Flèche principale, renforcée:</b>	S 21 m - 84 m, système 2620.20. Sw 21 m - 98 m, système 2620.20/2116.20.
<b>Fléchette, renforcée:</b>	W 28 m - 84 m, système 2116.20.
<b>Configuration de flèches:</b>	SD, SDB, SDBW, SwD, SwDB, SwDBW, SDW, SDWB, SDWBW.
<b>Equipements complémentaires:</b>	Contrepoids suspendu B, max. 250 t, pour configuration LDB, SLDB, SDB, SwDB, SDWB. Chariot de contrepoids BW y compris contrepoids (total 250 t) pour configuration LDBW, SLDBW, SDBW, SwDBW, SDWBW. 20 t contrepoids complémentaire pour un contrepoids de la tourelle de 155 t total.
<b>Treuils:</b>	Treuil II pour la manoeuvre de la volée variable ou comme de levage pour la fléchette en nez de mât. Treuil III pour la manoeuvre des mâts L ou S en configuration Derrick.
<b>Système de calage:</b>	4 vérins hydrauliques (en série) sur partie centrale pour montage autonome de la grue.
<b>Quick Connection:</b>	Séparation rapide de la tourelle et du porteur.
<b>Extracteur d'axes hydraulique:</b>	Extraction hydraulique des axes du porteur et des systèmes de flèche.

# Die Maße. Dimensions. Encombrement.

LR 1400/1

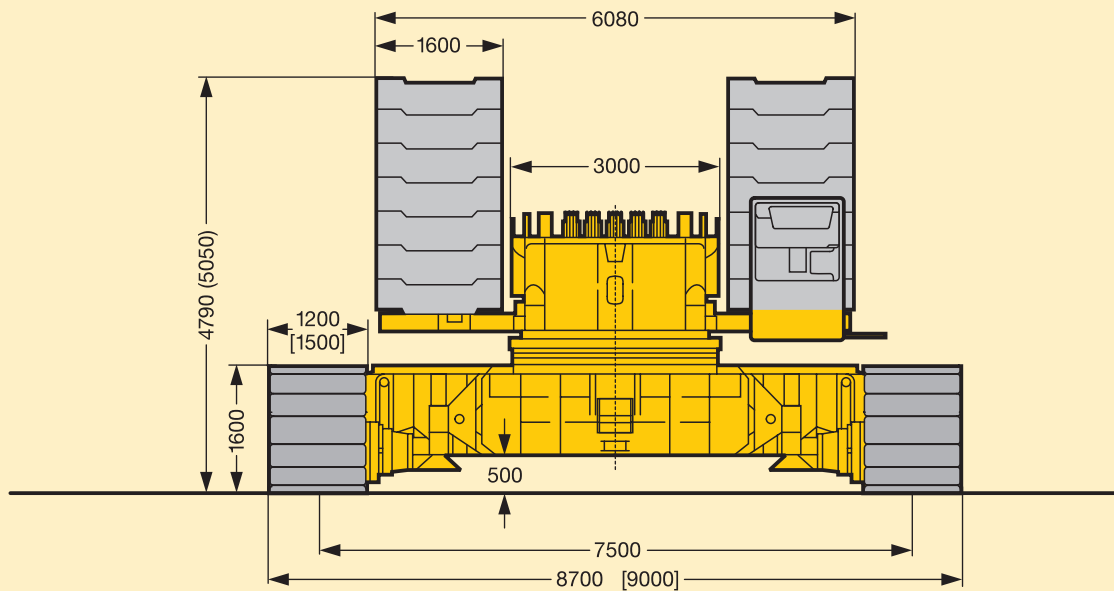
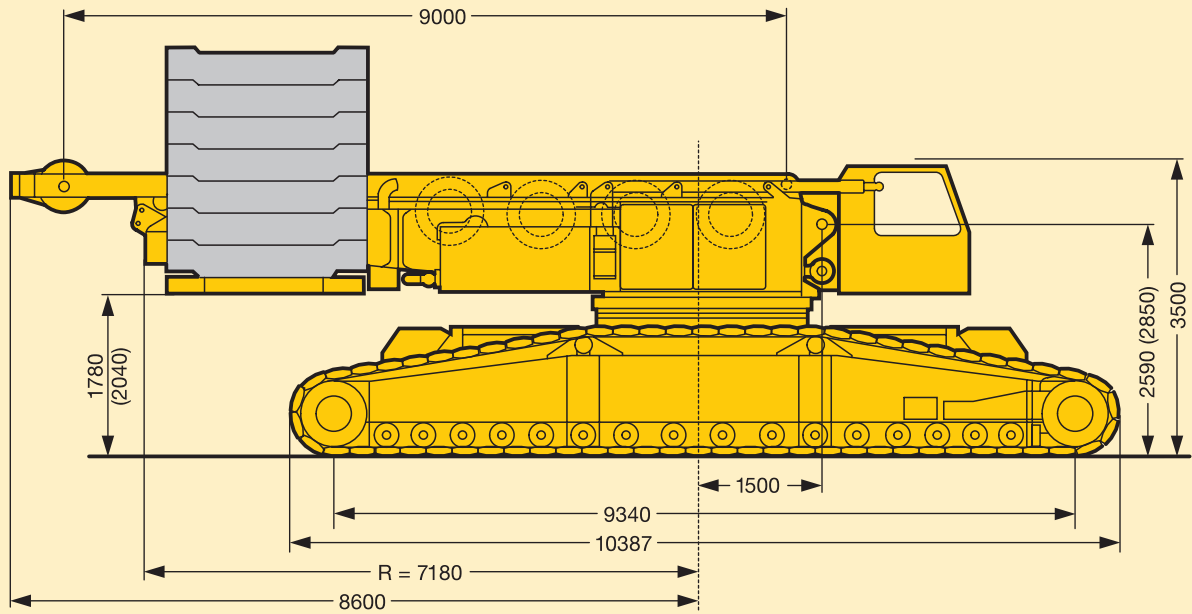

( ) = mit Quick Connection / with quick connection / avec quick connection  
 [ ] = Bodenplatten 1500 mm / Pad width 1500 mm / Largeur de patin 1500 mm

**Die Maße.  
Dimensions.  
Encombrement.**

LR 1400/1

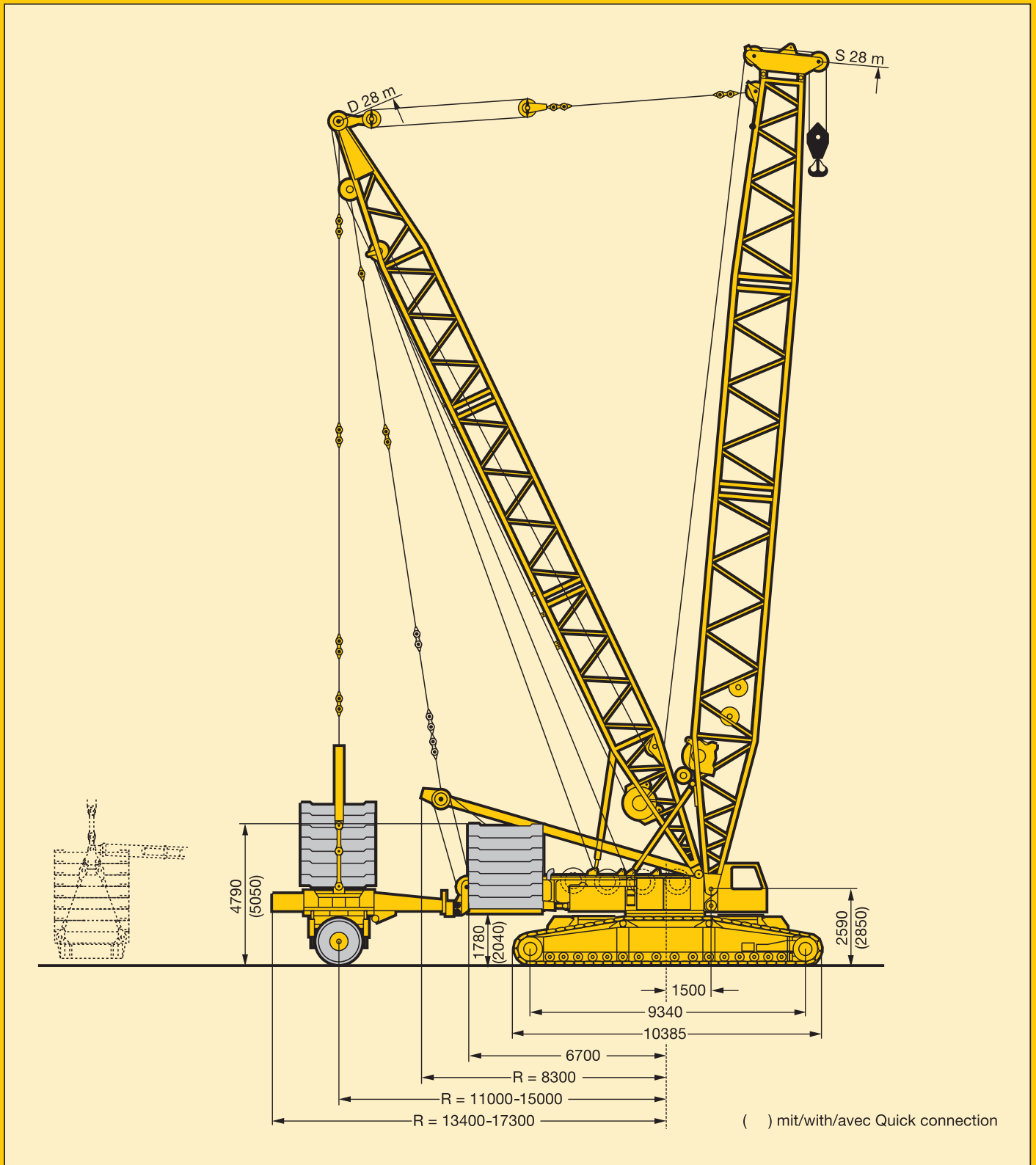

# Die Geschwindigkeiten. Working speeds. Vitesses.

LR 1400/1



	0 – 1,8 stufenlos regelbar infinitely variable en continu		30%
--	--	--	-----



Antriebe Drive Mécanismes	Zuordnung Mode Mode	Geschwindigkeiten Speeds Vitesses m/min	Max. Seilzug Max. single line pull Effort au brin maxi. kN	Seildurchmesser Rope diameter Diamètre du câble mm	Seillänge Rope length Longueur du câble m
	Hubwerk 1 Hoist gear 1 Mécanisme de levage 1	0 – 130	125	25	750
	Hubwerk 2 Hoist gear 2 Mécanisme de levage 2	0 – 130	125	25	750
	S/L-Verstellung im D-Betrieb S/L-derricking at D-operation Relevage S/L mode D	0 – 145	130	25	930
	Einziehwerk Main boom hoist Mécanisme de relevage	2 x 0 – 65	2 x 125	25	580
	N/W*-Verstellung N/W*-luffing Relevage N/W*	0 – 130	125	25	520/750*
	Hilfswinde bei SDWB-Betrieb Auxilliary winch at SDWB-operation Treuil auxiliaire mode SDWB	0 – 130	125	25	500
 Drehwerke Slewing gears Mécanismes d'orientation	L, LN-Betrieb L, LN-operation Mode L, LN	0 – 1,2 min <sup>-1</sup>			
	Schwebeballast-Betrieb Floating CWT-operation Mode contrepoids suspendu				
	Ballastwagen-Betrieb CWT-trailer-operation Mode chariot de contreponds				
	0 – 87°		ca. 240 s für 49 m Auslegerlänge approx. 240 s for boom length 49 m env. 240 s pour longueur de flèche de 49 m		



# Die Lastaufnahmemittel. Hooks blocks and hooks. Organes de préhension.

LR 1400/1



Traglast t Load (metric tons) Forces de levage t	Rollen No. of sheaves Poulies	Stränge No. of lines Brins	Gewicht t Weight t Poids t	L-Ausleger L-boom Flèche L A/m	N-Ausleger N-jib Fléchette N A/m	H-Mastnase H-boom nose Nez de mât H A/m
400 (200)	2 x 9 (1 x 9)	2 x 19 (1 x 19)	8 (5,4)	5,3	5,3	-
250 (125)	2 x 5 (1 x 5)	2 x 11 (1 x 11)	6 (3,8)	4,6	4,6	-
160	7	15	3,5	4,5	4,5	-
80	3	7	2,6	4,2	4,2	-
36	1	3	1,5	4	4	-
12	-	1	0,6	-	3,2	3,2

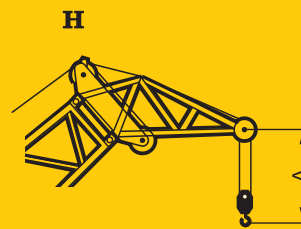
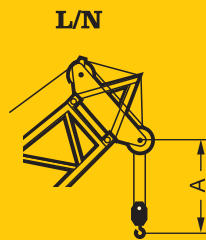

## Einscherplan. Reeving chart. Tableau de mouflage.

Stränge No. of lines Brins	1	2	3	4	5	6	7	8	9	10	11	12	13	14	15	16	17	18	19
Max. Traglast t Max. capacity t Capacité maxi. t	12	24	36	48	59	71	82	93	103	113	124	133	143	152	162	171	179	188	199
	12 t																		
	36 t																		
	80 t																		
	125 t																		
	160 t																		
200 t																			

Stränge No. of lines Brins	2 x 4	2 x 5	2 x 6	2 x 7	2 x 8	2 x 9	2 x 10	2 x 11	2 x 12	2 x 13	2 x 14	2 x 15	2 x 16	2 x 17	2 x 18	2 x 19
Max. Traglast t Max. capacity t Capacité maxi. t	96	119	142	164	186	207	227	250	267	287	305	324	342	360	378	400
	250/125 t															
	400/200 t															

Einscherplan in Abhängigkeit der Maximallast, bezogen auf das 250/350 t L-Kopfstück  
Reeving chart depending on max. load, limited by 250/350 t L-head section  
Tableau de mouflage en fonction de la charge maxi., relative à l'élément de tête L de 250/350 t

# Transportplan. Transportation plan. Plan de transport.

LR 1400/1

**Drehbühne mit Winde IV inkl. Seil und Quick Connection**  
**Superstructure with winch IV incl. rope and Quick Connection**  
**Partie tournante avec treuil IV incl. câble et dispositif de liaison**

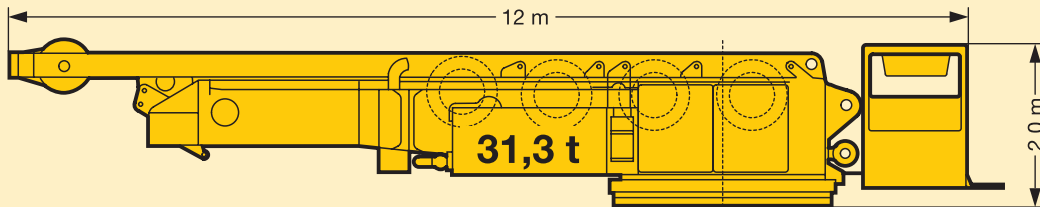

**Drehbühne mit Winde IV inkl. Seil und Mittelteil ohne Quick Connection**  
**Superstructure with winch IV incl. rope and center section without Quick Connection**  
**Partie tournante avec treuil IV incl. câble et partie centrale sans dispositif de liaison**

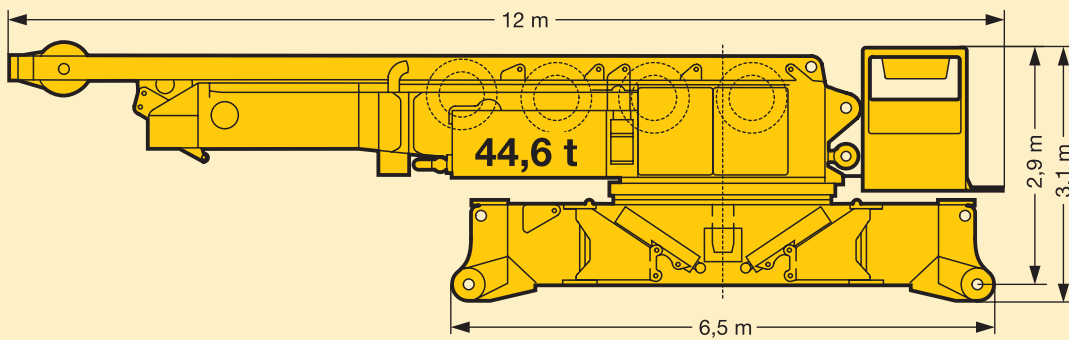

**Raupenmittelteil mit Quick Connection**  
**Crawler center section with Quick Connection**  
**Partie centrale avec dispositif de liaison**

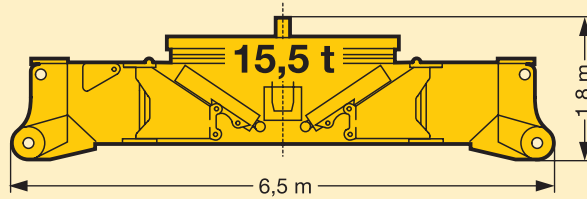

**Raupenträger**  
**Crawler**  
**Chenille**

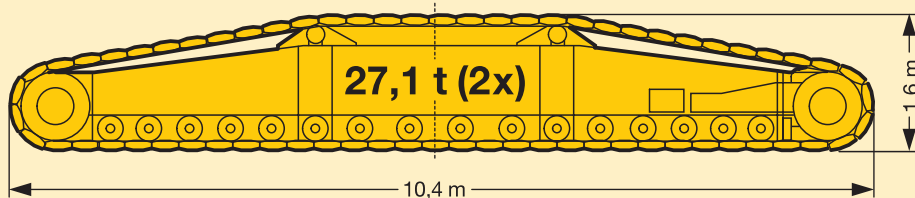

# Transportplan. Transportation plan. Plan de transport.

LR 1400/1

Baugruppen Components Ensembles		Gewicht t Weight t Poids t
1	Drehbühne mit Winde 1, 2 und 4 Superstructure with winch 1, 2 and 4 Partie tournante avec treuil 1, 2 et 4	39,3
2	Raupenmittelteil mit Montageabstützung Crawler center section with assembly cylinders Partie centrale du porteur avec vérins de montage	14,5
3	Raupenträger mit 1,2 m (1,5 m) Raupenplatten Crawler carrier with 1,2 m (1,5 m) wide track pads Porteur à chenilles avec patins de 1,2 (1,5 m)	2 x 27,1 t (2 x 30,1 t)
4	Gegengewicht an der Drehbühne Counterweight at superstructure Contrepoids sur partie tournante	135
5	Zentralballast auf dem Raupenmittelteil Central ballast on crawler center section Lest central sur partie centrale du porteur	43
6	Hauptausleger S 21 m Main boom S 21 m Flèche principale S 21 m	16,1
7	Hakenflasche 250/125 t Hook block 250/125 t Moufle de 250/125 t	6
8	Gesamtgewicht Pos. 1 - 7 mit 1,2 m (1,5 m) Bodenplatten Total weight pos. 1 - 7 with 1,2 m (1,5 m) track pads Poids total pos. 1 - 7 avec patins de chenille de 1,2 m (1,5 m)	308,1 (314,1)
9	Bodendruck für Pos. 8 (Betriebsgewicht) mit 1,2 m (1,5 m) Bodenplatten Ground pressure for pos. 8 (Operation weight) with 1,2 m (1,5 m) track pads Pression au sol pour pos. 8 (poids d'opération) avec patins de chenille de 1,2 m (1,5 m)	13,5 N/cm <sup>2</sup> (11 N/cm <sup>2</sup> )

Ballastvarianten Counterweight versions Variantes de contrepoids						
Standardballast, programmiert Standard CWT, programmed Contrepoids standard programmé	Drehbühnenballast CWT at superstructure Contrepoids - tourelle	Zentralballast Central CWT Lest central	Teil 1 Part 1 Part 1	Teil 2 Part 2 Part 2	Teil 3 Part 3 Part 3	Teil 4 Part 4 Part 4
	t	t	t	t	t	t
	135	43	1 x 15 t	12 x 10 t	2 x 5,5 t	4 x 8 t
	95	43	1 x 15 t	12 x 10 t	2 x 5,5 t	4 x 8 t
	55	43	1 x 15 t	12 x 10 t	2 x 5,5 t	4 x 8 t
	0	43	0 t	0 t	2 x 5,5 t	4 x 8 t
Zusatzballast mit Programmierung Optional CWT, programmed Contrepoids optionnel programmé	Drehbühnenballast CWT at superstructure Contrepoids - tourelle	Zentralballast Central CWT Lest central	Drehbühnenballast CWT at superstructure Contrepoids - tourelle		Zentralballast Central CWT Lest central	
	t	t	t		t	
	155	43	1 x 15 t	14 x 10 t	2 x 5,5 t	4 x 8 t
	95	11	1 x 15 t	8 x 10 t	2 x 5,5 t	0 t
	55	11	1 x 15 t	4 x 10 t	2 x 5,5 t	0 t

135 t

155 t

Zentralballast  
Central CWT  
Lest central

# Transportplan. Transportation plan. Plan de transport.

LR 1400/1

Leichtes Auslegersystem Light weight boom/jib combination Configuration de flèche conception légère	L, LD, LDB, LDBW, LN	Abmessungen m Dimensions m Encombrement m	Gewicht t Weight t Poids t
S/L-Anlenkstück / Pivot section / Élément de base mit Winde V / with winch V / avec treuil V L-Adapter / Adapter section / Adaptateur L-Kopfstück / Head section / Élément de tête	13,4 m Seil / Rope / Câble 520 m 7 m 250 t / 0,6 m	13,9 x 2,8 x 2,5 1,2 x 1,5 x 1,1 7,3 x 2,8 x 2,4 2,9 x 2,8 x 1,1	8,9 3,5 3,1 2
N-Montageeinheit mit Klappkopf, NA-Bock I und II und N-Anlenkstück N-assembly unit incl. folding head, NA-frame I and II, N-pivot section Unité de montage N avec tête pliante, chevalet NA I et II et élément de base N N-Kopfstück / Head section / Élément de tête N-Reduzierstück / Reducing section / Élément réducteur	9,5 m 130 t 3,5 m	13,9 x 2,8 x 3 12,1 x 2,2 x 1,9 3,8 x 2,3 x 1,8	11 2,6 0,8

Schweres Auslegersystem Heavy weight boom/jib combination Configuration de flèche conception lourde	S, SD, SDB, SDBW, SW, SDW, SDWB, SDWBW	Abmessungen m Dimensions m Encombrement m	Gewicht t Weight t Poids t
S/L-Anlenkstück / Pivot section / Élément de base mit Winde V / with winch V / avec treuil V S/L-Adapter / Adapter section / Adaptateur S/L-Kopfstück / Head section / Élément de tête	13,4 m Seil / Rope / Câble 750 m 7 m 350 t / 0,6 m	13,9 x 2,8 x 2,5 1,2 x 1,5 x 1,1 7,3 x 2,8 x 2,4 2,9 x 2,8 x 1,1	9,8 4,2 4,05 2,1
W-Montageeinheit mit Klappkopf, WA-Bock I und II und W-Anlenkstück W-assembly unit incl. folding head, WA-frame I and II, W-pivot section Unité de montage W avec tête pliante, chevalet WA I et II et élément de base W W-Kopfstück / Head section / Élément de tête	10,5 m 180 t / 10,5 m	18 x 2,4 x 3,1 11,3 x 2,3 x 2,6	16,2 3,3

Derrickausleger Derrick mast Flèche derrick	D	Abmessungen m Dimensions m Encombrement m	Gewicht t Weight t Poids t
D-Anlenkstück mit Winde III / Pivot section with winch III / Élément de base avec treuil III D-Kopfstück / Head section / Élément de tête	10,5 m 10,5 m	11 x 2,8 x 2,5 10,9 x 2,5 x 1,9	14 8,4

Ausleger-Zwischenstücke Boom/jib intermediate sections Éléments intermédiaires de flèche et fléchette	L		L	NA		NI		D	S		W		
	7 m	14 m	14 m	7 m	14 m	7 m	14 m	7 m	7 m	14 m	7 m	14 m	
System System Système	2620.10		2620.8	2115.10		1812.10		2115.20	2620.20		2116.20		
Gewicht Weight Poids	t	2,9	5,4	4,4	1,5	2,8	1,4	2,5	2,7	3,72	6,89	2,06	3,82

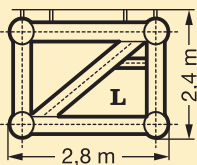

System 2620.10/2620.8  
System  
Système

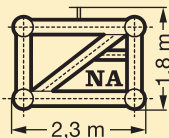

System 2115.10  
System  
Système

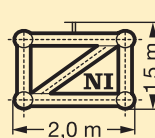

System 1812.10  
System  
Système

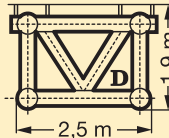

System 2115.20  
System  
Système

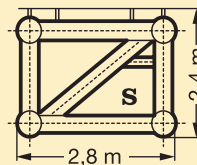

System 2620.20  
System  
Système

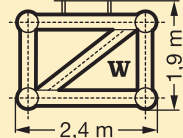

System 2116.20  
System  
Système

# Die Auslegersysteme. Boom/jib combinations. Configurations de flèche.

LR 1400/1

Leichte Ausführung.  
Light weight design.  
Conception légère.

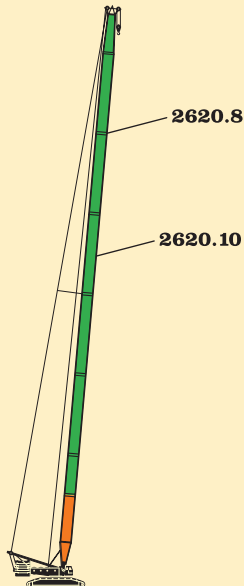

**L**  
21 m - 98 m

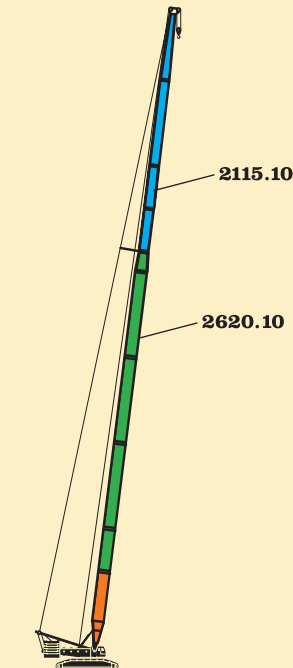

**LL**  
LL 49 m - 105 m

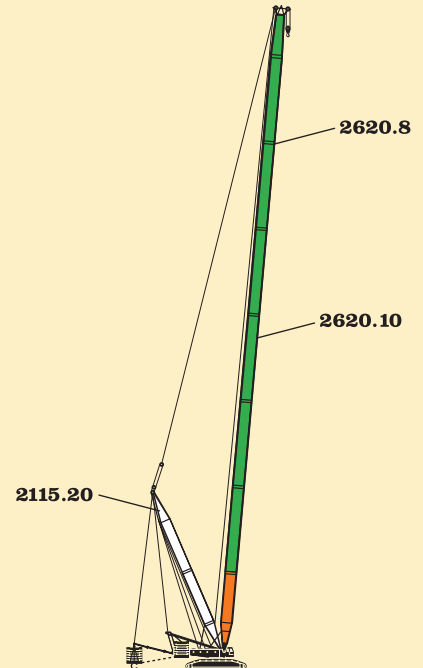

**LD, LDB, LDBW**  
L 28 m - 105 m  
D 21 m - 28 m

**L** Hauptausleger  
Main boom  
Flèche principale

**LL** Hauptausleger, leicht  
Main boom, light  
Flèche principale, légère

**N** Nadelausleger, leicht  
Luffing jib, light  
Fléchette, légère

**D** Derrickausleger  
Derrick  
Flèche derrick

**B** Schwebeballast  
Suspended ballast  
Lest suspendu

**BW** Ballastwagen  
Ballast trailer  
Porteur de lest

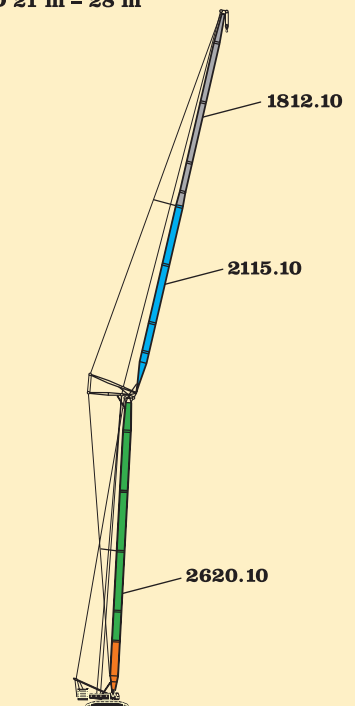

**LN**  
L 21 m - 70 m  
N 21 m - 91 m

# Die Traglasten am L-Ausleger. Lifting capacities on L boom. Forces de levage à la flèche principale L.

LR 1400/1



21 m – 98 m



7,8 m x 7,5 m







360°

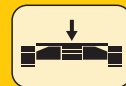

135 t

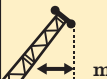

43 t

 m	21 m	28 m	35 m	42 m	49 m	56 m	63 m	70 m	77 m	84 m	91 m	98 m	 m	
4,5	400												4,5	
5	345												5	
5,5	330												5,5	
6	313	300											6	
6,5	291	285											6,5	
7	271	266	261	255									7	
8	239	235	240	235	220								8	
9	214	210	215	210	206	180							9	
10	189	194	194	190	186	175	145	125					10	
11	168	172	175	173	168	159	141	121	103				11	
12	152	155	157	155	153	146	138	118	100	83			12	
14	126	128	130	128	127	124	118	110	94	77	70	60	14	
16	107	109	111	109	108	107	103	98	88	72	67	57	16	
18	93	95	96	94	93	94	90	87	82	67	63	54	18	
20	82	83	84	82	81	84	80	77	74	63	60	52	20	
22		74	75	73	72	74	72	69	67	58	56	49	22	
24		67	67	66	64	65	65	62	60	54	53	46	24	
26		61	60	59	58	58	58	57	55	51	50	43	26	
28			55	54	52	53	52	51	50	47	46,5	40,5	28	
30			50	48,5	48	47,5	47	46,5	46	44	42,5	38	30	
32			45,5	44,5	44	43,5	43	42	42	40,5	39	35,5	32	
34				41	40	39,5	39	38,5	38	37	35,5	33	34	
36				38	37	36,5	36	35	35	34	33	31	36	
38				35	34,5	33,5	33	32,5	32	31,5	30,5	28,7	38	
40					32	31	30,5	29,8	29,5	28,8	28,1	26,4	40	
44					27,8	27	26,3	25,5	25,1	24,4	24	22,3	44	
48						23,6	22,8	22	21,6	20,9	20,3	18,7	48	
52							20	19,1	18,7	17,8	17,3	15,6	52	
56							17,6	16,6	16,1	15,1	14,6	13	56	
60								14,4	13,8	12,8	12,3	10,7	60	
64									11,9	10,9	10,3	8,5	64	
68									10,2	9,2	8,6	6	68	
72										7,5	6,7	4	72	
76										5,5	4,6	2,7	76	
80											3,1		80	
 m/s	14				13				11				9	 m/s

TAB 124088/124089

## Sein größtes Lastmoment ist 4994 tm.

# Die Hubhöhen am L-Ausleger.

## Lifting heights on L boom.

### Hauteur de levage à la flèche principale L.

LR 1400/1

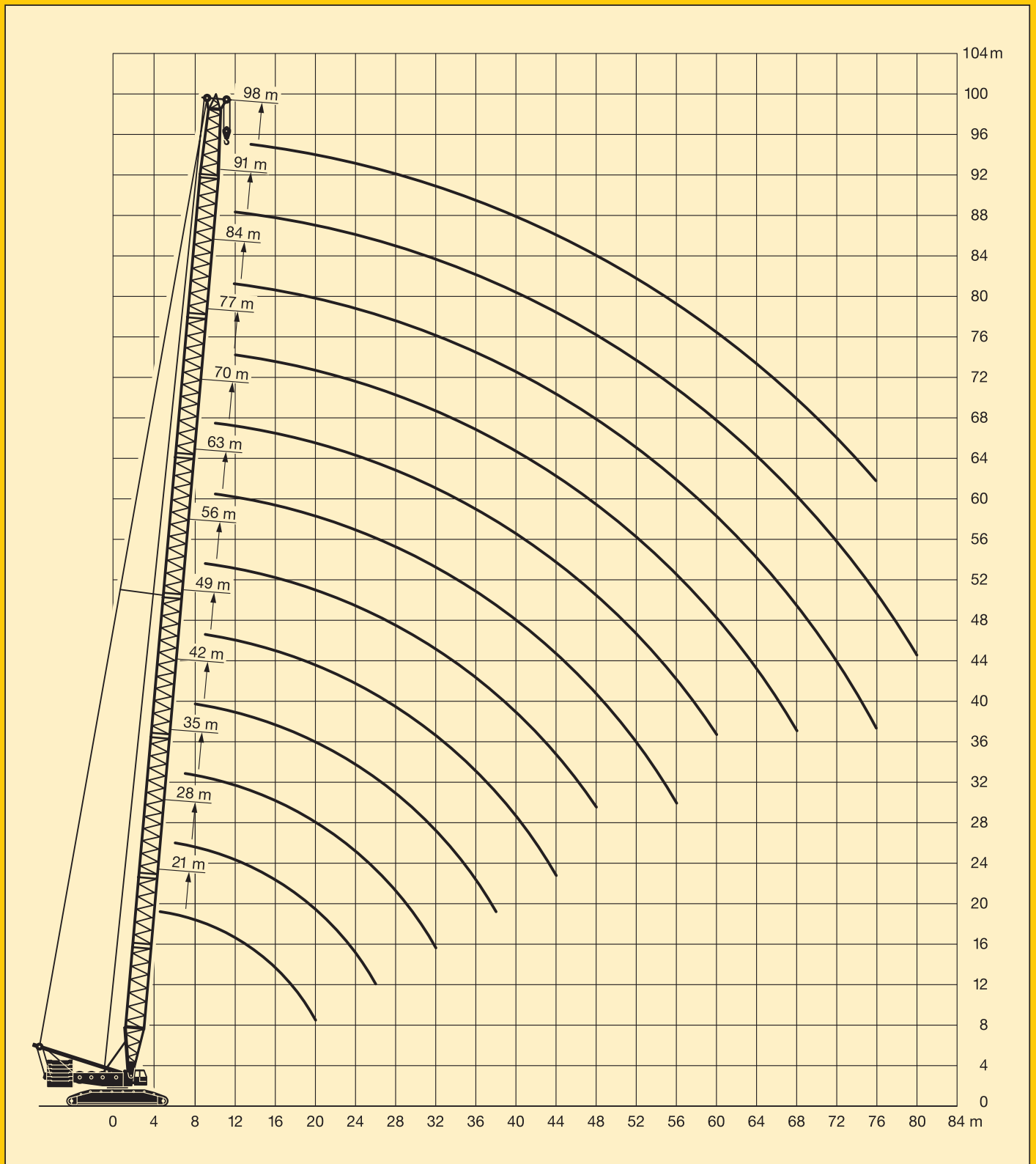

# Die Traglasten am LL-Ausleger. Lifting capacities on LL boom. Forces de levage à la flèche principale LL.

LR 1400/1



49 m - 105 m



7,8 m x 7,5 m



360°



155 t

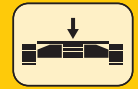

43 t

	49 m	56 m	63 m	70 m	77 m	84 m	91 m	98 m	105 m	
8	130									8
9	130	123								9
10	130	112	90							10
11	130	104	89	86						11
12	119	97	86	83	81					12
14	105	84	80	78	76	63				14
16	92	74	75	73	70	59	55	43		16
18	82	66	70	68	65	55	52	41	35	18
20	75	60	65	63	60	52	48	38,5	32,5	20
22	69	55	61	59	55	48	44,5	36,5	30,5	22
24	65	51	56	53	50	44,5	41	34	28,7	24
26	59	48	53	49	46	41,5	38	32	27	26
28	55	45	49,5	45	42	38,5	35,5	30,5	25,5	28
30	52	42	46,5	41	39	35,5	33	29	24,5	30
32	47,5	39,5	43,5	38	36	33,5	30,5	27,5	23	32
34	44	37	41	36	34	31	28,5	26	22	34
36	41	34,5	38	33,5	32	29	26,5	24,5	21	36
38	38	32	36	31,5	30	27	24,5	23	20	38
40	35,5	30	34	30	28,5	25,5	23	22	19	40
44	30	26,5	30	27	25	22,5	20,5	19,5	17	44
48		23	26,8	24	22	20	18,5	17,5	15,5	48
52			23,9	21	20	18	16,5	15,5	13,5	52
56			21	18,5	18	16	14,5	13,5	12	56
60				16	16	14	13	12	10,5	60
64					14	12	11	10	9	64
68					12	10,5	9,5	8,8	7,5	68
72						9	8	7,3	6	72
76							6,5	5,7	4,5	76
80								4,5	3,5	80
84								3	2	84
	13			11			9			

TAB 124095/124096

## Anmerkungen zu den Traglast- tabellen.

- Für die Kranberechnungen gelten die DIN-Vorschriften lt. Gesetz gemäß Bundesarbeitsblatt von 2/85: Die Traglasten DIN/ISO entsprechen den geforderten Standsicherheiten nach DIN 15019, Teil 2 und ISO 4305 (Prüflast = 1,25 x Hublast + 0,1 x Ausleger-eigengewicht auf die Auslegerspitze reduziert). Für die Stahltragwerke gilt DIN 15018, Teil 3. Die bauliche Ausbildung des Krans entspricht DIN 15018, Teil 2 sowie der F.E.M.
- Die Traglasten sind in Tonnen angegeben.
- Das Gewicht des Lasthakens bzw. der Hakenflasche sowie der Anschlagmittel ist von den Traglasten abzuziehen.
- Die Ausladungen sind von Mitte Drehkranz gemessen.
- Kranbetrieb - wenn nicht speziell dokumentiert - zulässig bis:  
Staudruck 50 N/m<sup>2</sup>  
Windgeschwindigkeit 9 m/s  
Weitere Angaben über Windgeschwindigkeiten sind der Bedienungsanleitung zu entnehmen.
- Die Aufstandsfläche muß eben und tragfähig sein.
- Traglaständerungen vorbehalten.
- Traglasten über 350 t nur mit 400 t Kopf.
- Der Kran kann mit den in den Traglasttabellen angegebenen Lasten verfahren. Die Betriebsbedingungen sind der Bedienungsanleitung zu entnehmen.

## Remarks referring to load charts.

- When calculating crane stresses and loads, German Industrial Standards (DIN) are applicable, in conformance with new German legislation (published 2/85). The lifting capacities (stability margin) DIN/ISO correspond to DIN 15019, part 2, and ISO 4305 (Tested load = 1.25 x lifting capacity + 0.1 x boom dead weight, reduced to the boom point). The crane's structural steel work is in accordance with DIN 15018, part 3. Design and construction of the crane comply with DIN 15018, part 2 and with F.E.M. regulations.
- Lifting capacities are given in metric tons.
- The weight of the load hook and hook blocks as well as of the lifting tackle must be deducted from the lifting capacities.
- The working radii are measured from the slewing centreline.
- Unless particularly specified, crane operation is permissible up to a dynamic pressure of 50 N/m<sup>2</sup> wind speed of 9 m/s  
For further details in respect to wind speeds refer to the operating instructions.
- The subsoil must be even and of good bearing capacity.
- Subject to modification of lifting capacities.
- Loads above 350 t, only with 400 t head section.
- The crane can be displaced with suspended loads as stated in the load charts. Operating conditions must conform to the rules in the operating instructions.

## Remarques relatives aux tableaux des charges.

- La grue est calculée selon normes DIN conformément au décret fédéral 2/85. Les charges DIN/ISO respectent les sécurités au basculement requises par les normes DIN 15019, partie 2 et ISO 4305. La structure de la grue est conçue selon la norme DIN 15018, partie 3. La conception générale est réalisée selon la norme DIN 15018, partie 2, ainsi que selon les recommandations de la F.E.M.
- Les charges sont indiquées en tonnes.
- Les poids du crochet ou du moufle ainsi que des élingues sont à déduire des charges indiquées.
- Les portées sont prises à partir de l'axe de rotation de la partie tournante.
- Sinon spécifié autrement, le service de grue est admissible jusqu'à une pression dynamique de 50 N/m<sup>2</sup> vitesse de vent de 9 m/s  
D'autres indications concernant les vitesses de vent sont stipulées dans les instructions de service.
- Le sol doit être plat et résistant.
- Charges données sous réserve de modification.
- Charges dépassant 350 t seulement avec élément de tête de 400 t.
- La grue peut être déplacée avec les charges indiquées dans les tableaux des charges. Les conditions de service sont stipulées dans les instructions de service.

# Its maximum load moment is 4994 tm.



# Die Hubhöhen am LL-Ausleger. Lifting heights on LL boom. Hauteur de levage à la flèche principale LL.

LR 1400/1

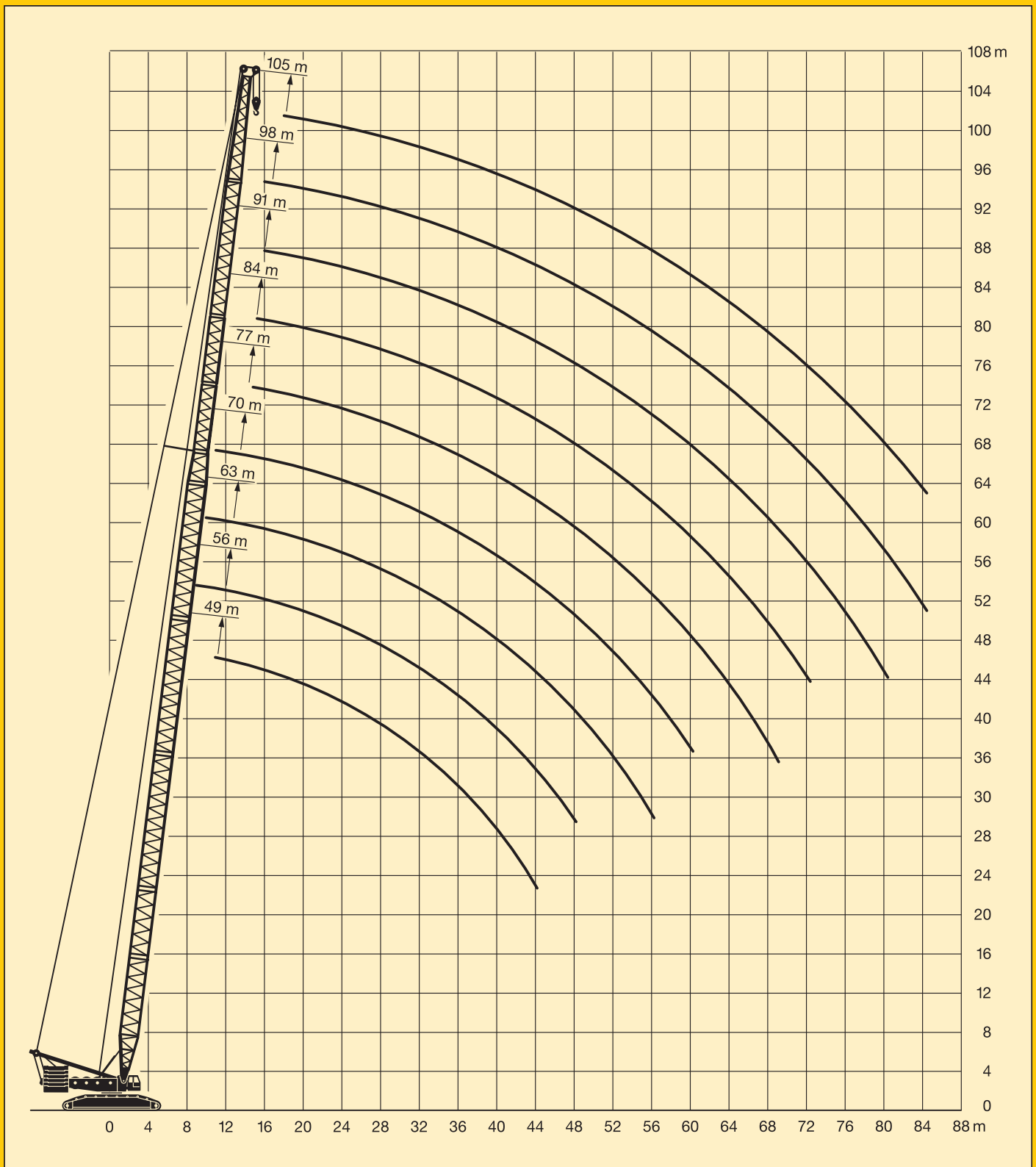

# Die Traglasten am LD-Auslegersystem.

LR 1400/1

## Lifting capacities on LD boom/derrick combination.

## Forces de levage en configuration LD.



28 m – 105 m



28 m



7,8 m x 7,5 m





360°

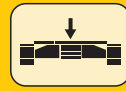

155 t / 135 t

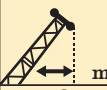
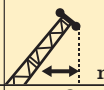

43 t

 m	28 m	35 m	42 m	49 m	56 m	63 m	70 m	77 m	84 m	91 m	98 m	105 m	 m
6	310												6
6,5	290												6,5
7	271	267	262										7
8	239	235	231	226									8
9	214	210	207	200	187								9
10	193	190	187	179	168	170	145						10
11	173	173	170	161	152	160	145	125					11
12	155	156	155	147	139	147	140	125	103				12
14	128	128	128	124	118	125	120	115	101	83	71		14
16	109	109	108	107	102	107	104	101	97	82	70	60	16
18	94	94	93	93	89	92	91	89	85	81	70	60	18
20	83	82	81	81	79	80	79	79	76	74	70	60	20
22	74	73	72	71	70	70	70	69	68	66	64	60	22
24	66	65	64	64	63	63	62	61	61	60	58	55	24
26	60	59	58	57	56	56	55	55	54	54	52	50	26
28		54	52	52	50	50	49,5	49	48	48	46,5	46	28
30		49	47,5	47	45,5	45,5	44,5	44	43,5	43	41,5	41	30
32		45	43,5	43	41,5	41,5	40,5	40	39	39	37,5	37	32
34			40,5	39	38	37,5	36,5	36,5	35,5	35	33,5	33	34
36			37	36	35	34,5	33,5	33	32	32	30,5	29,8	36
38			34,5	33,5	32	31,5	30,5	30	29,1	28,8	27,4	26,8	38
40				31	29,5	29	28	27,5	26,5	26,2	24,8	24,2	40
44				26,8	25,3	24,7	23,6	23,1	22	21,6	20,3	19,6	44
48					21,9	21,1	20	19,4	18,3	17,9	16,5	15,8	48
52						18,2	16,9	16,4	15,2	14,8	13,4	12,6	52
56						15,7	14,4	13,8	12,6	12,1	10,7	9,9	56
60							12,3	11,6	10,3	9,8	8,4	7,6	60
64								9,7	8,4	7,8	6,4	5,3	64
68								8,1	6,7	6,1	4,7	3,7	68
72									5,2	4,6			72
76									4,3				76
 m/s	14		13			11			9			 m/s	

TAB 124102/124103

# Couple de charge maxi.: 4994 tm.

# Die Hubhöhen am LD-Auslegersystem. Lifting heights on LD boom/derrick combination. Hauteur de levage en configuration LD.

LR 1400/1

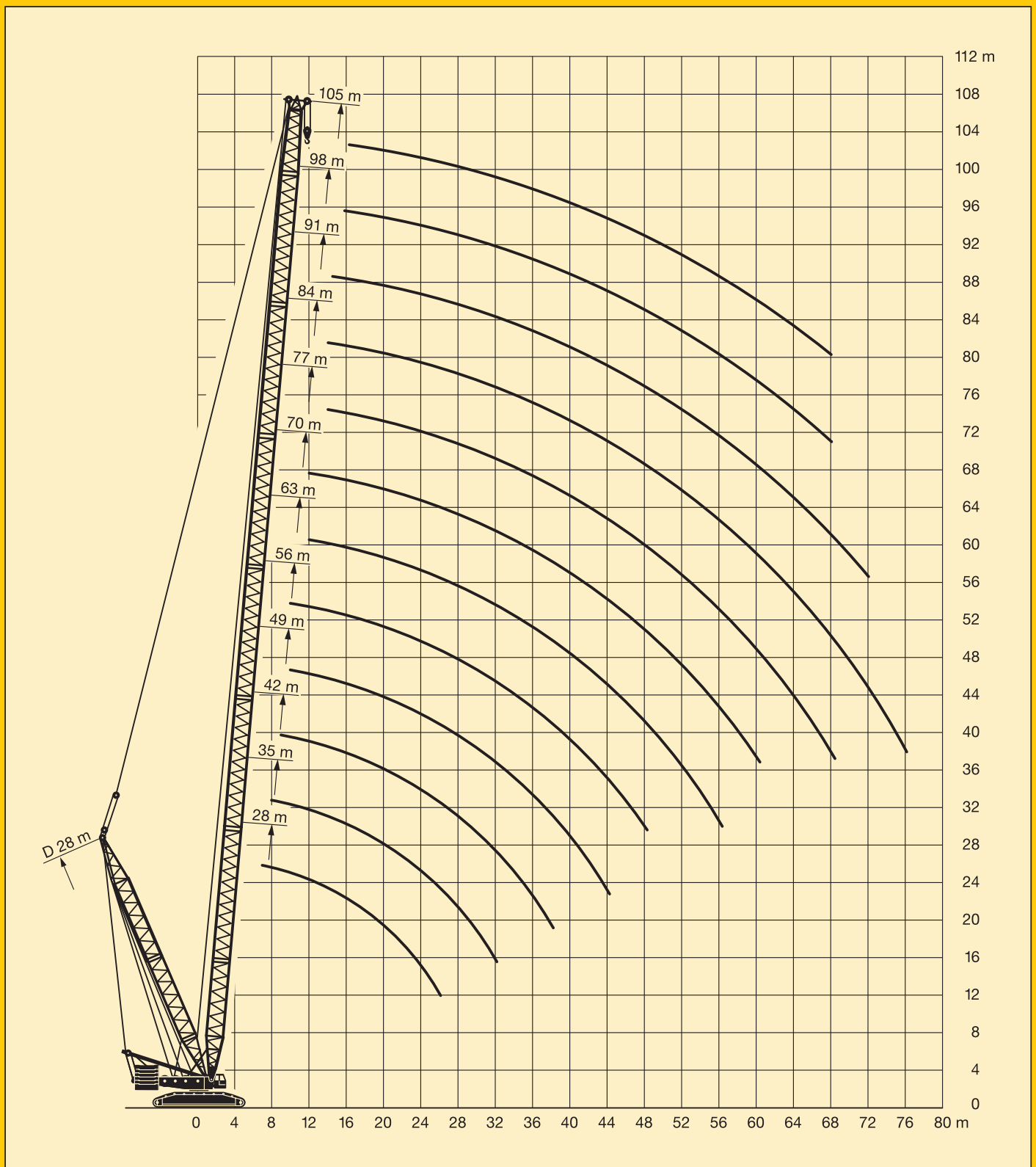

# Die Traglasten am LDB/LDBW-Auslegersystem.

LR 1400/1

# Lifting capacities on LDB/LDBW boom/derrick combination.

# Forces de levage en configuration LDB/LDBW.



28 m -  
105 m



28 m



7,8 m x  
7,5 m



360°



135 t



200 t  
13 m

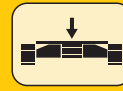

43 t

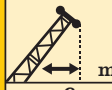
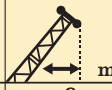
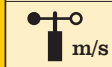
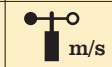
 m	28 m	35 m	42 m	49 m	56 m	63 m	70 m	77 m	84 m	91 m	98 m	105 m	 m
6	350												6
6,5	350												6,5
7	350	300	270										7
8	320	300	270	240									8
9	300	288	270	240	215								9
10	287	280	264	240	215	170	145						10
11	277	274	260	238	215	170	145	125					11
12	270	268	254	236	214	170	145	125	103				12
14	255	255	234	220	213	169	143	125	101	83	71		14
16	239	236	217	204	202	168	142	123	99	82	70	60	16
18	216	219	202	190	188	168	140	121	98	81	70	60	18
20	187	205	189	178	176	158	138	119	96	79	70	60	20
22	162	184	177	167	165	149	137	117	94	78	69	60	22
24	140	166	166	157	155	140	132	114	92	76	69	60	24
26	121	150	151	148	147	132	124	112	90	75	69	60	26
28		134	138	138	138	125	117	110	89	73	68	60	28
30		119	128	127	127	118	111	104	87	69	68	59	30
32		106	118	118	118	112	105	98	85	66	67	58	32
34			110	109	109	107	100	94	81	63	65	57	34
36			101	101	101	100	95	89	77	59	63	55	36
38			91	96	96	95	91	85	73	57	61	53	38
40				90	90	89	87	81	70	54	59	51	40
44				79	80	80	80	74	64	50	55	48	44
48					72	72	72	68	58	47	50	45	48
52						66	66	63	54	43	47	42	52
56						60	60	58	49,5	40	44	39	56
60							55	54	45	37,5	41	37	60
64								50	40	35	37,5	34,5	64
68									45,5	37	33	32	68
72										34	31	30,5	72
76										31	29,5	30	76
80											28	28,5	80
84											26	24,5	84
88												22,5	88
92												21	92
 m/s	14		13			11			9			 m/s	

TAB 124106/124108

**Der LR 1400/1 hat für jeden Einsatz die passende Ausrüstung.**

# Die Hubhöhen am LDB/LDBW-Auslegersystem. Lifting heights on LDB/LDBW boom/derrick combination. Hauteur de levage en configuration LDB/LDBW.

LR 1400/1

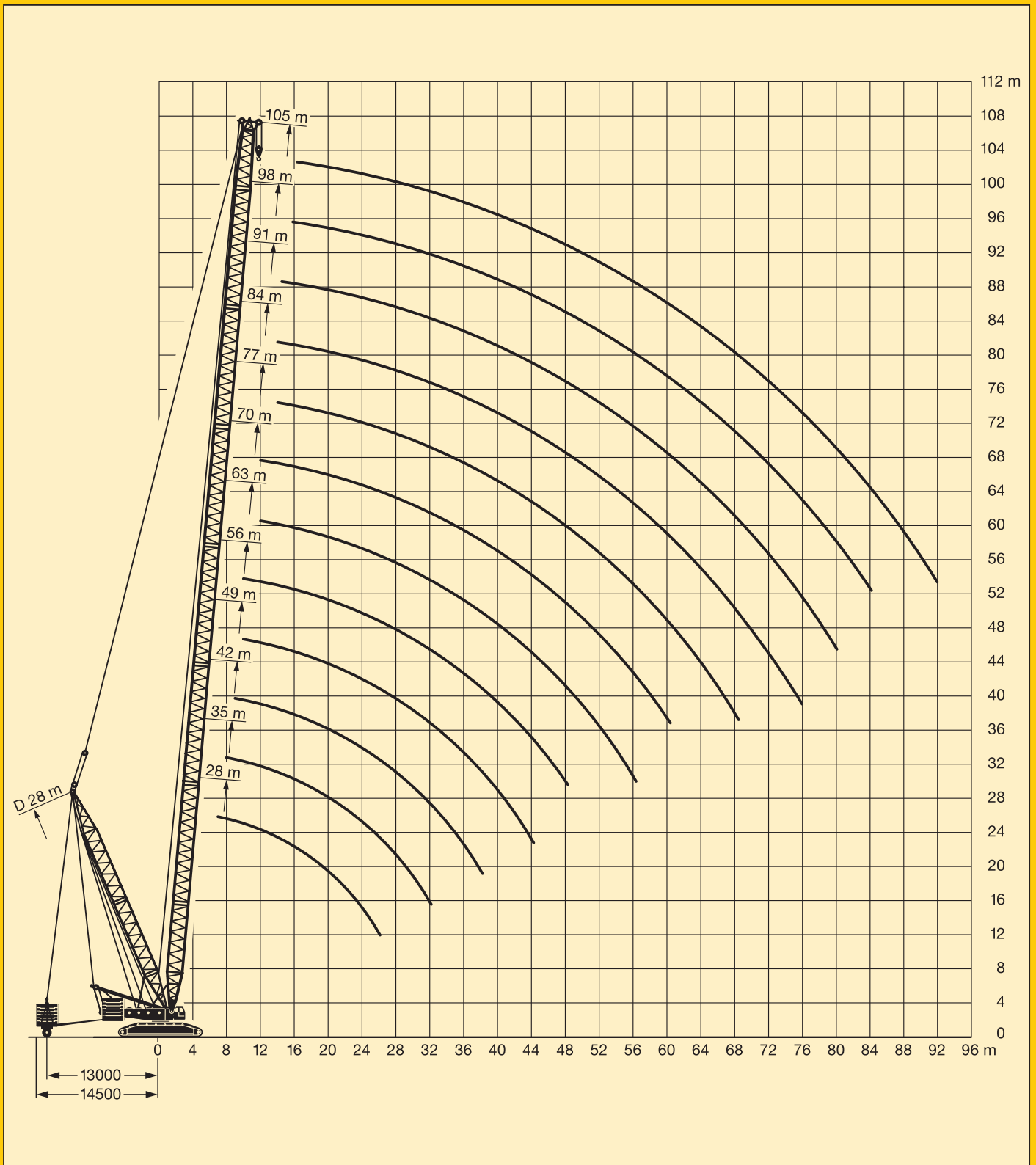

# Die Traglasten am LN-Auslegersystem. Lifting capacities on LN boom/jib combination. Forces de levage en configuration LN.

LR 1400/1



87°  
21 m -  
70 m



21 m -  
91 m



7,8 m x  
7,5 m



360°



155 t

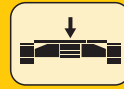

43 t

m	21 m										28 m										m				
	21 m	28 m	35 m	42 m	49 m	56 m	63 m	70 m	77 m	84 m	91 m	21 m	28 m	35 m	42 m	49 m	56 m	63 m	70 m	77 m		84 m	91 m		
12	130											126											12		
14	120	110	100									117	105										14		
16	109	102	95	84								107	98	90									16		
18	99	94	89	80	71							98	91	85	74	66							18		
20	86	88	84	76	68	57						88	86	81	71	64	53						20		
22	77	78	77	71	65	55	47					78	81	76	68	61	51	43					22		
24	66	70	69	67	62	53	45,5	38	31			69	73	62	65	59	50	42	36				24		
26		63	62	62	59	52	44,5	37	30,5	25			66	66	62	57	48,5	40,5	35	29			26		
28		58	57	57	56	50	43	36	29,5	24,4	18,5		60	60	59	54	46,5	39,5	34	28,3	23,5	18	28		
30		52	52	52	51	48	41,5	35	28,8	23,9	18		54	55	54	52	45	38	33	27,6	23	17,6	30		
32			47,5	47,5	47	46,5	40	34	28,1	23,3	17,6			50	50	49,5	43,5	37	32,5	27	22,5	17,1	32		
34			44,5	44	43,5	43	39	33	27,4	22,8	17,1			47	46	46	42	35,5	31,5	26,3	22	16,7	34		
36			41,5	41	40,5	40	37,5	32	26,6	22,2	16,6			43	42,5	42,5	40,5	34,5	30,5	25,6	21,4	16,2	36		
38				38	37,5	37	36	31	25,9	21,7	16,2				39,5	39,5	39	33,5	29,5	24,9	20,9	15,8	38		
40					36	35	35	34,5	30	25,2	21,1	15,7				37,5	37	36,5	32	28,6	24,2	20,4	15,3	40	
44					29,3	31	30,5	30	28	23,7	20	14,8				30,5	32,5	32	29,6	26,7	22,9	19,4	14,4	44	
48						27,7	27	26,6	26	22,2	18,9	13,8					28,9	28,3	27,2	24,8	21,5	18,3	13,5	48	
52							24,4	23,7	23,2	20,8	17,8	12,9						25,6	24,8	23	20,2	17,3	12,6	52	
56							21,4	21,1	20,7	19,3	16,7	12						22,2	22,2	21,1	18,8	16,3	11,7	56	
60								19,3	18,6	17,9	15,6	11							19,9	19,2	17,4	15,2	10,8	60	
64								16,4	17,1	16,4	14,4	10,1							17,2	17,4	16,1	14,2	9,9	64	
68									15,4	14,8	13,3	9,2								15,5	14,7	13,1	9	68	
72										13,5	12,2	8,2									13,4	12,1	8,1	72	
76										12	11,1	7,3									12	11,1	7,2	76	
80											10	6,4										10	6,3	80	
84												9	5,4										9	5,4	84
88													4,5											4,5	88

TAB 124110.1

Fortsetzung

m	35 m										42 m										m			
	21 m	28 m	35 m	42 m	49 m	56 m	63 m	70 m	77 m	84 m	91 m	21 m	28 m	35 m	42 m	49 m	56 m	63 m	70 m	77 m		84 m	91 m	
12	124											111											12	
14	115	102										105	91										14	
16	107	96	87									98	87	78									16	
18	98	90	83	72								92	82	75	65								18	
20	89	85	79	69	62	51						85	78	71	63	56							20	
22	78	80	75	66	60	49,5	41					79	74	68	60	54	46	38,5					22	
24	70	73	71	64	58	48	40	34				71	69	65	58	52	44,5	37,5	32				24	
26		66	66	61	55	46,5	39	33	28				65	61	55	50	43	36,5	31	26			26	
28		60	61	58	53	45	37,5	32,5	27,4	23			60	58	53	48,5	42	35,5	30,5	25,4	22		28	
30		54	56	55	51	43,5	36,5	31,5	26,7	22,5	17		55	54	50	46,5	40,5	34,5	29,6	24,8	21,5	16,5	30	
32			51	51	48,5	42	35,5	30,5	26,1	22	16,6			51	48	44,5	39	33,5	28,7	24,2	21	16,1	32	
34			47,5	47,5	46,5	40,5	34,5	29,8	25,4	21,5	16,1			47,5	45,5	42,5	37,5	32	27,9	23,6	20,5	15,6	34	
36			42,5	44	43,5	39	33	29	24,8	21	15,7			43,5	43	40,5	36	31	27,1	23	20	15,2	36	
38			36,5	41,5	41	37,5	32	28,1	24,2	20,5	15,3			37,5	40,5	38,5	34,5	30	26,3	22,4	19,5	14,8	38	
40				38	38,5	36	31	27,3	23,5	20	14,8				38	36,5	33,5	29,1	25,5	21,8	19	14,3	40	
44				30	33,5	33	28,7	25,6	22,2	19	14				31	33	30,5	27	23,8	20,6	18	13,5	44	
48					28,4	29,6	26,5	23,9	21	18	13,1					29	27,7	24,9	22,2	19,4	17	12,6	48	
52						26	24,2	22,2	19,7	17	12,3						24,8	22,8	20,6	18,2	16	11,8	52	
56							21,7	22	20,6	18,4	16	11,4					22	20,7	18,9	17	15	10,9	56	
60								19,7	18,9	17,1	15	10,5						18,6	17,3	15,8	14	10	60	
64								16,7	17,2	15,8	14	9,7						16,5	15,6	14,6	13	9,2	64	
68									15,5	14,6	13	8,8							14	13,4	12	8,3	68	
72										13,3	12	8									12,2	11	7,5	72
76											12	11	7,1								11	10	6,6	76
80												10	6,2									9	5,7	80
84													9	5,4								8	4,9	84
88														4,5									4	88

TAB 124110.2

The LR 1400/1 can be equipped to tackle any job.



# Die Traglasten am LN-Auslegersystem. Lifting capacities on LN boom/jib combination. Forces de levage en configuration LN.

LR 1400/1



87°  
49 m –  
70 m



21 m –  
91 m



7,8 m x  
7,5 m



360°



155 t

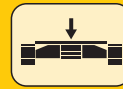

43 t

m	49 m											56 m											m			
	21 m	28 m	35 m	42 m	49 m	56 m	63 m	70 m	77 m	84 m	91 m	21 m	28 m	35 m	42 m	49 m	56 m	63 m	70 m	77 m	84 m	91 m				
14	100											84											14			
16	94	82	72									80	70										16			
18	88	78	69	60								75	67	60	52								18			
20	81	74	66	58	52							71	64	58	50	45							20			
22	75	70	63	56	50	44						66	61	55	48,5	43,5	38						22			
24	69	66	60	54	48,5	42,5	36					62	58	53	46,5	42	37	31					24			
26		61	57	51	47	41,5	35	30	24				54	51	45	40,5	36	30	26				26			
28		57	54	49	45	40	34	29,2	23,5	21			51	48,5	43	39,5	34,5	29,3	25,4	21,5			28			
30		53	51	47	43,5	38,5	33	28,5	23	20,5	15,5		48	46	41,5	38	33,5	28,5	24,7	21	18		30			
32		47	48	45	41,5	37	32	27,7	22,4	20,1	15,1		45	43,5	39,5	36,5	32,5	27,6	24	20,5	17,6	14	32			
34			45	43	40	36	31	27	21,9	19,6	14,7			41	38	35	31,5	26,8	23,4	20,1	17,2	13,6	34			
36			42	40,5	38,5	34,5	30	26,2	21,4	19,1	14,3			39	36	33,5	30	25,9	22,7	19,6	16,8	13,3	36			
38			39	38,5	36,5	33	29	25,4	20,9	18,7	13,9				36,5	34,5	32	29,1	25,1	22,1	19,1	16,4	12,9	38		
40				36,5	35	32	28	24,7	20,4	18,2	13,5					32,5	30,5	27,9	24,2	21,4	18,6	16	12,5	40		
44					32	31,5	29,1	26	23,1	19,3	17,3	12,7					29	27,8	25,7	22,5	20,1	17,7	15,2	11,8	44	
48						28	26,4	24	21,6	18,3	16,4	11,9						24,9	23,5	20,8	18,8	16,7	14,3	11	48	
52							23,6	23,7	22	20,1	17,2	15,4	11,1						22	21,2	19,1	17,5	15,8	13,5	10,3	52
56								21	20	18,6	16,2	14,5	10,3							19	17,4	16,2	14,8	12,7	9,5	56
60									18	17,1	15,2	13,6	9,6								15,7	14,9	13,8	11,9	8,8	60
64									16	15,5	14,1	12,6	8,8								14	13,6	12,9	11,1	8	64
68										14	13,1	11,7	8									12,3	11,9	10,3	7,3	68
72											12,5	12	10,8	7,2								11	11	9,4	6,5	72
76												11	9,9	6,4									10	8,6	5,8	76
80													8,9	5,6										7,8	5	80
84														8	4,8									7	4,3	84
88															4										3,5	88

TAB 124110.3

m	63 m											70 m							m					
	21 m	28 m	35 m	42 m	49 m	56 m	63 m	70 m	77 m	84 m	91 m	28 m	35 m	42 m	49 m	56 m	63 m	70 m		77 m				
14	74																						14	
16	71	62																						16
18	67	60	53																					18
20	64	57	51	45																				20
22	61	55	49,5	43,5	38																			22
24	57	52	47,5	42	37	32,5	28																	24
26		54	49,5	46	40,5	35,5	31,5	27,3	23															26
28			47	44	39	34,5	30,5	26,5	22,4	20														28
30				44,5	42	37,5	33,5	29,7	25,8	21,9	19,5	17												30
32				42	40,5	36	32,5	28,8	25	21,3	19,1	16,6	13											32
34					38,5	34,5	31	27,8	24,3	20,7	18,6	16,2	12,7											34
36					37	33	30	26,9	23,5	20,2	18,2	15,8	12,3											36
38						35	31,5	28,9	25,9	22,8	19,6	17,7	15,4	12										38
40							30	27,8	25	22	19	17,3	15,1	11,6										40
44								27	25,5	23,1	20,5	17,9	16,3	14,3	10,9									44
48									23,3	21,3	19	16,8	15,4	13,5	10,2									48
52										21	19,4	17,5	15,7	14,5	12,7	9,5								52
56											17,5	16	14,5	13,6	11,9	8,8								56
60												14,5	13,4	12,7	11,2	8,1								60
64													13	12,3	11,8	10,4	7,4							64
68																								68
72																								72
76																								76
80																								80
84																								84
88																								88
92																								92

TAB 124110.4

# Die Hubhöhen am LN-Auslegersystem. Lifting heights on LN boom/jib combination. Hauteur de levage en configuration LN.

LR 1400/1

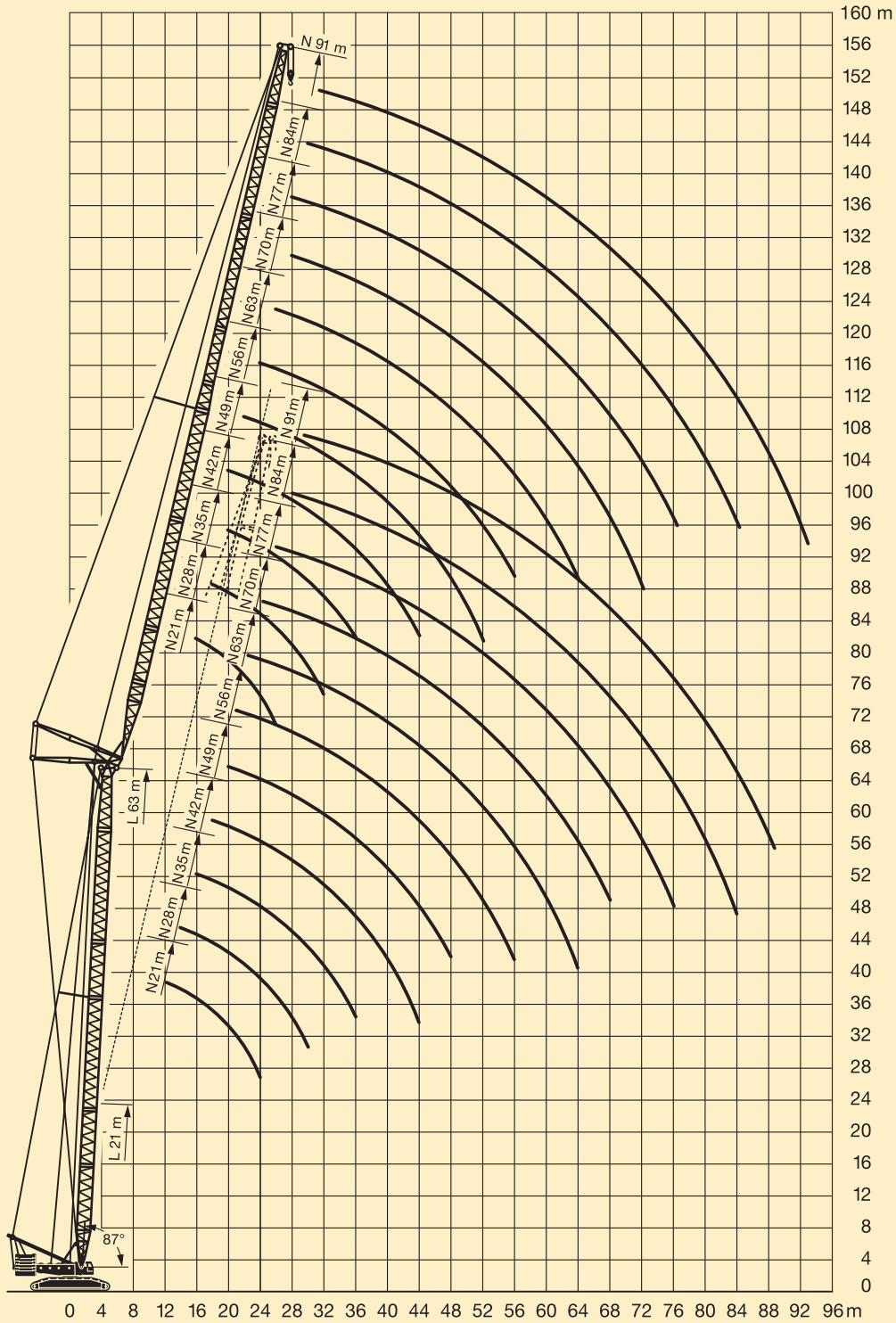

L-Ausleger / L boom / Flèche principale L 87°



# Die Traglasten am LN-Auslegersystem. Lifting capacities on LN boom/jib combination. Forces de levage en configuration LN.

LR 1400/1



77°  
21 m –  
70 m



21 m –  
91 m

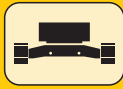

7,8 m x  
7,5 m



360°



155 t

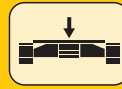

43 t

m	21 m										28 m										m		
	21 m	28 m	35 m	42 m	49 m	56 m	63 m	70 m	77 m	84 m	91 m	21 m	28 m	35 m	42 m	49 m	56 m	63 m	70 m	77 m		84 m	91 m
18	105																						18
20	91											90											20
22	81	80										80	79										22
24	72	72	71									71	71										24
26	65	65	64	64								64	64	64									26
28	60	59	59	58								59	58	58	57								28
30		54	54	54	53							54	54	53	53								30
32		50	49,5	49,5	49	48,5						49,5	49	48,5	48								32
34		46,5	46	46	45,5	45	41					46	45,5	45	44,5	44							34
36			43	42,5	42	40						43	42,5	42	41,5	41							36
38			40	39,5	39	38,5	34						39,5	39	38,5	38	37,5						38
40			38	37,5	37	36,5	36	33	26				37	36,5	36,5	36	35,5	32					40
44				33,5	33	32,5	32	31,5	24,7	21				32,5	32	31,5	31	30,5	24,3				44
48				29,8	29,4	28,9	28,4	28	23,4	20	17			29,2	28,8	28,3	27,8	27,6	23,1	20			48
52					26,5	26	25,6	25,2	22,2	19	16				26	25,4	25	24,8	21,8	19	15,5		52
56					23,4	23,6	23,2	22,8	20,9	18	15				23,6	23,1	22,6	22,4	20,6	18	14,6		56
60						21,6	21,1	20,6	19,6	17	14					21,1	20,6	20,4	19,4	17	13,7		60
64							19	18,6	18,2	16	13					19,3	18,8	18,6	17,7	16	12,8		64
68							17,4	16,8	16,4	15	12						17,3	17	16,2	15	11,8		68
72								15,1	14,8	14	11							15,7	14,9	14	10,9		72
76									13,9	13,4	12,7	10,1							13,7	13	10		76
80										12,3	11,5	9,2							12,6	11,9	9,1		80
84											10,3	8,3							11,7	10,9	8,2		84
88												9,5	7,3							10	7,2		88
92													6,4							9	6,3		92
96														5,5							5,4		96

TAB 124112.1

Fortsetzung

m	35 m										42 m										m		
	21 m	28 m	35 m	42 m	49 m	56 m	63 m	70 m	77 m	84 m	91 m	21 m	28 m	35 m	42 m	49 m	56 m	63 m	70 m	77 m		84 m	91 m
22	78																						22
24	70	69											67										24
26	63	63	61										62	60									26
28	58	57	56										57	56	54								28
30	53	53	52	51									52	52	50	48,5							30
32		48,5	48	47,5	46								48	47,5	47	45							32
34		45	44,5	44	43								44	43,5	42,5	41							34
36		42	41,5	41	40,5	39							41	40,5	40	38,5	37,5						36
38		39,5	39	38,5	38	37	36						38,5	38	37,5	36,5	35						38
40			36,5	36	35,5	35	34						36	35,5	35	34,5	33,5	32					40
44			32,5	32	31,5	31	30	29,6	24					31,5	31	31	29,8	28,6	27,8				44
48				28,7	28,1	27,6	27	26,3	22,8	20					27,9	27,5	26,6	25,5	24,8	21,5			48
52				25,9	25,3	24,8	24,2	23,6	21,6	19	15				25,2	24,8	23,9	22,8	22,2	20,4	18		52
56					23	22,5	21,9	21,3	20,4	18	14,1					22,5	21,7	20,6	20	19	17,1	13,5	56
60						20,5	19,9	19,3	18,4	17	13,3					20,5	19,8	18,7	18,1	17,2	16,2	12,7	60
64						18,8	18,2	17,6	16,7	16	12,4						18,1	17	16,5	15,5	14,8	11,9	64
68							16,7	16,1	15,2	14,5	11,5						15,6	15	14,1	13,4	11,1		68
72							15,5	14,8	13,9	13,2	10,6						14,4	13,8	12,9	12,1	10,2		72
76								13,7	12,8	12	9,8							12,7	11,7	11	9,4		76
80								12,6	11,8	11	8,9							11,8	10,8	10	8,6		80
84									10,9	10,1	8									9,9	9,2	7,8	84
88										9,3	7,1									9,2	8,4	7	88
92											8,6	6,3									7,7	6,1	92
96												5,4										5,3	96
100												4,5										4,5	100

TAB 124112.2

La LR 1400/1 possède l'équipement qui convient à chaque problème.

# Die Traglasten am LN-Auslegersystem. Lifting capacities on LN boom/jib combination. Forces de levage en configuration LN.

LR 1400/1



77°  
49 m -  
70 m



21 m -  
91 m



7,8 m x  
7,5 m



360°



155 t

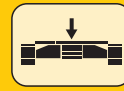

43 t

m	49 m										56 m										m			
	21 m	28 m	35 m	42 m	49 m	56 m	63 m	70 m	77 m	84 m	91 m	21 m	28 m	35 m	42 m	49 m	56 m	63 m	70 m	77 m		84 m	91 m	
24	63																						24	
26	59											55												26
28	54	53										51	49,5											28
30	51	49	47,5									48	46											30
32	47	46	44,5	43								45	43,5	41,5										32
34	43,5	43	41,5	40,5								42,5	41	39,5	37,5									34
36		40	39,5	38	36,5							39,5	38,5	37	35,5									36
38		37,5	37	36	34,5	33						36,5	35	33,5	32,5									38
40		35,5	35	34	32,5	31						34,5	33,5	32	30,5	29								40
44			31	30,5	29,2	28,1	27,1	26					29,7	28,6	27,6	26,1	25,1							44
48			27,7	27,2	26,1	25,1	24,2	23,2	21				26,7	25,6	24,6	23,4	22,5	21,5						48
52				24,6	23,5	22,5	21,6	20,8	20	17				23,1	22,2	21	20,1	19,1	18	15				52
56					21,3	20,4	19,5	18,6	17,9	16,2	13			21	20,1	18,9	18	17,1	16,4	14,3	12			56
60					19,5	18,5	17,7	16,8	16,1	15,1	12,2				18,3	17,2	16,3	15,4	14,7	13,6	11,3			60
64						17	16,1	15,3	14,6	13,6	11,5				16,9	15,7	14,8	13,9	13,2	12,1	10,6			64
68						15,6	14,7	13,9	13,2	12,2	10,7					14,4	13,5	12,6	11,9	10,8	9,9			68
72							13,5	12,7	12	11	9,9						12,3	11,5	10,8	9,7	8,8			72
76							12,5	11,6	10,9	9,9	9,1						11,3	10,5	9,8	8,7	7,8			76
80								10,7	10	9	8,2							9,6	8,9	7,8	6,9			80
84									9,2	8,2	7,3							8,9	8,1	7	6,1			84
88										8,5	7,4	6,6							7,4	6,3	5,4			88
92											6,8	5,9								5,7	4,7			92
96												6,2	5,3							5,2	4,3			96
100													4,5								3,9			100
104																						3,5		104

TAB 124112.3

m	63 m										70 m							m						
	21 m	28 m	35 m	42 m	49 m	56 m	63 m	70 m	77 m	84 m	91 m	28 m	35 m	42 m	49 m	56 m	63 m		70 m	77 m				
28	48																						28	
30	45																							30
32	42	40,5																						32
34	39,5	38	36,5																					34
36	37,5	36	34,5	33,5																				36
38	35,5	34	32,5	31,5																				38
40		32,5	31	29,8	28,4																			40
44		28,9	27,8	26,9	25,6	24,5																		44
48			24,9	24,1	22,9	21,9	20,7	19																48
52				21,7	20,6	19,6	18,4	17,8	16															52
56				19,7	18,6	17,7	16,5	15,9	14,8	13	11													56
60					16,9	16	14,8	14,2	13,2	12	10,4													60
64						15,5	14,5	13,4	12,8	11,8	10,6	9,6												64
68							13,3	12,1	11,5	10,5	9,4	8,5												68
72							12,2	11	10,5	9,5	8,4	7,4												72
76								10,1	9,5	8,5	7,4	6,4												76
80									8,7	7,7	6,6	5,6												80
84										8	6,9	5,8	4,8											84
88											6,3	5,1	4,2											88
92												5,7	4,5	3,8										92
96													4,1	3,3										96
100														3,8	3									100
104															2,7									104

TAB 124112.4

# Die Hubhöhen am LN-Auslegersystem. Lifting heights on LN boom/jib combination. Hauteur de levage en configuration LN.

LR 1400/1

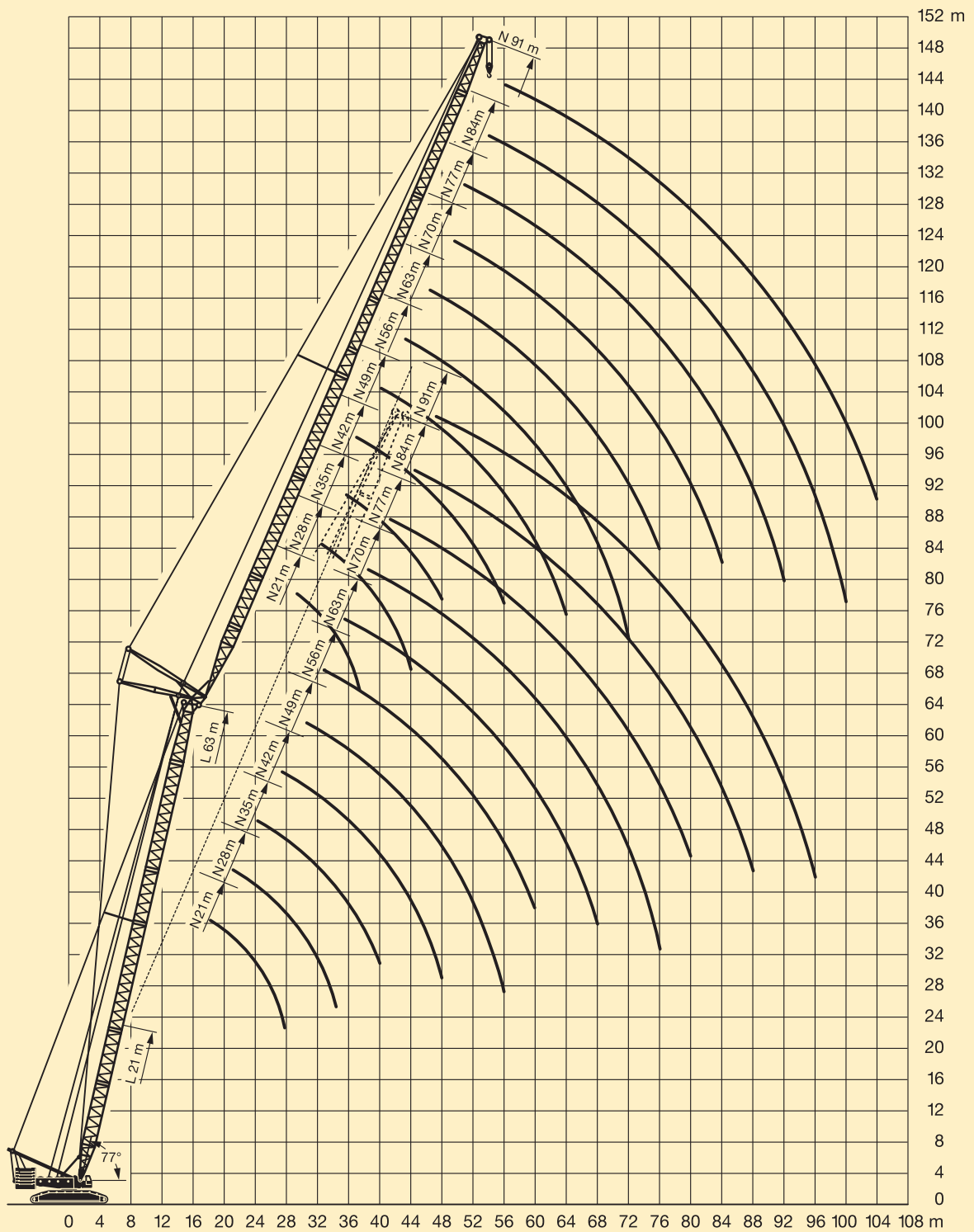

L-Ausleger / L boom / Flèche principale L 77°

# Die Traglasten am LN-Auslegersystem. Lifting capacities on LN boom/jib combination. Forces de levage en configuration LN.

LR 1400/1



67°  
21 m –  
70 m



21 m –  
91 m



7,8 m x  
7,5 m



360°



155 t

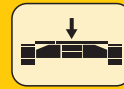

43 t

m	21 m											28 m											m
	21 m	28 m	35 m	42 m	49 m	56 m	63 m	70 m	77 m	84 m	91 m	21 m	28 m	35 m	42 m	49 m	56 m	63 m	70 m	77 m	84 m	91 m	
26	63																						26
28	58											56											28
30	53	53										52											30
32	49	48,5										47,5	47										32
34		45	44,5									44	43,5										34
36		42	41,5										41	40									36
38		39,5	38,5	38,5									38	37,5									38
40			36,5	36	35,5								36	35	34,5								40
44			32,5	32	31,5	31								31,5	31	30,5							44
48				28,7	28,1	27,6	27,1							28,1	27,6	27	26,5						48
52				25,9	25,4	24,8	24,4	23,9							24,9	24,4	23,8	23,3					52
56					23,1	22,5	22	21,6	21,2						22,7	22,1	21,6	21,1	20,6				56
60					21,2	20,6	20	19,6	19,3	18,3					20,2	19,7	19,1	18,7	17,8				60
64						18,9	18,3	17,9	17,5	16,6	15					18	17,5	17	16,1	15,4			64
68							16,8	16,4	16	15,1	13,9					16,6	16	15,6	14,7	13,9	13,1		68
72							15,5	15,1	14,7	13,7	12,9						14,8	14,3	13,4	12,7	11,8		72
76								13,9	13,5	12,6	11,8						13,6	13,1	12,2	11,5	10,7		76
80								12,9	12,4	11,5	10,7							12,2	11,2	10,5	9,7		80
84									11,5	10,6	9,7							11,4	10,4	9,6	8,8		84
88									10,6	9,8	8,7								9,6	8,8	8		88
92										9,1	7,6									8,1	7,3		92
96											6,6									7,5	6,6		96
100											5,5										5,5		100
104												5,5									4,6		104

TAB 124114.1

m	35 m											42 m											m
	21 m	28 m	35 m	42 m	49 m	56 m	63 m	70 m	77 m	84 m	91 m	21 m	28 m	35 m	42 m	49 m	56 m	63 m	70 m	77 m	84 m	91 m	
30	50																						30
32	46																						32
34	42,5																						34
36	40	39,5																					36
38		36,5	36																				38
40		34,5	34																				40
44		30,5	30	29,7																			44
48			26,9	26,6	25,9																		48
52				24	23,3	22,7																	52
56					21,8	21,1	20,5	19,6															56
60						19,3	18,6	17,7	17,1														60
64						17,7	17	16,1	15,5	14,6													64
68							15,7	14,8	14,2	13,2	12,5												68
72							14,5	13,6	12,9	12	11,3	10,4											72
76								12,5	11,9	10,9	10,2	9,4											76
80									10,9	10	9,2	8,4											80
84										10,1	9,2	8,4	7,6										84
88											8,4	7,6	6,8										88
92											7,8	7	6,1										92
96												6,4	5,5										96
100													5,9										100
104														4,5									104
108																						3,2	108

TAB 124114.2

# Die Traglasten am LN-Auslegersystem. Lifting capacities on LN boom/jib combination. Forces de levage en configuration LN.

LR 1400/1



67°  
49 m –  
70 m



21 m –  
91 m



7,8 m x  
7,5 m



360°



155 t

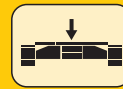

43 t

m	49 m											56 m											m	
	21 m	28 m	35 m	42 m	49 m	56 m	63 m	70 m	77 m	84 m	91 m	21 m	28 m	35 m	42 m	49 m	56 m	63 m	70 m	77 m	84 m	91 m		
38	34																						38	
40	32	31,5										30,5												40
44		28	27,2									27,1	26											44
48		25,1	24,3	23,4									23,2	22,2										48
52			21,9	21,1	19,9								21	19,9	18,9									52
56			20	19,1	17,9	17								18,1	17	16,1								56
60				17,4	16,3	15,3	14,4							16,6	15,5	14,5	13,3							60
64				16	14,9	13,9	13	12,1						14,2	13,2	11,9	11							64
68					13,7	12,7	11,7	10,9	10,1						12	10,8	9,9	9						68
72						11,6	10,6	9,8	9,1	8					11,1	9,8	8,9	8	7,2					72
76						10,7	9,7	8,9	8,1	7,1	6,1				9	8	7,1	6,4	5,2					76
80							8,9	8	7,3	6,2	5,3					8,3	7,8	6,3	5,6	4,4	3,6			80
84								8,2	7,3	6,6	5,5	4,5					6,6	5,7	4,8	3,9	3,1			84
88									6,7	5,9	4,8	4					6,1	5,1	4,3	3,4	2,6			88
92									6,2	5,3	4,3	3,5						4,6	3,9	3	2,2			92
96										4,8	3,8	3,1							3,5	2,6				96
100											3,5	2,7								3,2	2,2			100
104											3,1	2,4												104
108												2,1												108

TAB 124114.3

m	63 m											70 m							m					
	21 m	28 m	35 m	42 m	49 m	56 m	63 m	70 m	77 m	84 m	28 m	35 m	42 m	49 m	56 m	63 m	70 m							
44	24,5																						44	
48	21,9	20,8																						48
52		18,7	17,7																					52
56			15,9	15,1																				56
60				14,5	13,6	12,4																		60
64					12,4	11,2	10,2																	64
68					11,3	10,2	9,1	7,9																68
72						9,3	8,2	7	6,3															72
76						8,5	7,4	6,2	5,5	4,4														76
80							6,8	5,5	4,7	3,8	2,9													80
84								4,8	4,2	3,4	2,4													84
88								4,4	3,8	2,9	2													88
92									3,4	2,5														92
96									3,1	2,2														96

TAB 124114.4

# Die Hubhöhen am LN-Auslegersystem. Lifting heights on LN boom/jib combination. Hauteur de levage en configuration LN.

LR 1400/1

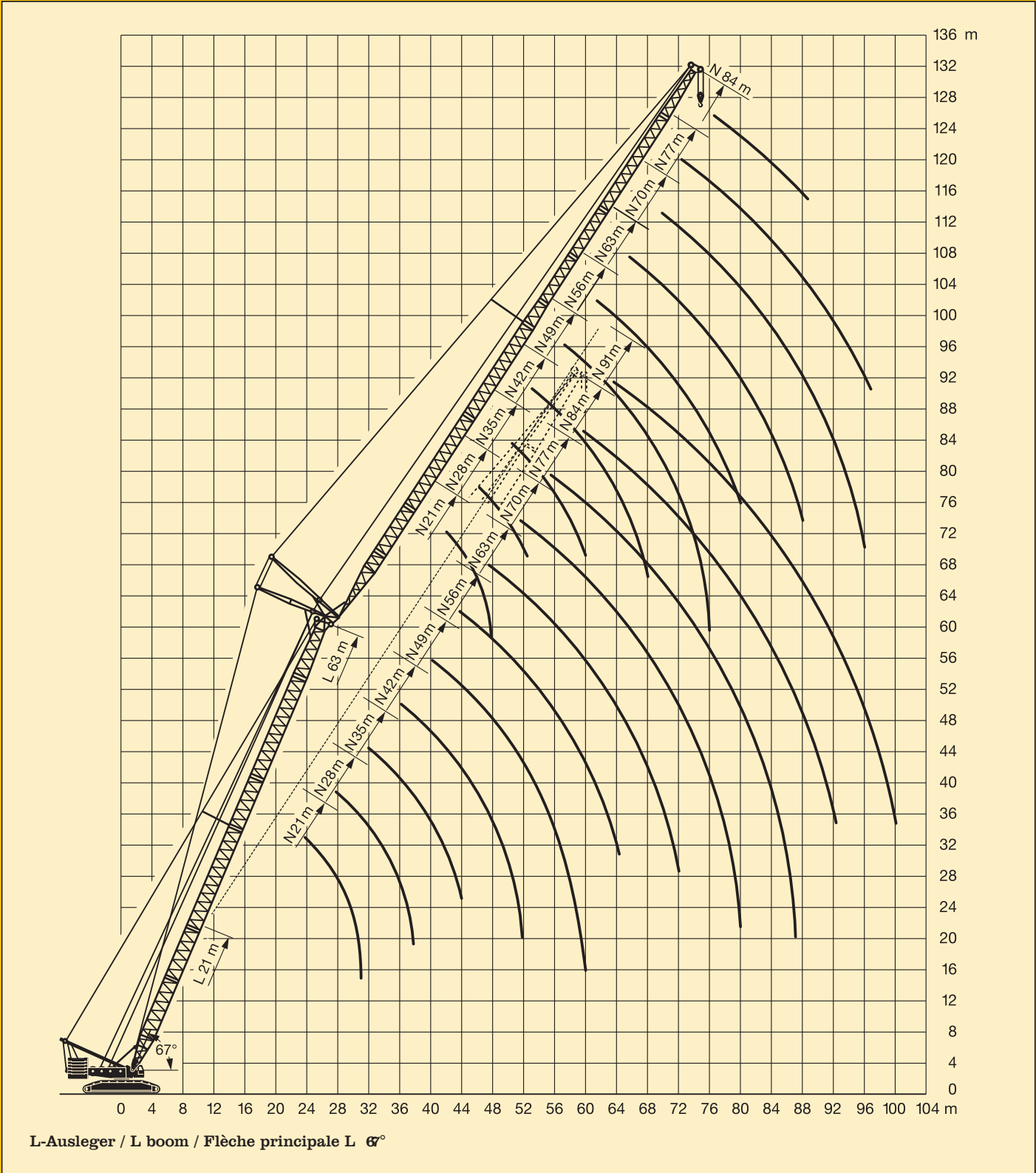

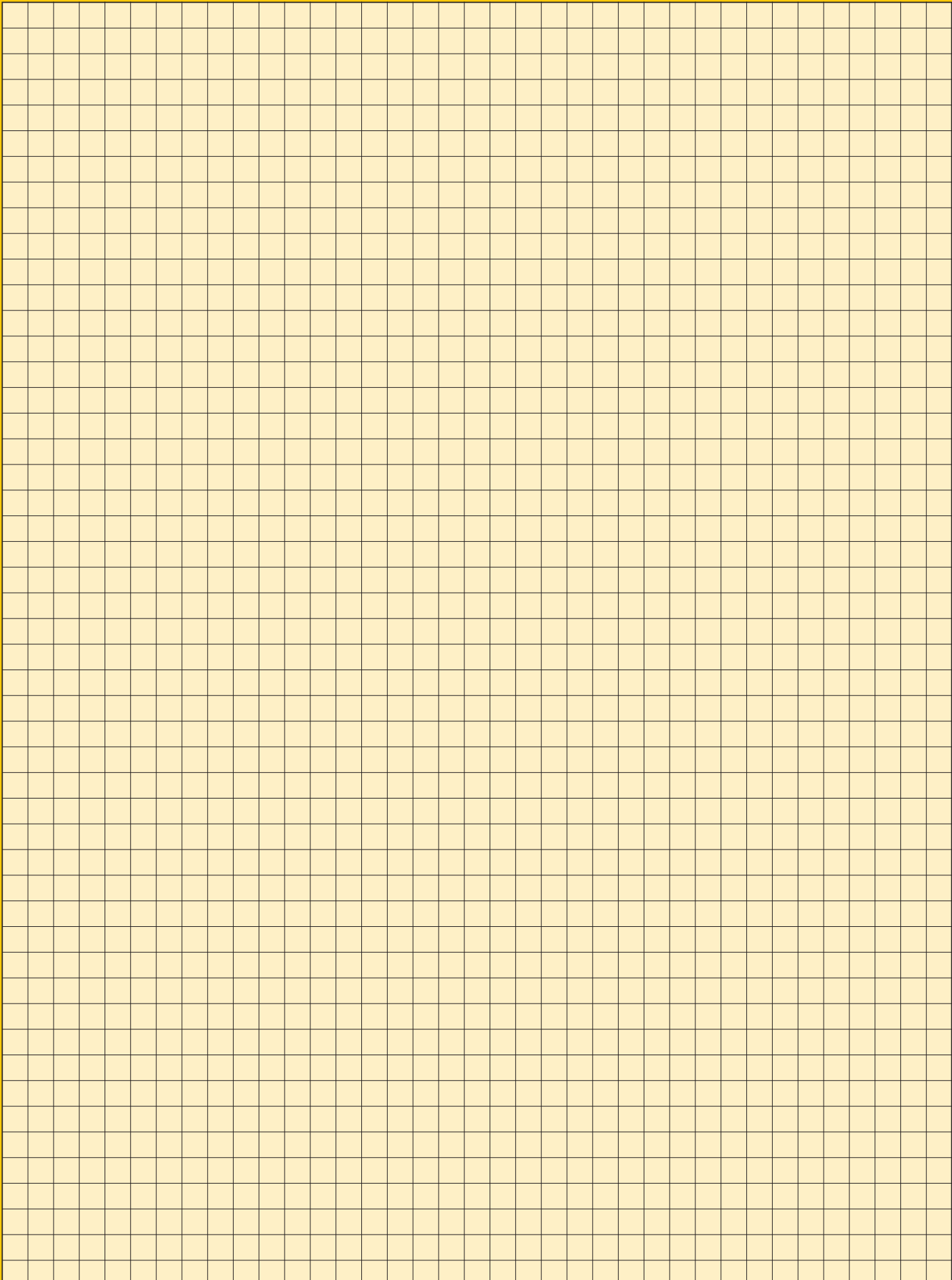

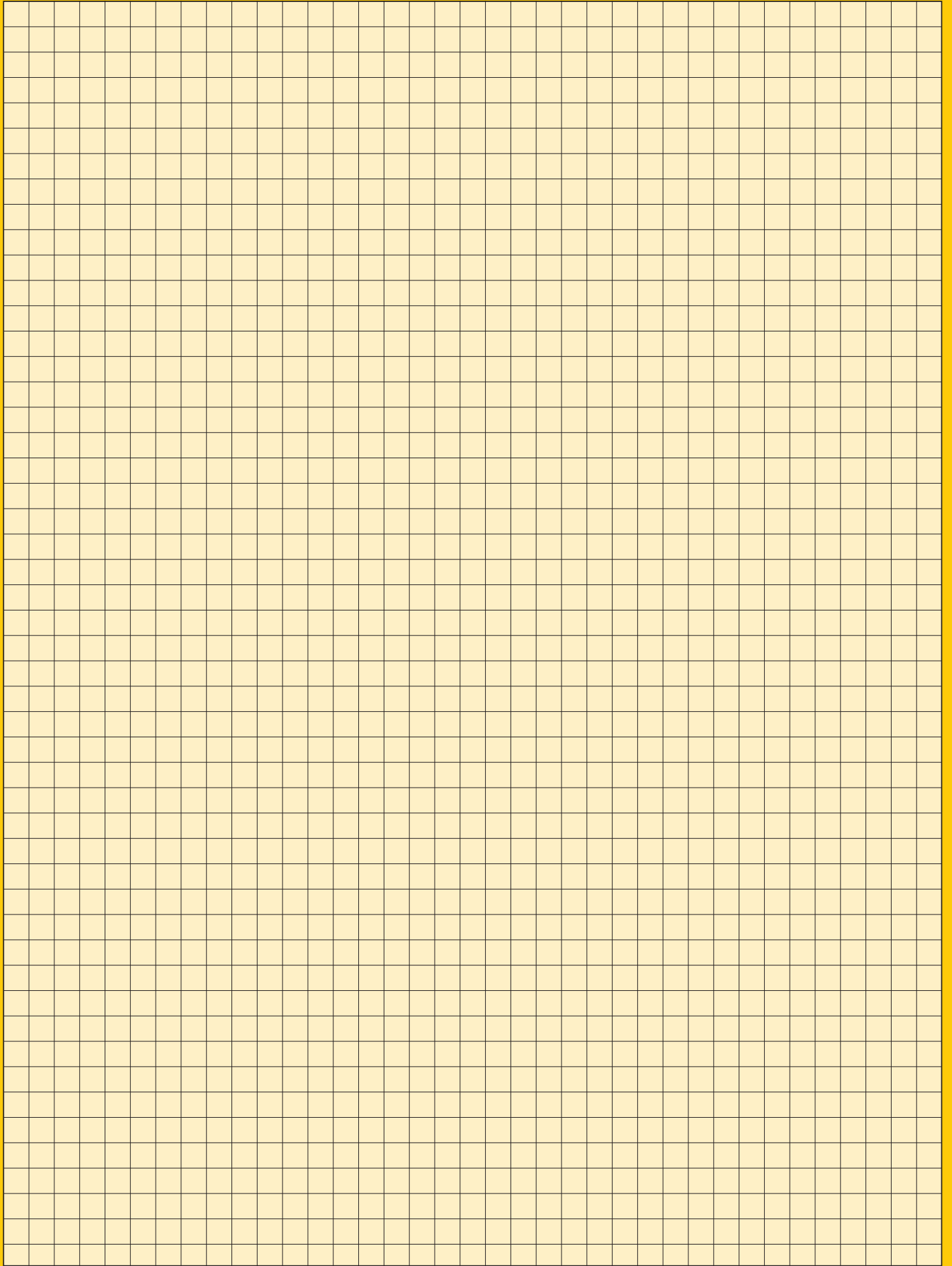

Änderungen vorbehalten. / Subject to modification. / Sous réserve de modifications.

TP 223 d. 5.99

**Nehmen Sie Kontakt auf mit**  
**Please contact**  
**Veillez prendre contact avec**  
**LIEBHERR-WERK EHINGEN GMBH**  
**D-89582 Ehingen/Donau, Telefon (0 73 91) 5 02-0, Telefax (0 73 91) 5 02-3 99**  
**www.lwe.liebherr.de, E-mail: info@lwe.liebherr.com**

