

# LT 1030

**Teleskop-Autokran – Technische Daten**  
**Hydraulic Crane – Technical Data**  
**Camion grue télescopique –**  
**Caractéristiques techniques**



# LIEBHERR

# Die Traglasten am Teleskopausleger. Lifting capacities at telescopic boom. Forces de levage à la flèche télescopique.

Teleskopauslegerlängen (m). Arbeitszustand: abgestützt, Arbeitsbereich: 360°.  
Working lengths of boom (metres). On outriggers, 360° slewing range.  
Longueurs de la flèche (en m). Grue sur stabilisateurs. Rotation sur 360°.

Ausladung Radius Portée m	9,7 m				17 m				24,4 m			
	75 %		85 %		75 %		85 %		75 %		85 %	
	*	**	*	**	*	**	*	**	*	**	*	**
2,8	30	30	32	32								
3	27,5	27,5	29,2	29,2								
3,5	23,4	23,4	24,9	24,9	15	15	16,5	16,5				
4	20	20,4	21,6	21,6	14,3	14,3	15,7	15,7	12	12	13,2	13,2
4,5	17,5	18,5	19,7	20	13,4	13,4	14,7	14,7	11,2	11,3	12,5	12,5
5	15,4	17	17,9	18,3	12,5	12,5	13,6	13,6	10,4	10,6	11,6	11,6
6	11,4	14	12,9	15,3	10,7	10,7	11,4	11,4	9,2	9,2	10,1	10,1
7	8,8	11,1	9,9	12,5	9,1	9,2	9,6	9,7	7,8	8	8,8	8,8
8					7,3	8,1	8,1	8,5	6,7	7	7,7	7,7
9					6	7,2	6,8	7,6	5,7	6,2	6,7	6,7
10					5,1	6,4	5,7	6,8	4,8	5,6	5,5	5,9
12					3,7	5	4,2	5,5	3,7	4,6	4,1	4,8
14					2,7	3,9	3	4,4	2,8	3,8	3	4
16									2,1	3,2	2,3	3,4
18									1,6	2,6	1,8	2,8
20									1,2	2,1	1,4	2,4
22									0,9	1,7	1,1	2

\* Gegengewicht / Counterweight / Contrepoids 1,25 t

\*\* Gegengewicht / Counterweight / Contrepoids 4,7 t

Teleskopauslegerlängen (m). Arbeitszustand: freistehend, Arbeitsbereich: nach hinten.  
Working lengths of boom (metres). Without outriggers, over rear.  
Longueurs de la flèche (en m). Grue sur pneus, sur arrière.

Ausladung Radius Portée m	9,7 m			17 m		
	75 %		85 %	75 %		85 %
	*	**	*	*	**	*
3	7	9,5	8			
3,5	5,7	7,7	6,6			
4	4,8	6,5	5,5	4,8	6,7	4,8
4,5	4	5,6	4,6	4,2	5,8	4,3
5	3,4	4,8	3,9	3,7	5,1	3,8
6	2,5	3,7	2,9	2,8	3,9	3
7	1,9	2,9	2,1	2,2	3,1	2,3
8				1,7	2,5	1,8
9				1,3	2	1,4
10				1,1	1,7	1,1
12				0,6	1,2	0,6
14					0,8	

\* Gegengewicht / Counterweight / Contrepoids 1,25 t

\*\* Gegengewicht / Counterweight / Contrepoids 4,7 t

## Sein größtes Lastmoment ist 85 mt.

# Die Traglasten an der Gitterspitze. Lifting capacities at the lattice fly jib. Forces de levage à la fléchette treillis.

Teleskopausleger: 24 m. Gitterspitze: 9 m. Arbeitszustand: abgestützt, Arbeitsbereich: 360°.  
Telescopic jib: 24 m. Lattice fly jib: 9 m. On outriggers, 360°.  
Flèche télescopique: 24 m. Fléchette treillis: 9 m. Grue sur stabilisateurs. Rotation sur 360°.

Ausladung Radius Portée	Gitterspitze Lattice fly jib Fléchette treillis			
	75 %		85 %	
	*	**	*	**
m				
6	3,8	3,8	3,8	3,8
7	3,5	3,5	3,8	3,8
8	3,1	3,2	3,5	3,5
9	2,8	2,9	3,2	3,2
10	2,6	2,7	2,9	2,9
11	2,4	2,5	2,7	2,7
12	2,2	2,3	2,5	2,5
13	2,05	2,2	2,4	2,4
14	1,9	2	2,2	2,2
15	1,8	1,9	2,1	2,1
16	1,7	1,8	1,95	1,95
17	1,6	1,7	1,8	1,8
18	1,5	1,5	1,75	1,75
19	1,35	1,4	1,6	1,6
20	1,2	1,3	1,5	1,5
21	1,1	1,25	1,3	1,4
22	1	1,2	1,2	1,35
23	0,9	1,1	1,1	1,27
24	0,8	1	1	1,2
26		0,9	0,8	1,05
28				0,8

\* Gegengewicht / Counterweight / Contrepoids 1,25 t

\*\* Gegengewicht / Counterweight / Contrepoids 4,7 t

## Anmerkungen zu den Traglasttabellen.

- Die angegebenen Traglasten überschreiten nicht 75 % bzw. 85 % der Kippplast.
- Die Traglasten 75 % entsprechen der DIN 15019, Teil 2, Ausgabe Juni 1979 und der F. E. M.
- Bei 75 % Kippplastausnutzung wurde Windstärke 7 = 125 N/m<sup>2</sup> berücksichtigt. Der Kranbetrieb ist bis Windstärke 7 erlaubt.
- Die Traglasten sind in Tonnen angegeben.
- Das Gewicht des Lasthakens bzw. der Hakenflasche ist in den Traglasten enthalten.
- Das Ballastgewicht beträgt 1,25 t bzw. 4,7 t.
- Die Ausladungen sind von Mitte Drehkranz gemessen.
- Die Traglasten für den Teleskopausleger gelten nur bei demontierter Gitterspitze.  
Liegt die Gitterspitze neben dem Anlenkstück, sind die Traglasten um 200 kg zu reduzieren.  
Ist die Gitterspitze angebaut, reduzieren sich die Traglasten am Teleskopausleger um 600 kg.

## Remarks referring to load charts.

- The tabulated load ratings do not exceed 75 % or 85 % of the tipping load.
- The tabulated 75 % ratings are in accordance with DIN 15019, Part 2, June 1979 edition and F. E. M. standards.
- The 75 % overturning limit values take into account wind force 7 = 125 N/m<sup>2</sup>. Crane operation up to wind force 7 is permissible.
- Load capacities are given in metric tons.
- The weight of the hook or hook block is included in the tabulated ratings.
- The tabulated ratings are applicable with the counterweight of 1.25 or 4.7 tons.
- Working radii are measured from the slewing centreline.
- The hoisting capacities given for the telescopic boom only apply if the lattice fly jib is taken off.  
If the lattice fly jib is placed by the side of the pivot section, the hoisting capacity must be reduced by 200 kg.  
If the lattice fly jib is fixed in the working position, the hoisting capacities at to main boom must be reduced by 600 kg.

## Remarques relatives aux tableaux des charges.

- Les charges de levage indiquées ne dépassent pas 75 % ou 85 % de la charge de basculement.
- Les charges à 75 % sont déterminées conformément à la norme DIN 15019, chapitre 2, édition juin 1979 et aux prescriptions de la F. E. M.
- A 75 % de la charge de basculement, il a été tenu compte d'un vent de force 7 = 125 N/m<sup>2</sup>, ce qui correspond au vent limite de service.
- Les forces de levage sont données en tonnes.
- Les poids des moufles et crochets sont inclus dans les charges indiquées.
- Poids du lest: 1,25 t ou 4,7 t.
- Les portées sont calculées à partir de l'axe de rotation.
- Les charges indiquées pour la flèche télescopique s'entendent fléchette treillis déposée.  
Si la fléchette treillis reste fixée le long de l'élément de base, ces forces de levage seront réduites de 200 kg.  
Si elle est montée comme équipement de travail, les forces de levage à la flèche télescopique seront alors réduite de 600 kg.

# Its maximum load moment is 85 mt.

**Die Hubhöhen.  
Lifting heights.  
Hauteurs de levage.**

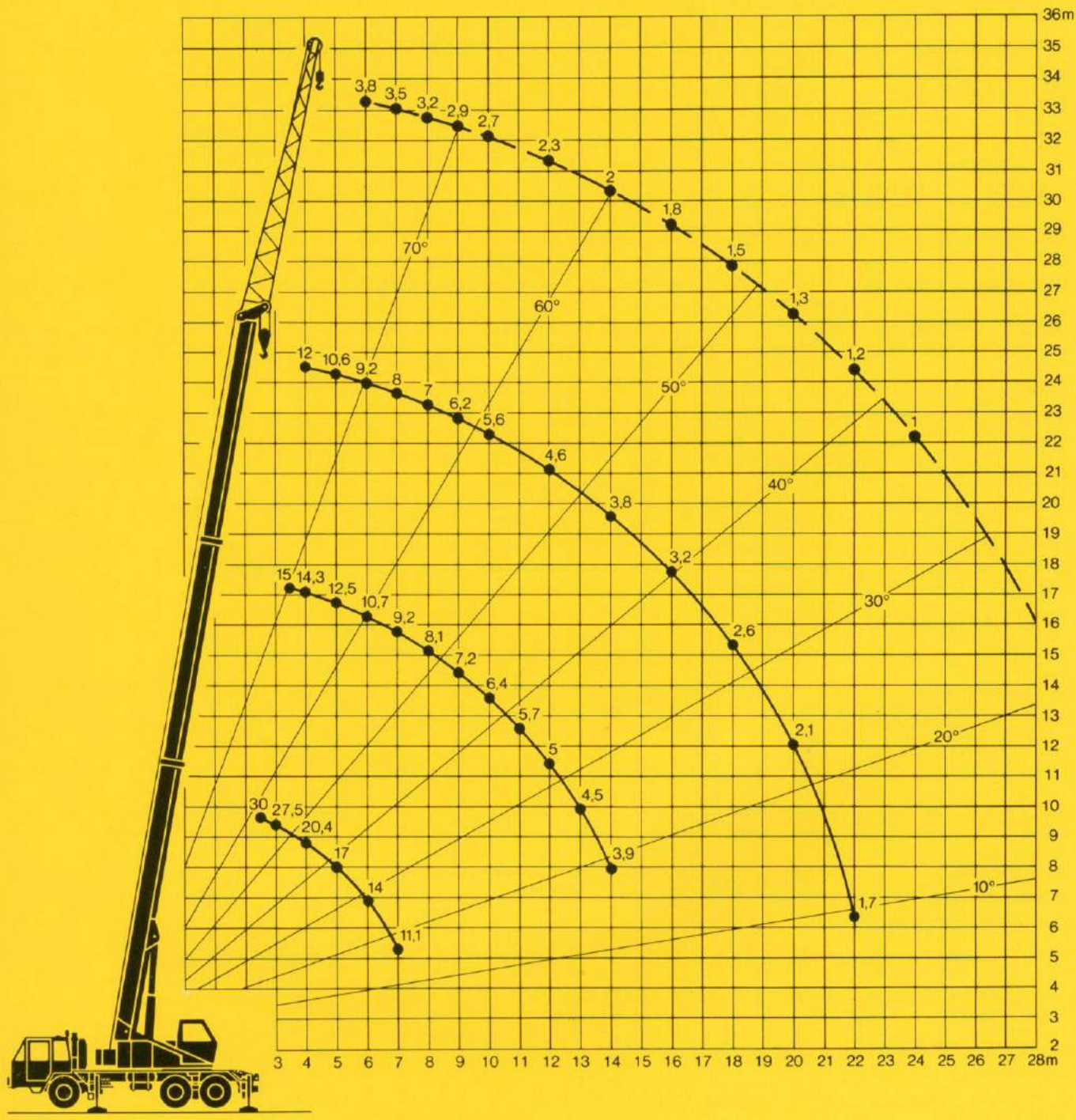

**Couple de charge maxi.: 85 mt.**

# Die Maße und Gewichte. Dimensions and weights. Encombrement et poids.

Die Achslasten (t). Kran in Fahrtstellung.  
Axle loads (metric tons). Crane in travel position.  
Charges par essieux (t). Grue en position route.

Achse Axle Essieu	1	2	3	Gesamtgewicht* Total weight* Poids total*	Ballast Ballast Contrepoids
t	7	8,8	8,8	24,2	1,2
t	7	10,75	10,75	28,5	4,7

\* einschließlich Ballast / incl. ballast / compris contrepoids

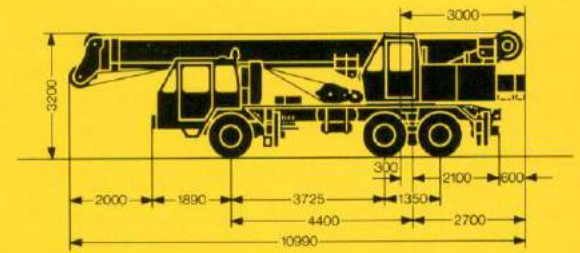

Die Hakenflaschen und Lasthaken.  
Hook blocks and hooks.  
Mouflages.

Traglast t Load (metric tons) Forces de levage t	Rollen No. of sheaves Poulies	Stränge No. of lines Brins	Gewicht kg Weight kg Poids kg
30	4	8	370
10	1	3	150
3,8	—	1	95

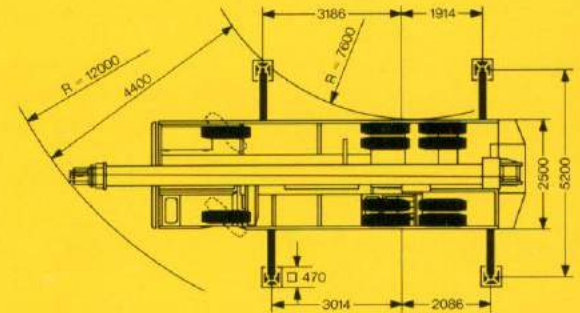

# Die Geschwindigkeiten. Working speeds. Vitesses.

Die Fahrgeschwindigkeiten in km/h bei Motordrehzahl 2500 min<sup>-1</sup>.  
Travelling speeds in km/h at max. engine speed of 2500 min<sup>-1</sup>.  
Vitesses de déplacement en km/h. — Moteur à 2500 min<sup>-1</sup>.

Gang Gear Rapport	1	2	3	4	5	6	R
Straße On road (km/h) Route	8,8	15,3	25,2	40,9	58,9	72	9,3
Gelände Off road (km/h) Terrain	3,9	6,9	11,4	18,4	26,5	32,4	4,2

Die Krangeschwindigkeiten bei Motordrehzahl 2800 min<sup>-1</sup>.  
Speeds of crane movements at max. engine speed of 2800 min<sup>-1</sup>.  
Vitesses de travail de la grue. — Moteur à 2800 min<sup>-1</sup>.

Antriebe Drive Mécanismes	stufenlos infinitely variable en continu	Seil Ø / Seillänge Rope diameter / Rope length Diamètre du câble / Longueur du câble	Max. Seilzug Max. single line pull Force maximale au brin
Haupt-Hubwerk Main winch Treuil principal	0–75 m/min für einfachen Strang m/min single line m/mn au brin simple	16 mm / 125 m	37,7 kN
Hilfs-Hubwerk Auxiliary winch Treuil auxiliaire	0–85 m/min für einfachen Strang m/min single line m/mn au brin simple	16 mm / 75 m	31,4 kN
Drehwerk Slewing gear Orientation	0–2,1 min <sup>-1</sup>		
Wippwerk Luffing Relevage	ca. 36 s bis 80° Auslegerstellung approx. 36 seconds to reach 80° boom angle env. 36 s jusqu'à 80°		
Teleskopieren Telescoping Télescopage	ca. 70 s für Auslegerlänge 9,7 m – 24,4 m approx. 70 seconds for boom extension from 9,7 m – 24,4 m env. 70 s pour passer de 9,7 m – 24,4 m		

## Der Kranoberwagen.

<b>Rahmen:</b>	Eigengefertigte, verwindungssteife Schweißkonstruktion aus hochfestem Feinkorn-Baustahl. Als Drehverbindung zum Kranfahrgestell dient eine 3reihige Rollendrehverbindung, die unbegrenztes Drehen ermöglicht.
<b>Kranmotor:</b>	Luftgekühlter 4-Zylinder, Deutz-Diesel, Typ F 4 L 912, Leistung nach DIN 59 kW (80 PS) bei $2800 \text{ min}^{-1}$ , max. Drehmoment 230 Nm bei $1600 \text{ min}^{-1}$ . Kraftstoffbehälter 150 l.
<b>Kranantrieb:</b>	Diesel-hydraulisch mit 2 Axialkolbenpumpen mit Summenleistungsregelung und 1 Zahnrad-Doppelpumpe.
<b>Steuerung:</b>	Durch Handsteuerschieber, selbstzentrierend.
<b>Hubwerk:</b>	Axialkolben-Konstantmotor, Hubwerkstrommel mit eingebautem Planetengetriebe und federbelasteter Haltebremse.
<b>Wippwerk:</b>	1 Differentialzylinder mit Sicherheitsrückschlagventil.
<b>Drehwerk:</b>	Konstantmotor, Planetengetriebe mit federbelasteter Haltebremse.
<b>Kranfahrerkabine:</b>	Stahlblechausführung mit Sicherheitsverglasung, Heizung und Kontrollinstrumente.
<b>Sicherheitseinrichtungen:</b>	Hubendbegrenzung, Neigungsanzeige, Sicherheitsventile gegen Rohr- und Schlauchbrüche.
<b>Teleskopausleger:</b>	1 Anlenkstück und 2 Teleskopteile. Hydraulisch unter Last teleskopierbar. Teleskopteile 1 und 2 synchron ausschierbar. Auslegerlänge: 24,4 m.
<b>Elektr. Anlage:</b>	24 Volt Gleichstrom, 2 Batterien.

## Das Kranfahrgestell.

<b>Rahmen:</b>	Eigengefertigte, verwindungssteife Kastenkonstruktion aus hochfestem Feinkorn-Baustahl.
<b>Abstützungen:</b>	Vier hydraulisch ausfahrbare Schiebehölme mit hydraulischen Abstützzyindern und Drucktellern.
<b>Motor:</b>	Luftgekühlter 6-Zylinder, Deutz-Diesel, Typ BF 6 L 913 C mit Turbolader und Ladeluftkühlung, Leistung nach DIN 140 kW (190 PS) bei $2500 \text{ min}^{-1}$ , max. Drehmoment 590 Nm bei $1600 \text{ min}^{-1}$ . Kraftstoffbehälter 200 l.
<b>Kupplung:</b>	F & S Einscheiben-Trockenkupplung, pneumatisch hydraulisch gelüftet.
<b>Getriebe:</b>	ZF 6-Gang-Schaltgetriebe, 1 Rückwärtsgang, 2-Gang-Verteilergetriebe für Straßen- und Geländegang, Antrieb der Vorderachse im Gelände zuschaltbar.
<b>Achsen:</b>	Vorderachse durch Parabelfedern gefedert. Hinterachsen sind stoßgedämpft und hydraulisch blockierbar. Vorderachse lenkbar. Hinterachsen mit Planetengetrieben in den Radnaben.
<b>Bereifung:</b>	10fach, Größe 11.00-20, Profil für Straße und Gelände. Achse 1 einzeln, Achsen 2 und 3 zwillingsbereift.
<b>Lenkung:</b>	ZF Spindelhydraulenkung mit hydraulischer Servoeinrichtung.
<b>Bremsen:</b>	Betriebsbremse: Allrad-Servo-Druckluftbremse, 2-Leitungs-, 2-Kreisanlage; Handbremse: Federspeicher auf alle Räder der Hinterachsen wirkend; Zusatzbremse: Auspuffklappenbremse.
<b>Fahrerhaus:</b>	Stahlblechausführung, gummielastisch aufgehängt, Sicherheitsverglasung, Kontrollinstrumente, Notsitz für Beifahrer.
<b>Elektr. Anlage:</b>	24 Volt Gleichstrom, 2 Batterien, Beleuchtung nach StVZO.

## Die Zusatzausrüstung.

<b>Gitterspitze:</b>	9 m lang, als gerade Verlängerung zum Teleskopausleger.
<b>2. Hubwerk:</b>	Für den 2-Hakenbetrieb.
<b>Lastmomentbegrenzer:</b>	Grundgerät mit Anbauteilen.
<b>Antrieb 6 × 6:</b>	Planetenenkchse, Antrieb der Vorderachse im Gelände zuschaltbar.

Weitere Zusatzausrüstung auf Anfrage.

## Crane superstructure.

<b>Frame:</b>	Liebherr-made, torsion-resistant welded construction made of high-tensile structural steel. Connected to crane carrier by triple roller slewing ring, designed for 360° continuous rotation.
<b>Crane engine:</b>	Deutz type F 4 L 912 4 cylinder air-cooled diesel, output 59 kW DIN (80 HP) at 2800 min <sup>-1</sup> . Max. torque 230 Nm at 1600 min <sup>-1</sup> . Fuel supply: 150 litres.
<b>Crane drive:</b>	Diesel hydraulic with 2 axial piston pumps and total output control system, 1 duplex gear type pump.
<b>Crane control:</b>	By self-centering control levers.
<b>Main winch:</b>	Axial piston motor, full hydraulic power up and down. Hoist drum with integrated planetary gear and spring loaded brake.
<b>Derricking:</b>	Double-acting hydraulic cylinder with integral safety locking valve.
<b>Slewing:</b>	Gear type motor, planetary gear with spring loaded brake.
<b>Crane cab:</b>	All-steel construction, safety glazing, heater, full instrumentation.
<b>Safety devices:</b>	Hoist limit switch, radius indicator, safety valves to protect hydraulic system against pipe and hose fracture.
<b>Telescopic main boom:</b>	1 boom pivot section and 2 telescope sections. All sections hydraulically under load extendable. Extension of sections 1 and 2 synchronous. Boom length: 24.4 m.
<b>Electrical system:</b>	24 Volts DC, 2 batteries.

## Crane chassis.

<b>Frame:</b>	Liebherr designed and manufactured, box type, torsion resistant, all-welded construction made of high-tensile structural steel.
<b>Outriggers:</b>	4 hydraulically extendable sliding beams with hydraulic supporting cylinders and floats.
<b>Engine:</b>	Deutz type BF 6 L 913 C 6 cylinder air-cooled diesel, with turbocharger and charge air cooling, output 140 kW DIN (190 HP) at 2500 min <sup>-1</sup> . Max. torque 590 Nm at 1600 min <sup>-1</sup> . Fuel supply: 200 litres.
<b>Clutch:</b>	F & S single-disc, dry, power assisted.
<b>Gearbox:</b>	Main gearbox: 6 speeds forward, one reverse, make ZF. Auxiliary gearbox: 2 speed distributing gearbox. One speed each for on- or off-road operation. Drive to front axle can be engaged in off-road range.
<b>Axles:</b>	Front axle with parabolic leaf spring suspension. Rear axles coil-sprung, with compensation beams. Hydraulic shock absorbers and axle locking on rear axles. Front axle steerable. Rear axles with wheel-hub planetary reductions gears.
<b>Tyres:</b>	10 tyres. Size 11.00-20. Tyre profile suitable for on- and off-road operation. 1st axle single tyres, 2nd and 3rd axle double tyres.
<b>Steering:</b>	ZF spindle type hydraulic power steering, with hydraulic servo.
<b>Brakes:</b>	Service brake: two pipe, two circuit system. Parking brake: spring-loaded brake acting on all wheels of rear axles. Permanent brake: exhaust flap engine brake.
<b>Cab:</b>	Fully enclosed, comfortable, spacy cab of all-steel construction, resiliently suspended, safety glazing, instrumentation.
<b>Electrical system:</b>	24 Volts DC, 2 batteries, lighting in accordance with German road regulations.

## Additional equipment.

<b>Lattice fly jib:</b>	9 m long, for straight-line boom extension.
<b>Hoisting gear II:</b>	For two-hook operation.
<b>Load-moment limiter:</b>	Basic and input units.
<b>6 × 6 drive:</b>	Steered planetary-hub axle, drive to front axle can be engaged for off-road travel.

Other items of equipment available on request.

## Partie tournante.

<b>Châssis:</b>	Soudé, en acier spécial, résistant à la torsion. Couronne d'orientation à triple rangée de rouleaux.
<b>Moteur:</b>	Diesel, 4 cylindres, Deutz, refroidissement par air, type F 4 L 912, puissance 59 kW DIN (80 ch) à 2800 min <sup>-1</sup> , couple maxi. 230 Nm à 1600 min <sup>-1</sup> . Réservoir carburant: 150 l.
<b>Entraînement:</b>	Diesel-hydraulique comprenant deux pompes axiales à sommation de puissance et une pompe double à engrenage.
<b>Commande:</b>	Par leviers à main, dispositif de l'homme mort.
<b>Mécan. de levage principal:</b>	Moteur axial hydraulique, treuil de levage avec planétaires incorporés et frein automatique serré par ressort.
<b>Relevage:</b>	Deux vérins à double effet, avec soupape anti-retour.
<b>Orientation:</b>	Moteur axial hydraulique, boîte à planétaires, frein automatique serré par ressort.
<b>Cabine:</b>	Tout acier. Vitres sécurité, chauffage et instruments de bord.
<b>Sécurités:</b>	Fin de course de levage, indicateur d'angle de flèche, soupapes de sécurité sur tubes et flexibles.
<b>Flèche télescopique:</b>	Pied de flèche et 2 télescopes. Télescopage hydraulique en charge. Les télescopes 1 et 2 sont synchrones. Longueur maxi. : 24,4 m.
<b>Installation électrique:</b>	24 volts continu, 2 batteries.

## Châssis porteur.

<b>Châssis:</b>	Caisson soudé, indéformable, en acier spécial.
<b>Calage:</b>	Par quatre poutres télescopiques, avec vérins d'appuis hydrauliques et semelles.
<b>Moteur:</b>	Diesel, 6 cylindres, Deutz, refroidissement par air, type BF 6 L 913 C avec turbocompresseur et refroidissement d'air de suralimentation, puissance 140 kW DIN (190 ch) à 2500 min <sup>-1</sup> , couple maxi. 590 Nm à 1600 min <sup>-1</sup> . Réservoir carburant: 200 l.
<b>Embrayage:</b>	F & S mono-disque à sec, assisté hydro-pneumatiquement.
<b>Boîte:</b>	ZF à 6 rapports AV, 1 AR. Boîte de transfert à 2 rapports (route et terrain); essieu AV pouvant être rendu moteur en tout-terrain.
<b>Essieux:</b>	Essieu AV suspendu par ressorts paraboliques. Essieux AR à ressorts hélicoïdaux avec balanciers de compensation. Les essieux AR sont munis d'amortisseurs et blocables hydrauliquement. Essieu avant directeur. Essieux arrière à trains planétaires dans les moyeux.
<b>Pneumatiques:</b>	10 fois 11.00-20. Profil route/terrain. Essieux 1 simples, 2 et 3 jumelés.
<b>Direction:</b>	Servo-direction hydraulique à vis et écrou ZF.
<b>Freins:</b>	Assistés pneumatiquement, agissant sur toutes les roues, conformes au code. Frein à main: par accumulateur à ressort agissant sur les essieux 2 et 3. Frein sur échappement.
<b>Cabine:</b>	Cabine vaste tout acier, suspension sur silent-blocs, vitres de sécurité, instruments de contrôle, siège de secours pour passager.
<b>Installation électrique:</b>	24 volts continu, 2 batteries, éclairage conforme au code.

## Equipement optionnel.

<b>Fléchette treillis:</b>	9 m formant rallonge dans l'axe de la flèche télescopique.
<b>Mécan. de levage secondaire:</b>	Pour le travail avec 2 crochets.
<b>Limiteur de couple:</b>	Appareil de base avec accessoires.
<b>Transmission: 6 × 6:</b>	Essieu directeur à trains planétaires, transmission d'essieu avant enclenchable en tout terrain.

Autres équipements supplémentaires sur demande.

Nehmen Sie Kontakt auf mit

Please contact

Veillez prendre contact avec

LIEBHERR-WERK EHINGEN GMBH, D-7930 Ehingen/Donau, Tel. (07391) 502-1, Telex 71763