

# **LT 1055**

**Teleskop-Autokran – Technische Daten**  
**Hydraulic Crane – Technical Data**  
**Camion grue télescopique –**  
**Caractéristiques techniques**



# **LIEBHERR**

# Die Traglasten am Teleskopausleger. Lifting capacities at telescopic boom. Forces de levage à la flèche télescopique.

Teleskopauslegerlängen (m). Arbeitszustand: abgestützt, Arbeitsbereich: 360°.

Ballast: 2,5 t bzw. 10 t ausgeschoben.

Working lengths of boom (metres). On outriggers, 360°. Counterweight: 2,5 t or 10 t extended.

Longueurs de la flèche (en m). Grue sur stabilisateurs, rotation sur 360°. Contrepoids: 2,5 t ou 10 t sorti.

| Ausladung<br>Radius<br>Portée<br>m | 11,2 m |      |                  |      | 19,2 m* |      |       |      | 19,2 m** |      |       |      | 27,1 m |      |       |      | 35 m  |      |       |      |  |
|------------------------------------|--------|------|------------------|------|---------|------|-------|------|----------|------|-------|------|--------|------|-------|------|-------|------|-------|------|--|
|                                    | 75 %   |      | 85 %             |      | 75 %    |      | 85 %  |      | 75 %     |      | 85 %  |      | 75 %   |      | 85 %  |      | 75 %  |      | 85 %  |      |  |
|                                    | 2,5 t  | 10 t | 2,5 t            | 10 t | 2,5 t   | 10 t | 2,5 t | 10 t | 2,5 t    | 10 t | 2,5 t | 10 t | 2,5 t  | 10 t | 2,5 t | 10 t | 2,5 t | 10 t | 2,5 t | 10 t |  |
| 2,8                                | 50     | 55   | 60 <sup>1)</sup> | 55   | 60      |      |       |      |          |      |       |      |        |      |       |      |       |      |       |      |  |
| 3                                  | 50     | 52   | 54               | 55   | 56,5    |      |       |      |          |      |       |      |        |      |       |      |       |      |       |      |  |
| 3,5                                | 45,5   | 45,5 | 47               | 49,5 | 49,5    | 27   | 27    | 29   | 29       | 19   | 19    | 21   | 21     |      |       |      |       |      |       |      |  |
| 4                                  | 42     | 42   | 44               | 44   | 26,3    | 26,3 | 28,2  | 28,2 | 19       | 19   | 21    | 21   |        |      |       |      |       |      |       |      |  |
| 4,5                                | 39,5   | 39,5 | 41               | 41   | 25,5    | 25,5 | 27,5  | 27,5 | 19       | 19   | 21    | 21   |        |      |       |      |       |      |       |      |  |
| 5                                  | 36     | 37   | 37               | 38   | 24,5    | 24,5 | 26,5  | 26,5 | 19       | 19   | 21    | 21   | 18     | 18   | 19,5  | 19,5 |       |      |       |      |  |
| 6                                  | 28,1   | 32,5 | 29,5             | 32,5 | 22      | 22   | 24    | 24   | 19       | 19   | 21    | 21   | 16,5   | 16,5 | 18    | 18   | 11    | 11   | 12    | 12   |  |
| 7                                  | 20     | 28   | 22,5             | 28   | 18,9    | 19,7 | 20,5  | 21,5 | 19       | 19   | 21    | 21   | 15     | 15,1 | 15,7  | 16,2 | 10,3  | 10,3 | 11    | 11   |  |
| 8                                  | 15,1   | 23   | 17,1             | 23,5 | 14,1    | 17,7 | 15,6  | 19   | 15,5     | 19   | 17,2  | 21   | 13,2   | 14   | 13,8  | 14,2 | 9,6   | 9,6  | 10,3  | 10,3 |  |
| 9                                  | 11,8   | 18,4 | 13,4             | 19   | 10,9    | 15,6 | 12,1  | 17   | 12,6     | 19   | 14    | 21   | 11,3   | 13   | 12    | 13,4 | 8,9   | 9    | 9,5   | 9,7  |  |
| 10                                 |        |      |                  |      | 8,7     | 13,7 | 9,9   | 14,8 | 10,3     | 15,9 | 11,3  | 17,7 | 9,5    | 11,9 | 10,3  | 12,1 | 8,1   | 8,5  | 8,6   | 9,1  |  |
| 11                                 |        |      |                  |      | 7,2     | 12   | 8,2   | 13,1 | 8,9      | 13,7 | 9,6   | 15,3 | 8,2    | 11   | 8,9   | 11,1 | 7,4   | 8,1  | 7,8   | 8,5  |  |
| 12                                 |        |      |                  |      | 5,7     | 10,2 | 6,5   | 11,2 | 7,2      | 11,5 | 8     | 13   | 6,9    | 10,1 | 7,5   | 10,1 | 6,6   | 7,7  | 7,1   | 8    |  |
| 13                                 |        |      |                  |      | 4,7     | 9    | 5,4   | 9,8  | 6,2      | 10,2 | 6,9   | 11,3 | 6      | 9,3  | 6,5   | 9,3  | 5,8   | 7,2  | 6,3   | 7,6  |  |
| 14                                 |        |      |                  |      | 3,7     | 7,5  | 4,3   | 8,3  | 5,2      | 8,8  | 5,8   | 9,8  | 5      | 8,4  | 5,5   | 8,6  | 5     | 6,8  | 5,6   | 7,1  |  |
| 15                                 |        |      |                  |      | 3       | 6,5  | 3,6   | 7,2  | 4,4      | 8    | 5     | 8,7  | 4,2    | 7,6  | 4,7   | 7,9  | 4,4   | 6,4  | 4,9   | 6,7  |  |
| 16                                 |        |      |                  |      | 2,3     | 5,5  | 2,8   | 6,2  | 3,7      | 6,9  | 4,3   | 7,7  | 3,5    | 6,7  | 4     | 7,2  | 3,8   | 6,1  | 4,3   | 6,3  |  |
| 17                                 |        |      |                  |      |         |      |       |      |          |      |       |      | 3      | 5,9  | 3,4   | 6,5  | 3,4   | 5,7  | 3,8   | 5,9  |  |
| 18                                 |        |      |                  |      |         |      |       |      |          |      |       |      | 2,5    | 5,2  | 2,9   | 5,9  | 2,9   | 5,3  | 3,3   | 5,5  |  |
| 19                                 |        |      |                  |      |         |      |       |      |          |      |       |      | 2,1    | 4,6  | 2,4   | 5,3  | 2,5   | 4,9  | 2,9   | 5,2  |  |
| 20                                 |        |      |                  |      |         |      |       |      |          |      |       |      | 1,7    | 4,1  | 2     | 4,7  | 2,1   | 4,5  | 2,5   | 4,8  |  |
| 22                                 |        |      |                  |      |         |      |       |      |          |      |       |      | 1      | 3,2  | 1,3   | 3,7  | 1,5   | 3,6  | 1,8   | 4,1  |  |
| 24                                 |        |      |                  |      |         |      |       |      |          |      |       |      |        | 2,5  |       | 2,8  | 1     | 2,9  | 1,2   | 3,4  |  |
| 26                                 |        |      |                  |      |         |      |       |      |          |      |       |      |        |      |       |      |       | 2,3  |       | 2,7  |  |
| 28                                 |        |      |                  |      |         |      |       |      |          |      |       |      |        |      |       |      |       | 1,8  |       | 2,2  |  |
| 30                                 |        |      |                  |      |         |      |       |      |          |      |       |      |        |      |       |      |       | 1,4  |       | 1,7  |  |
| 32                                 |        |      |                  |      |         |      |       |      |          |      |       |      |        |      |       |      |       | 1,1  |       | 1,4  |  |

Teleskopteil 1 ganz ausgeschoben, Teile 2 und 3 bleiben eingeschoben.  
Telescopic section 1 fully extended, telescopic sections 2 and 3 retracted.  
Elément télescopique 1 entièrement sorti. Eléments 2 et 3 rentrés.

\*\* Teleskopteile 1, 2 und 3 zu je 1/3 ihrer Gesamtlänge ausgeschoben.  
Each telescopic section extended 1/3 of its total length.  
Eléments télescopiques 1, 2 et 3 sortis d'1/3.

<sup>1)</sup> mit Zusatzeinrichtung.  
with additional equipment.  
avec équipement optionnel.

Teleskopauslegerlängen (m). Arbeitszustand: freistehend, Arbeitsbereich: nach hinten.

Ballast: 2,5 t ausgeschoben bzw. 10 t eingeschoben.

Working lengths of boom (metres). Without outriggers, over rear. Counterweight: 2,5 t extended resp. 10 t retracted.

Longueurs de la flèche (en m). Grue sur pneus, sur arrière. Contrepoids: 2,5 t sorti ou 10 t rentré.

| Ausladung<br>Radius<br>Portée<br>m | 11,2 m |      | 19,2 m* |      |
|------------------------------------|--------|------|---------|------|
|                                    | 75 %   | 85 % | 75 %    | 85 % |
| 3                                  | 22     | 22   | 20      | 20   |
| 3,5                                | 19,9   | 20   | 17      | 18   |
| 4                                  | 17,8   | 17,6 | 14,4    | 16   |
| 4,5                                | 15,3   | 16,3 | 12,2    | 14   |
| 5                                  | 13     | 14,3 | 10,5    | 12,3 |
| 6                                  | 9,5    | 10,6 | 8       | 9,2  |
| 7                                  | 7,2    | 8,1  | 6,2     | 7    |
| 8                                  | 5,6    | 6,3  | 4,8     | 5,5  |
| 9                                  | 4,3    | 4,9  | 3,6     | 4,1  |
| 10                                 |        |      | 2,6     | 3,1  |
| 11                                 |        |      | 1,8     | 2,3  |
| 12                                 |        |      | 1,2     | 1,6  |

## Sein größtes Lastmoment ist 196 tm.

# Die Traglasten an der Gitterspitze. Lifting capacities at the lattice fly jib. Forces de levage à la fléchette treillis.

Wippbare Gitterspitze. Arbeitszustand: abgestützt, Arbeitsbereich: 360°.

Ballast: 2,5 t ausgeschoben oder 10 t aus- bzw. eingeschoben.

Luffing lattice fly jib. On outriggers, 360°. Counterweight: 2.5 t extended or 10 retracted resp. extended.

Fléchette treillis relevable. Grue sur stabilisateurs. Rotation sur 360°.

Contrepoids: 2,5 t sorti ou 10 t rentré ou sorti.

| Ausladung<br>Radius<br>Portée | Teleskopauslegerlängen<br>Working lengths of telescopic boom<br>Longueurs de la flèche télescopique |      |   |      |   |      |   |      |
|-------------------------------|---|------|---|------|---|------|---|------|
|                               | 11,2 m<br>Gitterspitze<br>Lattice fly jib<br>Fléchette treillis                                     |      | 19,2 m<br>Gitterspitze<br>Lattice fly jib<br>Fléchette treillis |      | 27,1 m<br>Gitterspitze<br>Lattice fly jib<br>Fléchette treillis |      | 35 m<br>Gitterspitze<br>Lattice fly jib<br>Fléchette treillis |      |
|                               | 11 m  | 15 m | 11 m  | 15 m | 11 m  | 15 m | 11 m  | 15 m |
|                               | m   |      |   |      |   |      |   |      |
| 3,4                           | 6,7   |      |   |      |   |      |   |      |
| 4                             | 6,3   | 5,8  |   |      |   |      |   |      |
| 5                             | 5,65  | 5,2  | 5,9   |      |   |      |   |      |
| 6                             | 5,05  | 4,75 | 5,3   | 5    |   |      |   |      |
| 7                             | 4,5   | 4,2  | 4,8   | 4,45 | 5,35  |      |   |      |
| 8                             | 4   | 3,7  | 4,3   | 4    | 4,8   | 4,4  |   |      |
| 9                             | 3,6   | 3,25 | 3,9   | 3,5  | 4,4   | 4,05 | 4,2   |      |
| 10                            | 3,3   | 2,95 | 3,5   | 3,15 | 4   | 3,65 | 4,1   |      |
| 12                            | 2,8   | 2,5  | 3   | 2,65 | 3,35  | 3,05 | 3,55  | 3,2  |
| 14                            |   | 2,2  | 2,7   | 2,35 | 2,9   | 2,65 | 3,1   | 2,85 |
| 16                            |   |      | 2,55  | 2,1  | 2,6   | 2,35 | 2,75  | 2,55 |
| 18                            |   |      |   | 1,95 | 2,4   | 2,15 | 2,45  | 2,3  |
| 20                            |   |      |   |      |   | 2    | 2,25  | 2,1  |
| 22                            |   |      |   |      |   |      | 2,1   | 1,95 |
| 23,7                          |   |      |   |      |   |      | 1,95  |      |

Anmerkungen: Es gelten dieselben Traglastangaben, wenn der Teleskopausleger unter 8° zur Senkrechten steht und die Gitterspitze wippt oder wenn der Teleskopausleger um seinen Fußpunkt wippt und die Gitterspitze unbewegt bleibt.

Remarks: The same load capacities apply when the telescopic jib is at less than 8° from the vertical and the lattice fly jib is luffed, or when the lattice fly jib remains stationary and the telescopic jib is luffed about its lower pivot point.

Remarques: Les forces de levage sont identiques que la flèche télescopique soit à 8° par rapport à la verticale et la fléchette soit relevable ou que la flèche télescopique pivote sur son point fixe et la fléchette reste fixe.

Fest abgespannte Gitterspitze. Teleskopausleger: 35 m. Arbeitszustand: abgestützt, Arbeitsbereich: 360°.

Ballast: 10 t ausgeschoben.

Fixed guyed lattice fly jib. Telescopic jib: 35 m. On outriggers, 360°. Counterweight: 10 t extended.

Fléchette treillis montée fixe. Flèche télescopique: 35 m. Grue sur stabilisateurs. Rotation sur 360°.

Contrepoid: 10 t sorti.

| Ausladung<br>Radius<br>Portée | Gitterspitze<br>Lattice fly jib<br>Fléchette treillis |      |                            |      |
|-------------------------------|---|------|----------------------------|------|
|                               | 7 m unter / at / sous 15°                             |      | 11 m unter / at / sous 10° |      |
|                               | 75 %  | 85 % | 75 %                       | 85 % |
| 10                            | 5   | 5    |                            |      |
| 12                            | 4,6   | 4,6  |                            |      |
| 14                            | 4,2   | 4,2  | 3,6                        | 3,6  |
| 16                            | 3,9   | 3,9  | 3,4                        | 3,4  |
| 18                            | 3,7   | 3,7  | 3,1                        | 3,1  |
| 20                            | 3,4   | 3,4  | 2,9                        | 2,9  |
| 22                            | 3,15  | 3,2  | 2,75                       | 2,75 |
| 24                            | 2,9   | 3    | 2,6                        | 2,6  |
| 26                            | 2,6   | 2,8  | 2,45                       | 2,45 |
| 28                            | 2,3   | 2,5  | 2,25                       | 2,3  |
| 30                            | 1,9   | 2,2  | 2,05                       | 2,1  |
| 32                            | 1,6   | 1,9  | 1,8                        | 1,9  |
| 34                            | 1,3   | 1,55 | 1,5                        | 1,7  |
| 36                            | 1   | 1,2  | 1,2                        | 1,5  |

## Der LT 1055 hat für jeden Einsatz die passende Ausrüstung.

# Die Traglasten an der Klappspitze. Lifting capacities at the folding fly jib. Forces de levage à la fléchette pliante.

Teleskopausleger: 35 m. Klappspitze: 11 m. Arbeitszustand: abgestützt, Arbeitsbereich: 360°.

Ballast: 10 t ausgeschoben.

Telescopic jib: 35 m. Folding fly jib: 11 m. On outriggers, 360°. Counterweight: 10 t extended.

Flèche télescopique: 35 m. Fléchette pliante: 11 m. Grue sur stabilisateurs. Rotation sur 360°. Contrepoids: 10 t sorti.

| Ausladung<br>Radius<br>Portée<br>m | Klappspitze<br>Folding fly jib<br>Fléchette pliante |      |
|------------------------------------|---|------|
|                                    | 75 %  | 85 % |
| 7                                  | 4,2   | 4,2  |
| 8                                  | 4   | 4    |
| 9                                  | 3,9   | 3,9  |
| 10                                 | 3,7   | 3,7  |
| 12                                 | 3,5   | 3,5  |
| 14                                 | 3,2   | 3,2  |
| 16                                 | 3   | 3    |
| 18                                 | 2,8   | 2,8  |
| 20                                 | 2,6   | 2,6  |
| 22                                 | 2,4   | 2,4  |
| 24                                 | 2,2   | 2,2  |
| 26                                 | 2   | 2,1  |
| 28                                 | 1,9   | 1,9  |
| 30                                 | 1,7   | 1,8  |
| 32                                 | 1,5   | 1,7  |
| 34                                 | 1,4   | 1,6  |

## Anmerkungen zu den Traglasttabellen.

- Die angegebenen Traglasten überschreiten nicht 75 % bzw. 85 % der Kippplast.
- Die Traglasten 75 % entsprechen DIN 15018, Teil 3 und DIN 15019, Teil 2 sowie der F. E. M.
- Bei 75 % Kippplastaussnutzung wurde Windstärke 7 = 125 N/m<sup>2</sup> berücksichtigt. Der Kranbetrieb ist bis Windstärke 7 erlaubt.
- Die Traglasten sind in Tonnen angegeben.
- Das Gewicht des Lasthakens bzw. der Hakenflasche ist von den Traglasten abzuziehen.
- Das Ballastgewicht beträgt 2,5 t bzw. 10 t.
- Die Ausladungen sind von Mitte Drehkranz gemessen.
- Die Traglasten für den Teleskopausleger gelten nur bei demontierter Gitterspitze.  
Liegt die Gitterspitze neben dem Anlenkstück, sind die Traglasten um 300 kg zu reduzieren.  
Ist die Gitterspitze angebaut, reduzieren sich die Traglasten am Teleskopausleger um 1000 kg.
- Die Traglasten an der wippbaren Gitterspitze basieren auf der Festigkeit der Bauelemente und überschreiten in keinem Fall 75 % der Kippplast.
- Die Angabe des max. Lastmomentes bezieht sich auf 85 % der Kippplast.

## Remarks referring to load charts.

- The tabulated load ratings do not exceed 75 % or 85 % of the tipping load.
- The tabulated 75 % ratings are in accordance with DIN 15018, part 3 and DIN 15019, part 2 and F. E. M. standards.
- The 75 % overturning limit values take into account wind force 7 = 125 N/m<sup>2</sup>. Crane operation up to wind force 7 is permissible.
- Load capacities are given in metric tons.
- The weight of the hook blocks and hooks must be deducted from the lifting capacities.
- The tabulated ratings are applicable with the counterweight of 2.5 t or 10 t.
- Working radii are measured from the slewing centreline.
- The hoisting capacities given for the telescopic boom only apply if the lattice fly jib is taken off.  
If the lattice fly jib is placed by side of the pivot section, the hoisting capacity must be reduced by 300 kg.  
If the lattice fly jib is fixed in the working position, the hoisting capacities at the main boom must be reduced by 1000 kg.
- Load capacities on luffing fly jib are basing upon structural strength of the elements and do not exceed 75 % of the tipping load.
- The maximum load moment quoted is at 85 % of the overturning load limit.

## Remarques relatives aux tableaux des charges.

- Les charges de levage indiquées ne dépassent pas 75 % ou 85 % de la charge de basculement.
- Les charges à 75 % sont déterminées conformément à la norme DIN 15018, chapitre 3 et DIN 15019, chapitre 2 et aux prescriptions de la F. E. M.
- A 75 % de la charge de basculement, il a été tenu compte d'un vent de force 7 = 125 N/m<sup>2</sup>, ce qui correspond au vent limite de service.
- Les forces de levage sont données en tonnes.
- Les poids des moufles et crochets doit être soustrait des charges indiquées.
- Le contrepoids est de 2,5 t ou 10 t.
- Les portées sont calculées à partir de l'axe de rotation.
- Les charges indiquées pour la flèche télescopique s'entendent fléchette treillis déposé.  
Si la fléchette treillis reste fixée le long de l'élément de base, ces forces de levage seront réduites de 300 kg.  
Si elle est montée comme équipement de travail, les forces de levage à la flèche télescopique seront alors réduites de 1000 kg.
- Les charges indiquées pour la fléchette treillis relevable basant sur la solidité des éléments de construction n'exèdent en aucun cas 75 % de l'effort de renversement.
- Le couple de charge maxi. indiqué est au plus égal 85 % de la charge de basculement.

**Its maximum load moment is 196 tm.**

**Die Hubhöhen.  
Lifting heights.  
Hauteurs de levage.**

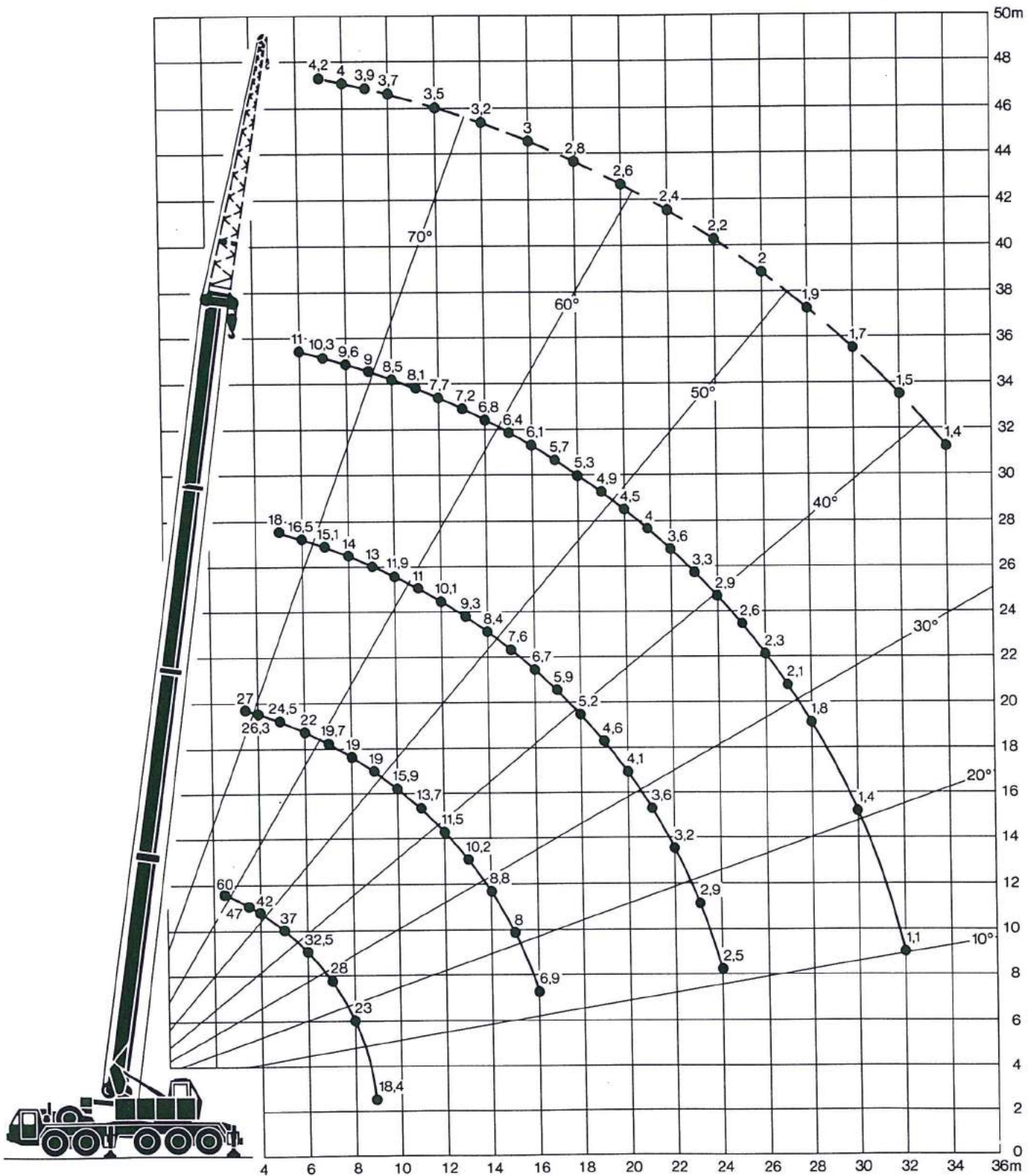

**Couple de charge maxi.: 196 tm.**

# Die Hubhöhen. Lifting heights. Hauteurs de levage.

Tipbare Gitterspitze.  
Lifting lattice fly jib.  
Léchette treillis relevable.

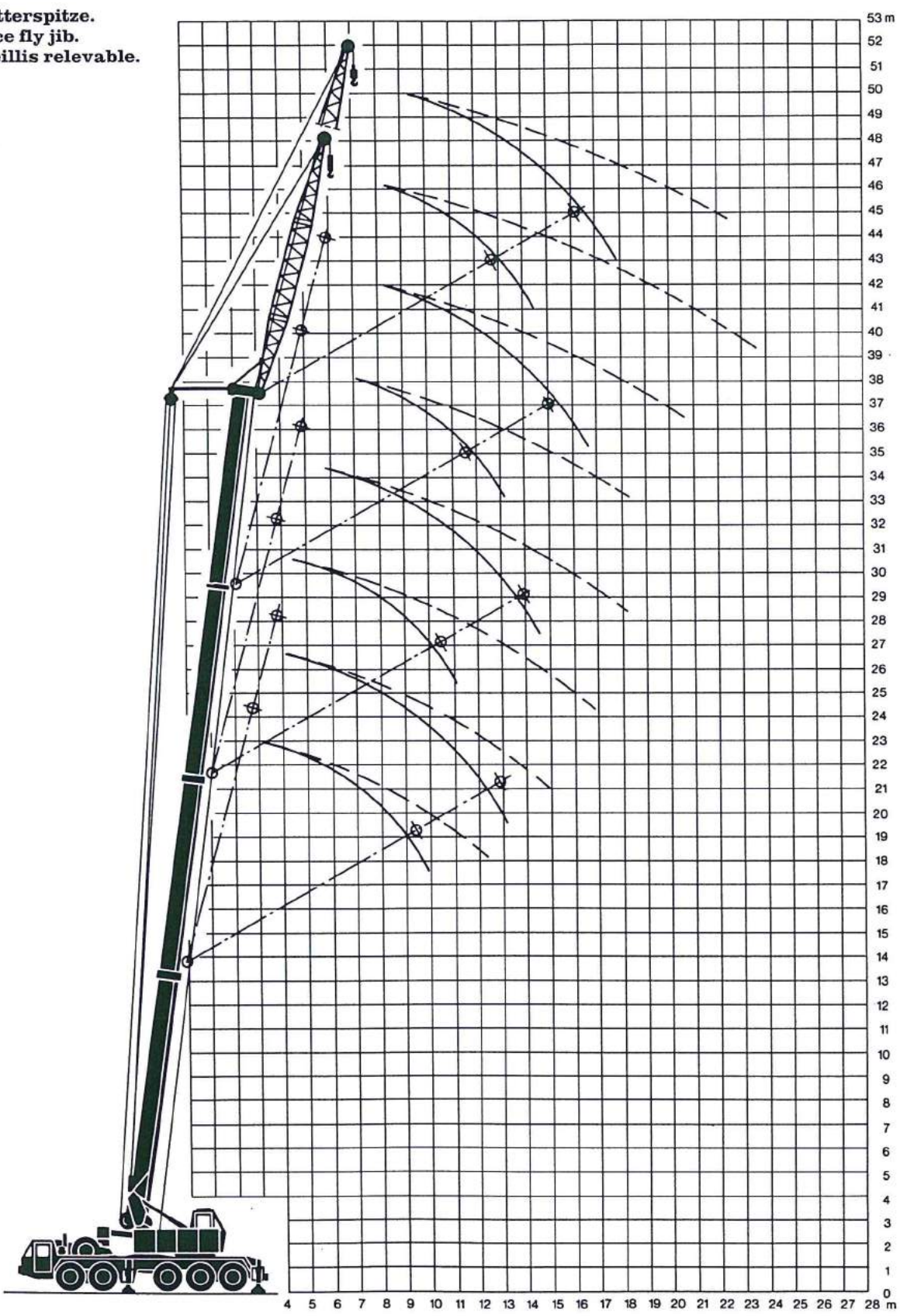

## The LT 1055 can be equipped to tackle any job.

**Die Hubnonen.  
Lifting heights.  
Hauteurs de levage.**

**Fest abgespannte Gitterspitze.  
Fixed guyed lattice fly jib.  
Fléchette treillis montée fixe.**

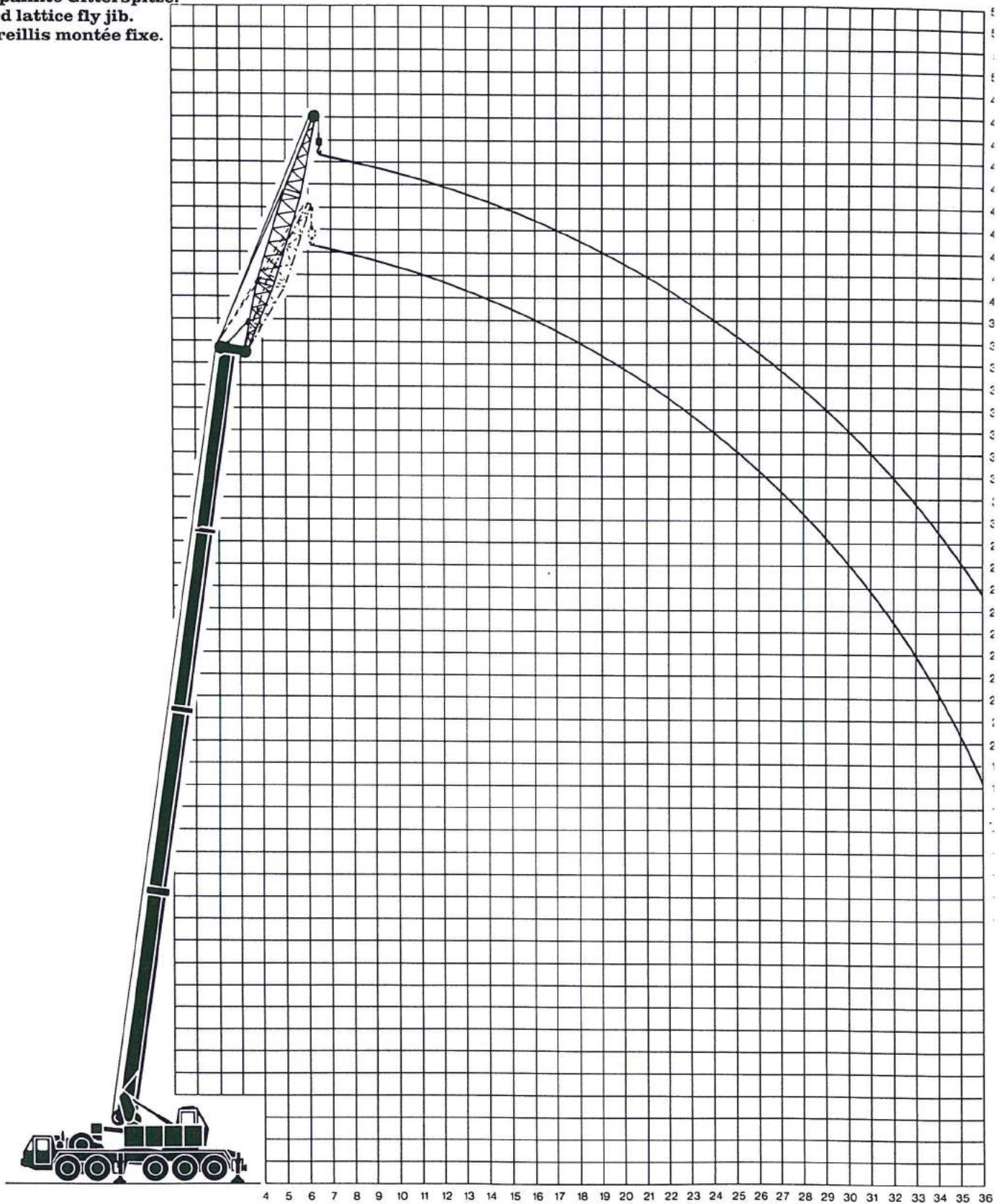

**La grue LT 1055 possède l'équipement  
qui convient à chaque problème.**

**Die Maße.**  
**Dimensions.**  
**Encombrement.**

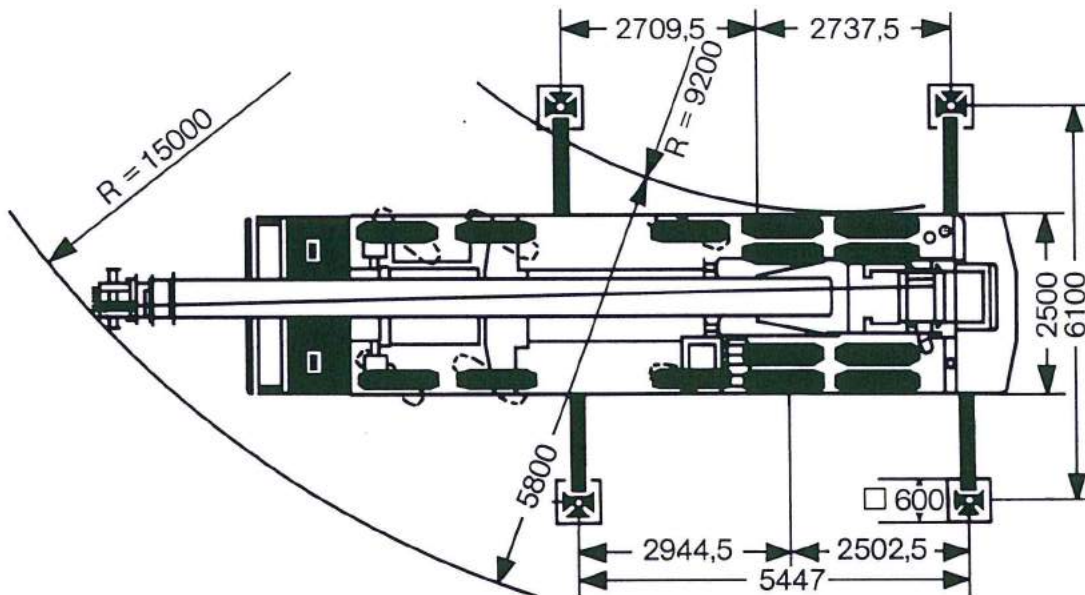
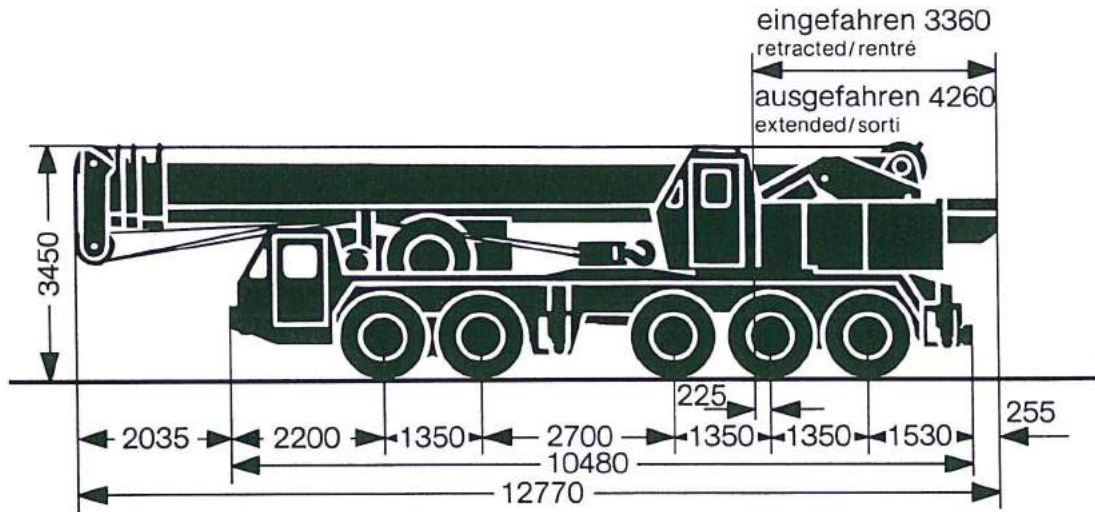



## Die Gewichte.

## Weights.

## Poids.

Die Achslasten (t). Kran in Fahrtstellung.  
Axle loads (metric tons). Crane in travel position.  
Charges par essieu (t). Grue en position route.

| Achse<br>Axle<br>Essieu | 1   | 2   | 3   | 4  | 5  | Gesamtgewicht<br>Total weight<br>Poids total |
|-------------------------|-----|-----|-----|----|----|--|
| t                       | 8,4 | 8,4 | 8,4 | 10 | 10 | 44,9*  |
| t                       | 9   | 9   | 9   | 12 | 12 | 51 **  |

\* Teil-Ballast / Part of ballast / Contrepoids partiel

\*\* Gesamt-Ballast / Compl. ballast / Contrepoids complet

Die Lastaufnahmemittel.

Hook blocks and hooks.

Organes de préhension.

| Traglast t<br>Load (metric tons)<br>Forces de levage t | Rollen<br>No. of sheaves<br>Poullies | Stränge<br>No. of lines<br>Brins | Gewicht kg<br>Weight kg<br>Poids kg |
|--|--------------------------------------|----------------------------------|-------------------------------------|
| 55   | 5                                    | 10                               | 680                                 |
| 25   | 2                                    | 5                                | 340                                 |
| 5  | —                                    | 1                                | 95                                  |

## Die Geschwindigkeiten.

## Working speeds.

## Vitesses.

Die Fahrgeschwindigkeiten in km/h bei Motordrehzahl 2500 min<sup>-1</sup>.

Travel speeds in km/h at max. engine speed of 2500 min<sup>-1</sup>.

Vitesses de déplacement en km/h. Moteur à 2500 min<sup>-1</sup>.

| Gang<br>Gear<br>Rapport               | 1   | 2    | 3    | 4    | 5    | 6    | R   |
|---------------------------------------|-----|------|------|------|------|------|-----|
| Straße<br>On road (km/h)<br>Route     | 7,9 | 13,6 | 22,7 | 37,1 | 55,6 | 72   | 8,6 |
| Gelände<br>Off road (km/h)<br>Terrain | 4,5 | 7,8  | 12,9 | 21,2 | 31,8 | 41,1 | 4,9 |

Die Krangeschwindigkeiten bei Motordrehzahl 2800 min<sup>-1</sup>.

Speeds of crane movements at max. engine speed of 2800 min<sup>-1</sup>.

Vitesses de travail de la grue. Moteur à 2800 min<sup>-1</sup>.

| Antriebe<br>Drive<br>Mécanismes                       | stufenlos<br>infinitely variable<br>en continu  | Seil Ø / Seillänge<br>Rope diameter / Rope length<br>Diamètre du câble / Longueur du câble | Max. Seilzug<br>Max. single line pull<br>Effort au brin maxi. |
|---|---|--|---|
| Haupt-Hubwerk<br>Main winch<br>Levage principal       | m/min für einfachen Strang<br>0–106 m/min single line<br>m/mn au brin simple  | 20 mm / 200 m  | 55 kN   |
| Hilfs-Hubwerk<br>Auxiliary winch<br>Levage auxiliaire | m/min für einfachen Strang<br>0– 52 m/min single line<br>m/mn au brin simple  | 16 mm / 150 m  | 46 kN   |
| Drehwerk<br>Slewing gear<br>Orientation               | 0– 2 min <sup>-1</sup>  |  |   |
| Wippwerk<br>Luffing<br>Relevage                       | ca. 50 s bis 82° Auslegerstellung<br>approx. 50 seconds to reach 82° boom angle<br>env. 50 s jusqu'à 82°  |  |   |
| Teleskopieren<br>Telescoping<br>Télescopage           | ca. 110 s für Auslegerlänge 11,2 m – 35 m<br>approx. 110 seconds for boom extension from 11.2 m – 35 m<br>env. 110 s pour passer de 11,2 m – 35 m |  |   |

# Der Kranoberwagen.

|                                   |  |
|-----------------------------------|--|
| <b>Rahmen:</b>                    | Eigengefertigte, verwindungssteife Schweißkonstruktion aus hochfestem Feinkorn-Baustahl. Als Verbindungselement zum Kranfahrgestell dient eine 3reihige Rollen-drehverbindung, die unbegrenztes Drehen ermöglicht. |
| <b>Kranmotor:</b>                 | 6-Zylinder-Diesel, Fabrikat Daimler-Benz, Typ OM 352, wassergekühlt, Leistung nach DIN 95 kW (130 PS) bei 2800 min <sup>-1</sup> , max. Drehmoment 363 Nm bei 2000 min <sup>-1</sup> . Kraftstoffbehälter: 250 l.  |
| <b>Kranantrieb:</b>               | Diesel-hydraulisch mit 3 Axialkolben-Verstellpumpen mit Servosteuerung und Leistungsregelung und 1 Doppelhilfspumpe für Speiseöl.  |
| <b>Steuerung:</b>                 | Zwei 4fach Handsteuerhebel, selbstzentrierend.   |
| <b>Hubwerk:</b>                   | Axialkolben-Konstantmotor, Hubwerkstrommel mit eingebautem Planetengetriebe und federbelasteter Haltebremse.   |
| <b>Wippwerk:</b>                  | 2 Differentialzylinder mit Sicherheitsrückschlagventil.  |
| <b>Drehwerk:</b>                  | Hydro-Motor, Planetengetriebe, Drehwerksritzel und federbelastete Haltebremse.   |
| <b>Kranfahrer kabine:</b>         | Stahlblechausführung mit Sicherheitsverglasung, Heizung und Kontrollinstrumente.   |
| <b>Sicherheits-einrichtungen:</b> | Hubendbegrenzung, Neigungsanzeige, Sicherheitsventile gegen Rohr- und Schlauch-brüche.   |
| <b>Teleskopausleger:</b>          | 1 Anlenkstück und 3 Teleskopteile, hydraulisch unter Last teleskopierbar. Teleskop-teile 2 und 3 synchron ausschiebbar. Auslegerlänge: 35 m.   |
| <b>Elektr. Anlage:</b>            | 24 Volt Gleichstrom, 2 Batterien.  |

## Das Kranfahrgestell.

|                        |  |
|------------------------|--|
| <b>Rahmen:</b>         | Eigengefertigte verwindungssteife Kastenkonstruktion aus hochfestem Feinkorn-Baustahl.   |
| <b>Abstützungen:</b>   | Vier hydraulisch ausfahrbare Schiebehölme mit hydraulischen Abstützzyindern und Drucktellern. Der vordere Stützkasten ist zwischen den Achsen 2 und 3, der hintere Stützkasten am Fahrgestellheck angeordnet.        |
| <b>Motor:</b>          | 10-Zylinder-Diesel, Fabrikat Daimler-Benz, Typ OM 403, wassergekühlt, Leistung nach DIN 235 kW (320 PS) bei 2500 min <sup>-1</sup> , max. Drehmoment 1030 Nm bei 1500 min <sup>-1</sup> . Kraftstoffbehälter: 390 l. |
| <b>Kupplung:</b>       | F & S Zweischeiben-Trockenkupplung, pneumatisch hydraulisch betätigt.  |
| <b>Getriebe:</b>       | ZF-6-Gang-Schaltgetriebe, 1 Rückwärtsgang. Nachgeschaltetes Zweigang-Verteiler-getriebe für Straßen- und Geländegang mit Verteilerdifferential und Differential-sperre.  |
| <b>Achsen:</b>         | Schwere Kranfahrzeugachsen. Achsen 1 bis 3 gelenkt. Achsen 4 und 5 sind Planeten-achsen mit Zwischenachsdifferential.  |
| <b>Federung:</b>       | Alle Achsen gefedert. Die beiden ersten und die beiden letzten Achsen sind paarweise über Schraubenfedern mit einem Achsausgleich verbunden. Die Achse 3 wird mecha-nisch gefedert.                                  |
| <b>Bereifung:</b>      | 14fach, Achsen 1 bis 3 einzeln, Achsen 4 und 5 zwillingsbereift. Größe 12.00-20. Profil für Straße und Gelände.  |
| <b>Lenkung:</b>        | ZF-Halbblock-Hydraulenklung mit hydraulischer Servoeinrichtung und zusätzlicher Reservepumpe, von der Achse angetrieben.   |
| <b>Bremsen:</b>        | Betriebsbremse: Allrad-Servo-Druckluftbremse, 2-Leitungs-, 2-Kreisanlage; Hand-bremse: Federspeicher auf alle Räder der 2. - 5. Achse wirkend. Dauerbremse: Aus-puffklappenbremse.                                   |
| <b>Fahrerhaus:</b>     | Großräumige Kabine in Stahlblechausführung, gummielastisch aufgehängt, Sicher-heitsverglasung, Kontrollinstrumente.  |
| <b>Elektr. Anlage:</b> | 24 Volt Gleichstrom, 2 Batterien, Beleuchtung nach StVZO.  |

## Die Zusatzausrüstung.

|  |   |
|--|---|
| <b>Klappspitze:</b>                          | 11 m lang, als gerade Verlängerung zum Teleskopausleger.              |
| <b>Gitterspitze:</b>                         | 11 m - 15 m lang, starr oder wippbar.                                 |
| <b>2. Hubwerk:</b>                           | Für den 2-Hakenbetrieb bzw. zum Verstellen der Gitterspitze.          |
| <b>Lastmomentbegrenzer:</b>                  | Grundgerät mit Anbauteilen.   |
| <b>Antrieb 10 × 6:</b>                       | Planetenenklachse, Antrieb der 1. Vorderachse im Gelände zuschaltbar. |
| <b>Weitere Zusatzausrüstung auf Anfrage.</b> |   |

## Crane superstructure.

|                              |  |
|------------------------------|--|
| <b>Frame:</b>                | Liebherr-made, torsion-resistant, welded construction made of high-tensile structural steel. Connection to crane carrier by triple roller slewing ring, designed for 360° continuous rotation. |
| <b>Crane engine:</b>         | Diesel, 6 cylinder, watercooled, make Daimler-Benz, type OM 352, output 95 kW DIN (130 HP) at 2800 min <sup>-1</sup> , max. torque 363 Nm at 2000 min <sup>-1</sup> . Fuel supply: 250 litres. |
| <b>Crane drive:</b>          | Diesel-hydraulic, with 3 axial piston swivelling pumps with servo control and automatic output regulation. One auxiliary double pump for feeder circuit.                                       |
| <b>Crane control:</b>        | By self-centering control lever, operationable in 4 directions (cross-control arrangement).  |
| <b>Main winch:</b>           | Axial piston motor, full hydraulic power up and down. Hoist drum with integrated planetary gear and spring loaded brake.   |
| <b>Luffing:</b>              | Twin double-acting hydraulic cylinders with integral safety locking valves.  |
| <b>Slewing:</b>              | Planetary gear with flange connected hydraulic motor and spring loaded brake.  |
| <b>Crane cab:</b>            | All-steel construction, safety glazing, heater, full instrumentation.  |
| <b>Safety devices:</b>       | Hoist limit switch, radius indicator, safety valves to protect hydraulic system against pipe and hose fracture.  |
| <b>Telescopic main boom:</b> | 1 boom pivot section and 3 telescope sections. All sections hydraulically under load extendable. Extension of sections 2 and 3 synchronous. Boom length: 35 m.                                 |
| <b>Electrical system:</b>    | 24 Volts DC, 2 batteries.  |

## Truck chassis.

|                           |   |
|---------------------------|---|
| <b>Frame:</b>             | Liebherr designed and manufactured, box type, torsion resistant, all-welded construction made of high-tensile structural steel.   |
| <b>Outriggers:</b>        | 4 sliding beams with hydraulic extension cylinders and hydraulic support pad jacks. Front outriggers mounted between axles 2 and 3, rear outriggers at rear of truck chassis.                                       |
| <b>Engine:</b>            | Diesel, 10 cylinder, watercooled, make Daimler-Benz, type OM 403, output 235 kW DIN (320 HP) at 2500 min <sup>-1</sup> , max. torque 1030 Nm at 1500 min <sup>-1</sup> . Fuel supply: 390 litres.                   |
| <b>Clutch:</b>            | Double-disk dry clutch, make F & S, hydraulic-pneumatic servo-operation.  |
| <b>Gearbox:</b>           | 6-speed sliding-sleeve gearbox, make ZF, 1 reverse gear. 2-speed distribution and reduction gearbox for selection of road or cross-country operation with built-in distributing differential and differential lock. |
| <b>Axles:</b>             | Heavy duty crane truck axles. Axles 1 to 3 steered. Axles 4 and 5 have planetary reduction gears and intermediate differential.   |
| <b>Suspension:</b>        | All axles sprung. The front two and last two axles are mounted on equalizing beams and coil-sprung. Axle 3 is mechanically sprung.  |
| <b>Tyres:</b>             | 14 tyres: axles 1 to 3 with single tyres, axles 4 and 5 with twin tyres. Tyre size 12.00-20. Tyre profile suitable for on- and off-road operation.  |
| <b>Steering:</b>          | ZF semi-unitary hydraulic power steering with 2 pump circuits. Main pump circuit driven from engine, auxiliary pump circuit from final drive.   |
| <b>Brakes:</b>            | Service brake: servo assisted air brakes acting on all wheels. Twin pipe, dual circuit system. Hand brake: spring-action, acting on all wheels of axles 2 to 5. Auxiliary brake: exhaust cut-out booster brake.     |
| <b>Driver's cab:</b>      | Large-area, all-steel cab with resilient mountings, safety glass windows and full range of instruments.   |
| <b>Electrical system:</b> | 24 Volts DC, 2 batteries, lighting to German road vehicle regulations.  |

## Additional equipment.

|   |   |
|---|---|
| <b>Folding fly jib:</b>                               | 11 m long, for straight-line boom extension.  |
| <b>Lattice fly jib:</b>                               | 11 m – 15 m long, rigid or luffing.   |
| <b>Hoisting gear II:</b>                              | For two-hook operation, or to luff the lattice fly jib.                               |
| <b>Load-moment limiter:</b>                           | Basic and input units.  |
| <b>10 × 6 drive:</b>                                  | Steered planetary-hub axle, drive to front axle 1 can be engaged for off-road travel. |
| <b>Other items of equipment available on request.</b> |   |

## Partie tournante.

|                                    |   |
|------------------------------------|---|
| <b>Châssis:</b>                    | Soudé, en acier spécial, résistant à la torsion. Couronne d'orientation à triple rangée de rouleaux, orientation sur 360°.  |
| <b>Moteur:</b>                     | Diesel, 6 cylindres, marque Daimler-Benz, type OM 352, refroidissement par eau, puissance 95 kW DIN (130 ch) à 2800 min <sup>-1</sup> , couple maxi. 363 Nm à 2000 min <sup>-1</sup> . Capacité réservoir carburant: 250 l. |
| <b>Entraînement:</b>               | Diesel-hydraulique comprenant 3 pompes à débit variable à servo-commande et régulation de puissance et une pompe double de gavage.  |
| <b>Commande:</b>                   | Deux leviers quatre directions à rappel automatique au point mort.  |
| <b>Mécan. de levage principal:</b> | Moteur hydraulique à cylindrée fixe, treuil de levage avec réducteur planétaire incorporé et frein d'arrêt commandé par ressort.  |
| <b>Relevage:</b>                   | Deux vérins différentiels, avec clapet anti-retour de sécurité.   |
| <b>Orientation:</b>                | Moteur hydraulique, réducteur planétaire, pignon d'orientation et frein d'arrêt commandé par ressort.   |
| <b>Cabine:</b>                     | Entièrement réalisée en tôles d'acier avec vitrage de sécurité, chauffage et tableau de bord complet.   |
| <b>Sécurités:</b>                  | Fin de course de levage, indicateur d'angle de flèche, soupapes de sûreté sur tubes et flexibles.   |
| <b>Flèche télescopique:</b>        | Flèche à télescopage hydraulique formée d'un élément de base et de 3 éléments télescopables en charge. Télescopage synchronisé des éléments 2 et 3. Longueur maxi.: 35 m.   |
| <b>Installation électrique:</b>    | 24 volts continus, 2 batteries.   |

## Châssis porteur.

|                                 |  |
|---------------------------------|--|
| <b>Châssis:</b>                 | De fabrication Liebherr, construction en caisson indéformable en acier allié.  |
| <b>Stabilisateurs:</b>          | Quatre poutres télescopiques, avec vérins d'appui hydrauliques et semelles. Les carters des poutres de stabilisation avant sont disposés entre les essieux 2 et 3, les carters AR à l'arrière du châssis.                      |
| <b>Moteur:</b>                  | Diesel, 10 cylindres, marque Daimler-Benz, type OM 403, refroidissement par eau, puissance 235 kW DIN (320 ch) à 2500 min <sup>-1</sup> , couple maxi. 1030 Nm à 1500 min <sup>-1</sup> . Capacité réservoir carburant: 390 l. |
| <b>Embrayage:</b>               | Marque F & S, bi-disque à sec, avec assistance hydro-pneumatique.  |
| <b>Boîte:</b>                   | Boîte ZF à 6 rapports, 1 rapport AR. Boîte de transfert à deux rapports route et terrain avec répartiteur différentiel et verrouillage du différentiel.  |
| <b>Essieux:</b>                 | Essieux spéciaux lourds. Les essieux 1 à 3 sont directeurs; les essieux 4 et 5 sont à trains planétaires avec différentiel.  |
| <b>Suspension:</b>              | Tous les essieux disposent d'une suspension intégrale. Les deux premiers et les deux derniers essieux sont reliés deux par deux par des ressorts hélicoïdaux et répartiteur. L'essieu 3 est muni d'une suspension mécanique.   |
| <b>Pneumatiques:</b>            | 14 pneumatiques. Essieux 1 à 3 munis de roues simples, essieux 4 et 5 munis de roues jumelées. Dimensions de pneumatiques: 12.00-20. Profil route/terrain.   |
| <b>Direction:</b>               | ZF assistée hydrauliquement, avec pompe auxiliaire entraînée par essieu.   |
| <b>Freins:</b>                  | Assistés pneumatiquement, agissant sur toutes les roues, conformes au code. Frein à main: par cylindres à ressort agissant sur les essieux 2 à 5. Frein continu: sur clapet d'échappement.                                     |
| <b>Cabine:</b>                  | Cabine spacieuse entièrement réalisée en tôles d'acier, suspension assurée par silent-blocs, vitrage de sécurité, tableau de bord complet.   |
| <b>Installation électrique:</b> | 24 volts continus, 2 batteries, éclairage conforme au code.  |

## Équipement optionnel.

|                                     |   |
|-------------------------------------|---|
| <b>Fléchette pliante:</b>           | 11 m formant rallonge dans l'axe de la flèche télescopique.   |
| <b>Fléchette treillis:</b>          | 11 m à 15 m de longueur, montée fixe ou relevable.  |
| <b>Mécan. de levage secondaire:</b> | Pour le travail avec 2 crochets ou le relevage de la fléchette treillis.  |
| <b>Limiteur de couple:</b>          | Appareil de base avec accessoires.  |
| <b>Transmission 10 × 6:</b>         | Essieu directeur à trains planétaires, transmission du 1 <sup>er</sup> essieu avant enclenchable en tout terrain. |

**Autres équipements supplémentaires sur demande.**