

Technische Daten
Technical Data
Caractéristiques techniques

LTL 1030

Mobilkran
Mobile Crane
Grue automotrice

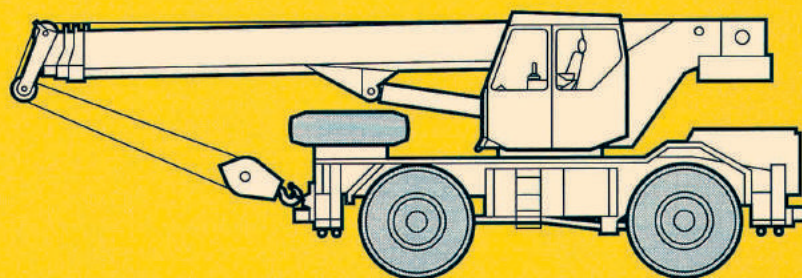

LIEBHERR

Die Traglasten am Teleskopausleger. Lifting capacities at telescopic boom. Forces de levage à la flèche télescopique.

LTL 1030



8,4 m – 26 m



360°



6 t

75%

m	8,4 m		14,3 m	20,1 m	24,2 m	26 m	m
	1)						
2,5	30	25					2,5
3	27,4	25					3
3,5		25		14,4			3,5
4		22		14,3	12		4
4,5		20		14,1	11,8		4,5
5		18,3	16,9	13,4	11,6	10,3	5
6		15,8	15,4	12,5	11,1	10,1	6
7			12,5	11,3	10,4	9,5	7
8			10,1	9,5	9	8,8	8
9			8,3	8,2	7,8	7,6	9
10			7	6,9	6,8	6,6	10
12			5,2	5	5	4,9	12
14				3,9	3,9	3,9	14
16				3,2	3,2	3,1	16
18				2,5	2,5	2,4	18
20					2	2	20
22					1,7	1,7	22
24						1,5	24
I	0		33	66	90	100	I
II	0		33	66	90	100	II
III	0		33	66	90	100	III

1) nach vorne / to front / sur avant

TAB 84051 / 84052



8,4 m – 26 m



360°



6 t

85%

m	8,4 m		14,3 m	20,1 m	24,2 m	26 m	m
	1)						
2,5	33	27,5					2,5
3	30	27,5					3
3,5		27,5		15,8			3,5
4		24,2		15,7	13,2		4
4,5		22		15,5	13		4,5
5		20,1	18,5	14,8	12,8	11,3	5
6		17,4	16	13,7	12,2	11,1	6
7			12,9	11,8	11,2	10,5	7
8			10,7	9,9	9,4	9,2	8
9			9,1	8,4	8,1	7,9	9
10			7,7	7,3	7	6,9	10
12			5,7	5,5	5,5	5,4	12
14				4,3	4,3	4,3	14
16				3,5	3,5	3,4	16
18				2,8	2,7	2,7	18
20					2,2	2,2	20
22					1,9	1,9	22
24						1,6	24
I	0		33	66	90	100	I
II	0		33	66	90	100	II
III	0		33	66	90	100	III

1) nach vorne / to front / sur avant

TAB 84061 / 84062

Sein größtes Lastmoment ist 104,4 tm.



8,4 m – 14,3 m



360° / 0°



6 t

75%

m	8,4 m		14,3 m		m
	360°	0°	360°	0°	
2,5		21,1			2,5
3	10,9	18,4		15,6	3
3,5	9,7	16,3	8,2	14	3,5
4	8,3	14,1	7,1	12,1	4
4,5	6,9	11,5	6,2	10,5	4,5
5	5,8	9,7	5,5	9,3	5
6	4,3	7,2	4,3	7,4	6
7			3,5	5,8	7
8			2,8	4,7	8
9			2,2	3,9	9
10			1,8	3,3	10
12			1,3	2,4	12
I	0		33		I
II	0		33		II
III	0		33		III

0° = nach vorne / to front / sur avant

TAB 84060 / 84059

Max. Fahrgeschwindigkeit für das Verfahren von Lasten in Längsrichtung zum Kran: 1 km/h (siehe Bedienungsanleitung).

Max. speed for travel with suspended load in longitudinal direction of crane: 1 km/h (see operating instructions).

Vitesse de déplacement maxi. pour la translation avec charge en sens longitudinal par rapport à la grue: 1 km/h (voir manuel d'instructions).

Anmerkungen zu den Traglasttabellen.

- Die angegebenen Traglasten überschreiten nicht 75 % bzw. 85 % der Kipplast.
- Für die Kranberechnungen gelten die DIN-Vorschriften lt. neuem Gesetz gemäß Bundesarbeitsblatt vom 2/85: Die Traglasten 75 % (Standicherheit) entsprechen DIN 15019, Teil 2. Für die Stahltragwerke gilt DIN 15018, Teil 3. Die bauliche Ausbildung des Krans entspricht DIN 15018, Teil 2 sowie der F. E. M.
- Bei 75 % Kipplastausnutzung wurde Windstärke 7 = 125 N/m² berücksichtigt. Der Kranbetrieb ist in Abhängigkeit von der Auslegerlänge bis Windstärke 5 bzw. 7 zulässig.
- Die Traglasten sind in Tonnen angegeben.
- Das Gewicht des Lasthakens bzw. der Hakenflasche ist von den Traglasten abzuziehen.
- Die Ausladungen sind von Mitte Drehkranz gemessen.
- Die Traglasten für den Teleskopausleger gelten nur bei demontierter Klappspitze.
- Traglaständerungen vorbehalten.
- Die Angabe des max. Lastmomentes bezieht sich auf die Traglast 85 % der Kipplastausnutzung.

Remarks referring to load charts.

- The tabulated lifting capacities do not exceed 75 % or 85 % of the tipping load.
- When calculating crane stresses and loads, German Industrial Standards (DIN) are applicable, in conformity with new German legislation (published 2/85): the 75 % lifting capacities (stability margin) are as laid down in DIN 15019, part 2. The crane's structural steelwork is in accordance with DIN 15018, part 3. Design and construction of the crane comply with DIN 15018, part 2, and with F. E. M. regulations.
- The 75 % overturning limit values take into account wind force 7 = 125 N/m². Depending on jib length, crane operation may be permissible at wind speeds up to force 5 resp. 7.
- Lifting capacities are given in metric tons.
- The weight of the hook blocks and hooks must be deducted from the lifting capacities.
- Working radii are measured from the slewing centreline.
- The lifting capacities given for the telescopic boom only apply if the folding jib is taken off.
- Lifting capacities are subject to modifications.
- The maximum load moment quoted is at 85 % of the overturning load limit.

Remarques relatives aux tableaux des charges.

- Les forces de levage indiquées ne dépassent pas 75 % ou 85 % de la charge de basculement.
- Conformément au nouveau texte de loi paru au bulletin fédéral de février 1985, les normes DIN ci-après sont appliquées pour les calculs relatifs à la grue: charges à 75 % suivant les prescriptions de la norme DIN 15019, 2ème partie. La norme DIN 15018, 3ème partie est appliquée pour les charpentes. La construction de la grue est réalisée conformément à la norme DIN 15018, 2ème partie, et aux règles de la F. E. M.
- A 75 % de la charge de basculement, il a été tenu compte d'un vent de force 7 = 125 N/m². Selon la longueur de la flèche, le travail de la grue est autorisé jusqu'à un vent de force 5 resp. 7.
- Les forces de levage sont données en tonnes.
- Le poids des moufles et crochets doit être soustrait des charges indiquées.
- Les portées sont calculées à partir de l'axe de rotation.
- Les forces indiquées pour la flèche télescopique s'entendent fléchette dépliée déposée.
- Les forces de levage sont modifiables sans préavis.
- Le couple de charge maxi. indiqué est au plus égal 85 % de la charge de basculement.

Its maximum load moment is 104,4 tm.

Die Traglasten an der Klappspitze. Lifting capacities at the folding jib. Forces de levage à la fléchette pliante.

LTL 1030



24,2 m – 26 m



8,2 m – 14,4 m



360°



6 t

75%

m	24,2 m						26 m						m
	8,2 m			14,4 m			8,2 m			14,4 m			
	0°	15°	30°	0°	15°	30°	0°	15°	30°	0°	15°	30°	
7	4,1						3,6						7
8	4			2,1			3,4			2,1			8
9	3,9	3		2			3,2	2,5		2			9
10	3,8	2,8	2,3	2			3,2	2,4	1,9	1,9			10
12	3,5	2,6	2,2	1,9	1,4		2,9	2,2	1,9	1,8	1,4		12
14	3,1	2,5	2,1	1,7	1,4	1,2	2,7	2,1	1,8	1,6	1,3	1,1	14
16	2,8	2,3	2	1,5	1,3	1,2	2,5	2	1,7	1,5	1,3	1,1	16
18	2,5	2,2	2	1,4	1,3	1,1	2,3	1,9	1,7	1,4	1,2	1	18
20	2,1	2,1	1,9	1,4	1,2	1,1	2	1,8	1,6	1,4	1,2	1	20
22	1,7	1,8	1,9	1,3	1,2	1	1,7	1,7	1,6	1,2	1,1	0,9	22
24	1,5	1,5	1,6	1,1	1,1	1	1,4	1,5	1,5	1,2	1	0,9	24
26	1,3	1,3	1,3	1	1,1	1	1,2	1,3	1,3	1,2	1	0,9	26
28	1,1	1,1	1,1	1	1	0,9	1	1,1	1,1	1,1	0,9	0,9	28
30	0,9	1		0,9	1	0,9	0,9	0,9	0,9		0,9	0,8	30
32					0,9	0,9						0,8	32
I	90						100						I
II	90						100						II
III	90						100						III

TAB 84056 / 84057 / 84058



24,2 m – 26 m



8,2 m – 14,4 m



360°



6 t

85%

m	24,2 m						26 m						m
	8,2 m			14,4 m			8,2 m			14,4 m			
	0°	15°	30°	0°	15°	30°	0°	15°	30°	0°	15°	30°	
7	4,5						4						7
8	4,4			2,3			3,7			2,3			8
9	4,3	3,3		2,2			3,5	2,8		2,2			9
10	4,2	3,1	2,5	2,2			3,5	2,7	2,1	2,1			10
12	3,9	2,9	2,4	2,1	1,5		3,2	2,5	2,1	1,9	1,5		12
14	3,4	2,7	2,4	1,9	1,5	1,3	2,9	2,3	2	1,8	1,5	1,3	14
16	3,1	2,5	2,2	1,7	1,4	1,3	2,7	2,2	1,9	1,7	1,4	1,2	16
18	2,7	2,4	2,2	1,5	1,4	1,3	2,5	2,1	1,8	1,5	1,3	1,1	18
20	2,3	2,3	2,1	1,5	1,3	1,2	2,2	2	1,8	1,5	1,3	1,1	20
22	1,9	2	2,1	1,4	1,3	1,1	1,9	1,9	1,8	1,4	1,2	1	22
24	1,6	1,7	1,7	1,2	1,2	1,1	1,6	1,6	1,7	1,3	1,1	1	24
26	1,4	1,4	1,5	1,1	1,2	1	1,3	1,4	1,4	1,3	1,1	1	26
28	1,2	1,2	1,2	1,1	1,1	1	1,1	1,2	1,2	1,2	1	0,9	28
30	1	1		1	1,1	1	1	1	1	1	1	0,9	30
32					1	1						0,9	32
I	90						100						I
II	90						100						II
III	90						100						III

TAB 84063 / 84064 / 84065

Couple de charge maxi.: 104,4 tm.

Die Hubhöhen. Lifting heights. Hauteurs de levage.

LTL 1030

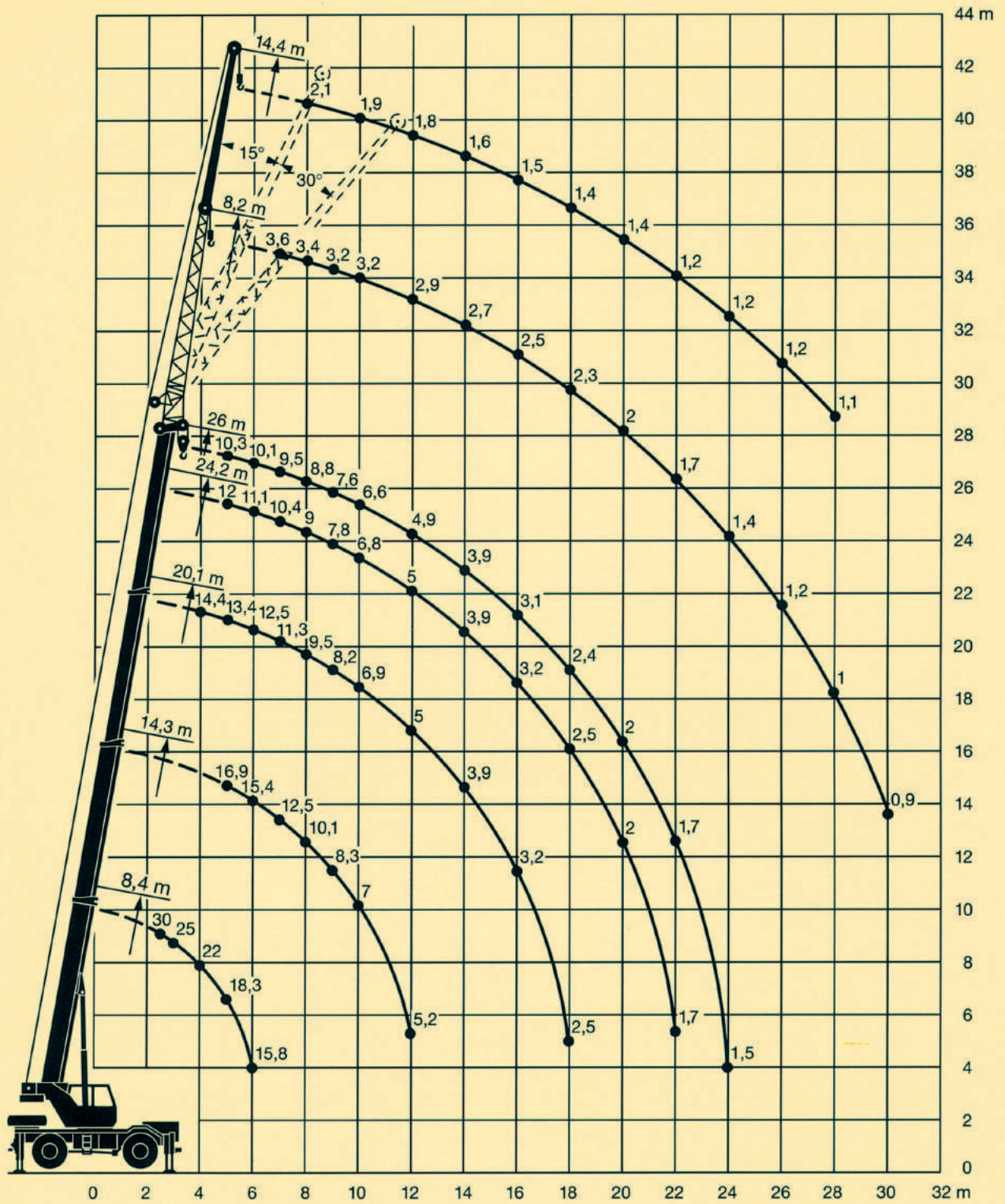

Die Maße. Dimensions. Encombrement.

LTL 1030

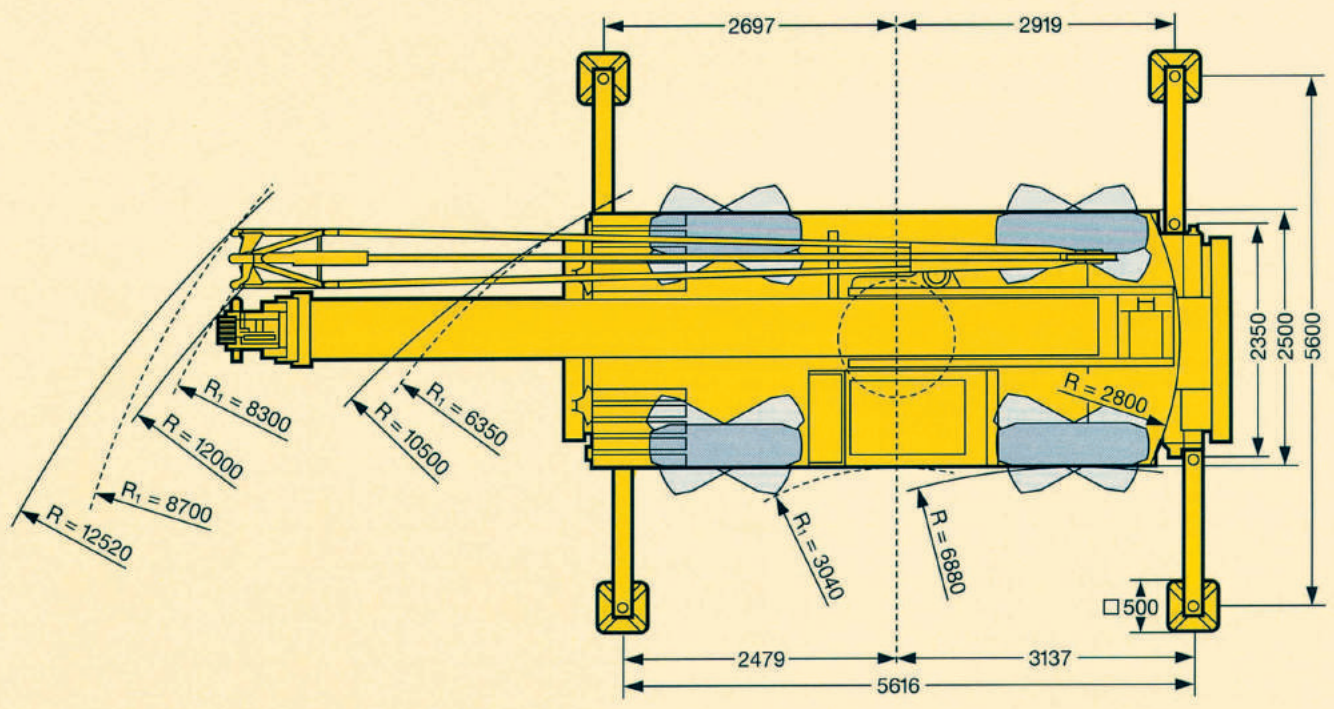
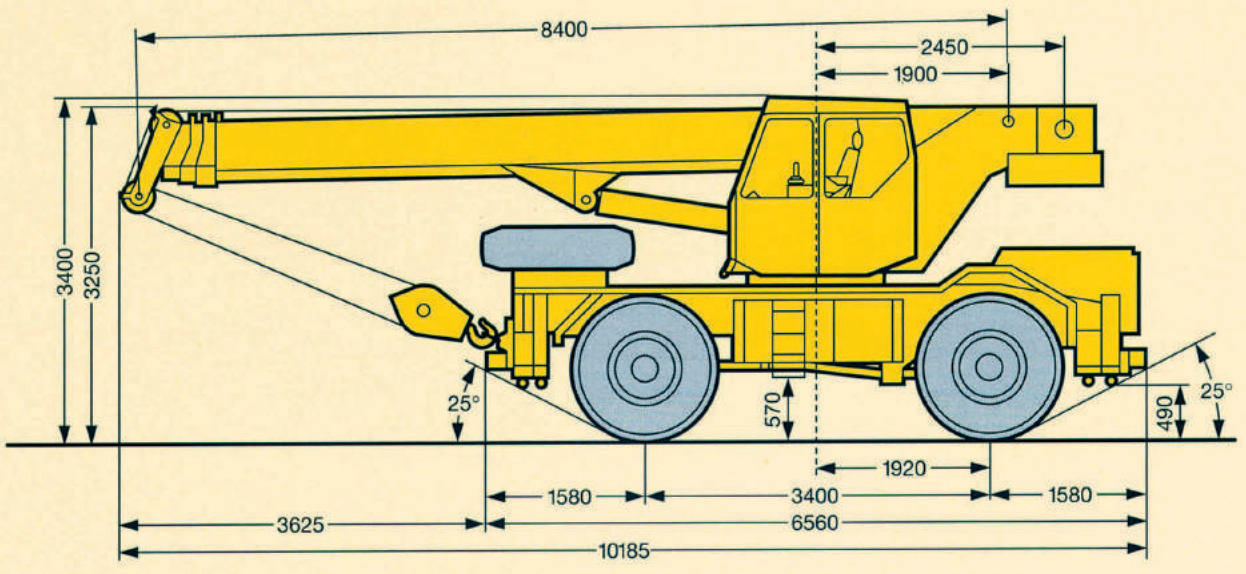

R_1 = Allradlenkung
All-wheel steering
Direction toutes roues

Die Gewichte. Weights. Poids.



Achse Axle Essieu t	1	2	Gesamtgewicht t Total weight (metric tons) Poids total t
t	9,8	14,6	24,4

mit 6 t Ballast und Klappspitze
with 6 t counterweight and folding jib
avec contrepoids 6 t et fléchette pliante







Traglast t Load (metric tons) Forces de levage t	Rollen No. of sheaves Poulies	Stränge No. of lines Brins	Gewicht kg Weight kg Poids kg
30	5	10	200
18,3	3	6	140
8,1	1	3	120
2,7	-	1	60

Die Geschwindigkeiten. Working speeds. Vitesses.



	1	2	3	4	5	6	R 1	R 2	R 3	
(km/h)	6	8	13	20	28	40	6	13	28	60 %
	16.00 R 25									



Antriebe Drive Mécanismes	stufenlos infinitely variable en continu	SeilØ / Seillänge Rope diameter / Rope length Diamètre du câble / Longueur du câble	Max. Seilzug Max. single line pull Effort au brin maxi.
	0 – 100 m/min für einfachen Strang m/min single line m/mn au brin simple	13 mm / 145 m	27 kN
	0 – 100 m/min für einfachen Strang m/min single line m/mn au brin simple	13 mm / 145 m	27 kN
	0 – 2,5 min ⁻¹		
	ca. 33 s bis 80° Auslegerstellung approx. 33 seconds to reach 80° boom angle env. 33 s jusqu'à 80°		
	ca. 49 s für Auslegerlänge 8,4 m – 26 m approx. 49 seconds for boom extension from 8,4 m – 26 m env. 49 s pour passer de 8,4 m – 26 m		

Das Kranfahrgestell.

LTL 1030

Rahmen:	Eigengefertigte, verwindungssteife Kastenkonstruktion aus hochfestem Feinkorn-Baustahl.
Abstützungen:	4-Punkt-Abstützung, horizontal und vertikal vollhydraulisch ausschiebbar.
Motor:	4-Zylinder-Diesel, Fabrikat Liebherr, Typ D 914 T, wassergekühlt, Leistung nach DIN 100 kW (136 PS) bei 2000 min ⁻¹ , max. Drehmoment 570 Nm bei 1300 min ⁻¹ . Kraftstoffbehälter: 240 l.
Getriebe:	Lastschalt-Wendegetriebe mit Drehmomentwandler, mit 6 Vorwärts- und 3 Rückwärtsgängen, Verteilergetriebe.
Achsen:	Vorne: Planetenachse, lenkbar. Hinten: Planetenachse, lenkbar.
Bereifung:	4fach. Reifengröße: 16.00 R 25.
Lenkung:	Hydrostatische Lenkung der Vorderachse, Lenkung der Hinterachse hydraulisch zuschaltbar.
Bremsen:	Betriebsbremse: Allrad-Servo-Druckluftbremse, 1-Kreisanlage. Handbremse: über Federspeicher auf die Hinterräder wirkend.
Elektr. Anlage:	24 Volt Gleichstrom, 2 Batterien, Beleuchtung.

Der Kranoberwagen.

Rahmen:	Eigengefertigte, verwindungssteife Schweißkonstruktion aus hochfestem Feinkorn-Baustahl. 1reihige Kugeldrehverbindung zwischen Kranoberwagen und Kranfahrgestell, um 360° unbegrenzt schwenkbar.
Hydrauliksystem:	1 Axialkolben-Verstellpumpe und 1 Zweifach-Zahnradpumpe im Kranfahrgestell – angetrieben vom Fahrmotor, offene Hydraulik-Kreisläufe mit »load sensing«, 4 Arbeitsbewegungen gleichzeitig fahrbar.
Steuerung:	Durch selbstzentrierende 4fach-Handsteuerhebel in der Krankabine und über Verstellen der Dieselmotor-Drehzahl.
Hubwerk:	Axialkolben-Konstantmotor, Hubwerkstrommel mit eingebautem Planetengetriebe und federbelasteter Haltebremse.
Wippwerk:	1 Differentialzylinder mit vorgesteuertem Bremsventil.
Drehwerk:	Hydromotor, Planetengetriebe mit federbelasteter Haltebremse. Drehgeschwindigkeit stufenlos regelbar.
Krankabine:	In vollverzinkter Stahlblechausführung mit Sicherheitsverglasung und Kontroll- und Bedienungselementen für den Kran- und Fahrbetrieb.
Sicherheits-einrichtungen:	LICCON-Überlastanlage, Hubendbegrenzung, Sicherheitsventile gegen Rohr- und Schlauchbrüche.
Teleskopausleger:	1 Anlenkstück und 3 Teleskopteile, hydraulisch unter Teillast teleskopierbar. Auslegerlänge: 8,4 m – 26 m.

Die Zusatzausrüstung / Alternativausstattung.

Klappspitze:	Klappspitze 8,2 m – 14,4 m lang, unter 0°, 15° oder 30° montierbar.
2. Hubwerk:	Für den 2-Hakenbetrieb oder bei Betrieb mit Klappspitze, wenn Haupthubseil eingeschert bleiben soll.

Weitere Zusatzausrüstung auf Anfrage.

Crane carrier.

Frame:	Liebherr designed and manufactured, box type, torsion resistant, all-welded construction made of high-tensile structural steel.
Outriggers:	4-point support; fully hydraulic operation, vertically and horizontally.
Engine:	Diesel, 4 cylinder, watercooled, make Liebherr, type D 914 T, output 100 kW DIN (136 HP) at 2000 min ⁻¹ , max. torque 570 Nm at 1300 min ⁻¹ . Fuel tank capacity: 240 litres.
Gearbox:	Powershift, forward and reverse with torque converter, 6 forward speeds and 3 reverse speeds, transfer gearbox.
Axles:	Front: planetary axle, steerable. Rear: planetary axle, steerable.
Tyres:	4 tyres. Tyre size: 16.00 R 25.
Steering:	Front axle hydrostatically steered, rear axle hydraulically steered.
Brakes:	Service brake: 1-circuit air booster brake acting on all wheels. Hand brake: spring loaded, acting on rear wheels.
Electrical system:	24 Volts DC, 2 batteries, lighting.

Crane superstructure.

Frame:	Liebherr-made, torsion-resistant, welded construction made of high-tensile structural steel. Connection to truck chassis by single-row ball slewing ring, designed for 360° continuous rotation.
Hydraulic system:	1 axial-piston swivel pump and 1 double-gear-pump in crane carrier – driven from main engine, open hydraulic circuits with “load sensing”, 4 simultaneous movements are possible.
Crane control:	By self-centering control levers, movable in 4 directions. Additionally by varying diesel engine speed.
Hoisting gear:	Axial piston motor, full hydraulic power up and down. Hoist drum with integrated planetary gear and spring loaded brake.
Luffing gear:	1 hydraulic cylinder with integral safety locking valve.
Slewing gear:	Hydraulic motor with planetary gear and spring loaded brake. Slewing speed infinitely variable.
Crane cab:	All-steel construction fully galvanized, safety glazing, heater, full instrumentation for operation of crane and chassis.
Safety devices:	LICCON overload safety indicator, hoist limit switch, safety valves to protect hydraulic system against pipe and hose fracture.
Telescopic boom:	1 boom pivot section and 3 telescopic sections. All sections hydraulically extendable under partial load. Boom length: 8,4 m – 26 m.

Additional / alternative equipment.

Folding jib:	Folding jib 8,2 m – 14,4 m long, can be attached at an angle of 0°, 15° or 30°.
Hoisting gear 2:	For two-hook operation or when using the folding jib with the main hoisting rope remaining reeved.

Other items of equipment available on request.

Châssis porteur.

LTL 1030

Châssis:	De fabrication Liebherr, construction en caisson souple à la torsion, réalisée en acier à grain très fin, de haute résistance.
Stabilisateurs:	Calage en 4 points, à télescopage horizontal et vérinage vertical entièrement hydrauliques.
Moteur:	Diesel, 4 cylindres, marque Liebherr, type D 914 T, refroidissement par eau, puissance 100 kW DIN (136 ch) à 2000 min ⁻¹ , couple maxi. 570 Nm à 1300 min ⁻¹ . Capacité du réservoir carburant: 240 l.
Boîte:	Boîte Powershift à transmission ininterrompue en charge et inverseur, 6 rapports AV et 3 rapports AR, boîte de transfert.
Essieux:	Essieu AV: à trains planétaires, directeur. Essieu AR: à trains planétaires, directeur.
Pneumatiques:	4 pneumatiques. Dimension des pneumatiques: 16.00 R 25.
Direction:	Direction mécanique à assistance hydraulique pour l'essieu avant. Direction de l'essieu arrière enclenchable hydrauliquement.
Freins:	Frein de service: servo-frein pneumatique à un circuit sur toutes les roues. Frein à main: par cylindres à ressort, agissant sur les roues AR.
Installation électrique:	24 volts continus, 2 batteries, éclairage véhicule.

Partie tournante.

Châssis:	De fabrication Liebherr, soudé, réalisé en acier à grain très fin, de haute résistance, souple à la torsion. Couronne d'orientation à 1 rangée de billes entre partie tournante et châssis porteur assurant la rotation totale sur 360°.
Système hydraulique:	1 pompe axiale à débit variable et 1 pompe double à engrenages situées au châssis porteur et entraînées par le moteur, circuits hydrauliques ouverts avec «load sensing», 4 mouvements simultanés praticables.
Commande:	Par leviers quatre directions à rappel automatique au point mort disposés dans la cabine et par changement de régime du moteur Diesel.
Mécan. de levage:	Moteur hydraulique à cylindrée fixe, treuil de levage avec réducteur planétaire incorporé et frein d'arrêt commandé par ressort.
Mécan. de relevage:	1 vérin différentiel, avec clapet anti-retour de sécurité.
Orientation:	Moteur hydraulique, réducteur planétaire, frein d'arrêt commandé par ressort. Vitesse d'orientation réglable en continu.
Cabine:	Entièrement réalisée en tôles d'acier entièrement galvanisée avec vitrage de sécurité, dotée de tous les éléments de contrôle et organes de commande pour les fonctions de levage et de déplacement.
Sécurité:	Limiteur du couple de charge LICCON, fin de course de levage, soupapes de sécurité contre les ruptures sur conduites ou flexibles.
Flèche télescopique:	Flèche à télescopage hydraulique formée d'un élément de base et de 3 éléments télescopables en charge partielle. Longueur de flèche: 8,4 m – 26 m.

Équipement supplémentaire / alternatif.

Fléchette pliante:	Fléchette pliante, longueur 8,2 m – 14,4 m, pouvant être montée sous 0°, 15° ou 30°.
Mécan. de levage secondaire:	Pour le travail avec 2 crochets ou pour le travail avec fléchette pliante lorsque le câble de levage principal reste mouflé.

Autres équipements supplémentaires sur demande.

Änderungen vorbehalten. / Subject to modification. / Sous réserve de modifications.

TP 136 f. 1.9.94

Nehmen Sie Kontakt auf mit

Please contact

Veuillez prendre contact avec

LIEBHERR-WERK EHINGEN GMBH

D-89582 Ehingen/Donau, Telefon (0 73 91) 5 02-0, Telefax (0 73 91) 5 02-3 99

CD-