

# Produktnutzen Mobilkran LTM 1030/2

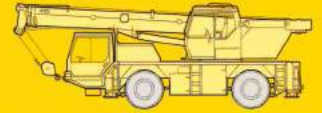

**Max. Traglast: 35 t bei 3 m Ausladung**  
**Max. Hubhöhe: 45 m mit Doppelklappspitze**  
**Max. Ausladung: 40 m mit Doppelklappspitze**

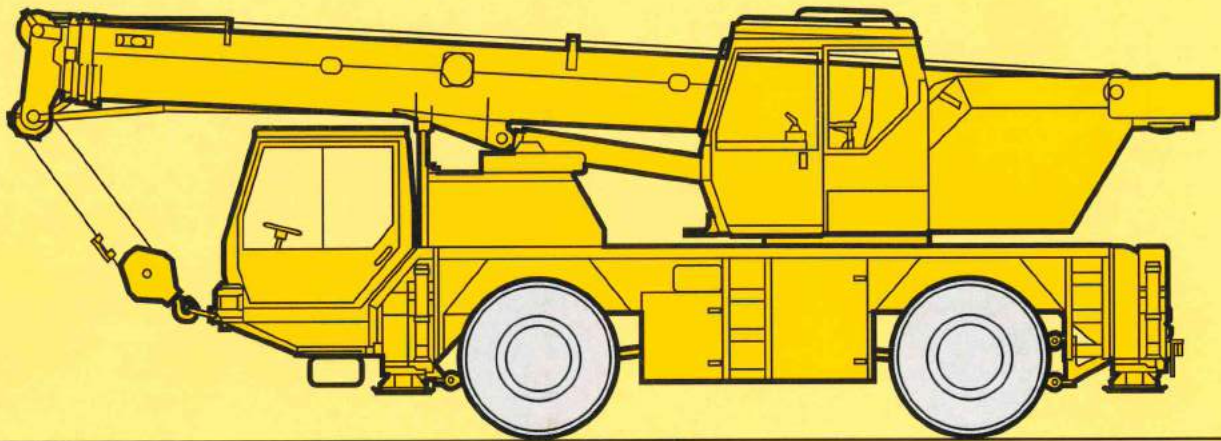

## Das Leistungsprofil des LTM 1030/2 auf einen Blick.

- 24 t Gesamtgewicht inkl. 2,5 t Ballast, 15 m Doppelklappspitze, 14er Bereifung und 21,7 t Hakenflasche (Achslast 2 x 12 t)
- Hervorragendes Traglastangebot, Ballastvarianten 5,5 t und 2,5 t
- Moderner, 205 kW/278 PS starker Mercedes-Benz 6-Zylinder-Reihen-Dieselmotor mit Abgas-Turboaufladung und Ladeluftkühlung (EURO II), vollelektronisches Motorenmanagement
- Liebherr-System-Bus (LSB) zur Datenübertragung, z.B. Motoren-Getriebemanagement sowie Fahrzeug-elektrik
- Kompakt und wendig durch Allradantrieb und Allradlenkung, kleinster Wenderadius 5,9 m über Fahrzeug
- Serienmäßig Verfahren und Abstützen aus der Kran-kabine
- Load-Sensing-System zur Optimierung der Kran-steuerung
- 4teiler, äußerst stabiler Teleskopausleger 9,2 m - 30 m lang und 8,6 - 15 m lange Doppelklappspitze für Hubhöhen bis 45 m und Reichweiten bis 40 m
- LICCON-Anlage, weltweit modernstes Kran-Computersystem mit umfangreichen Informations-, Überwachungs- und Steuerungsaufgaben
- Drehkranz, Drehwerk, Winde und Hydraulikpumpe sind eigengefertigte und qualitätsgeprüfte Komponenten
- Qualitätssicherung gemäß DIN ISO 9001

# LIEBHERR

So baut man Krane.

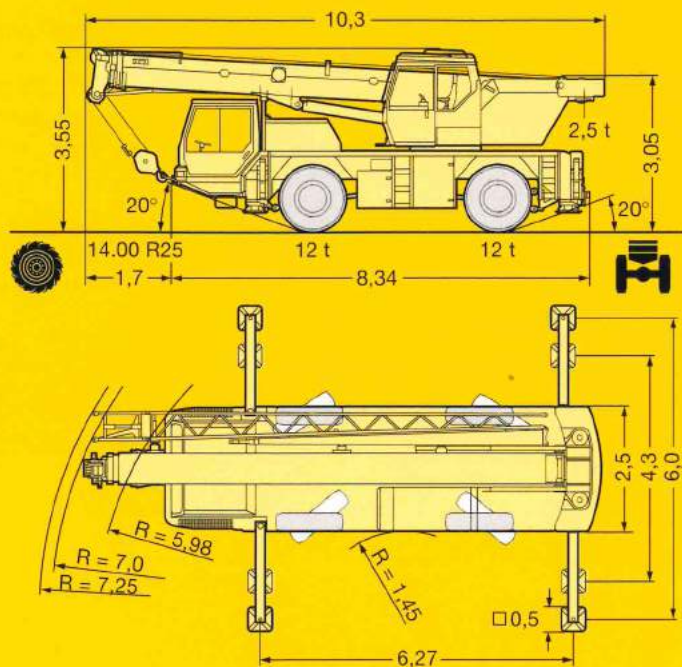

## Kompakt, wendig und gewichtsoptimiert.

- Gesamtlänge nur 10,3 m, Fahrgestelllänge nur 8,34 m, Gesamthöhe ohne Kabinenoberteil nur 2,95 m (Fahrzeug abgesenkt)
- Große Böschungswinkel bis 22° (Bereifung 16.00 R 25)
- Kleiner Wenderadius von 7 m durch Allradlenkung
- 24 t Gesamtgewicht inkl. 2,5 t Ballast, 14er Bereifung, Doppelklappspitze 15 m, Antrieb 4 x 4 und 21,7 t Hakenflasche (Achslast 2 x 12 t)
- 2 Reifengrößen zur Auswahl
  - 14.00 R 25 Fahrzeugbreite 2,5 m
  - 16.00 R 25 Fahrzeugbreite 2,5 m

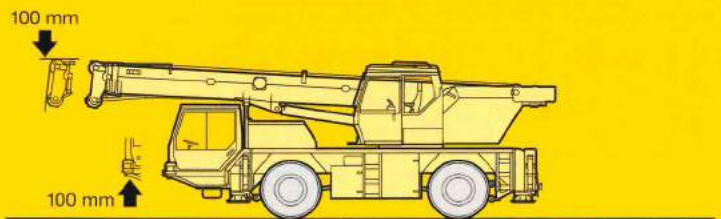
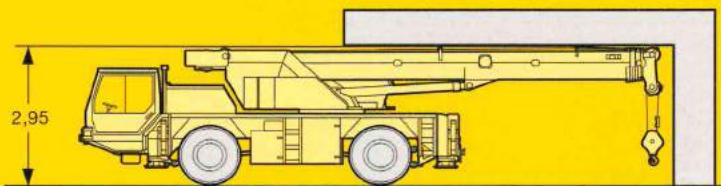

## Niedrigste Bauhöhe.

- Durch abnehmbares Kabinenoberteil (mittels mechanischer Abhebevorrichtung)
- Durch Absenken des Kranaufbaus um 100 mm über die „Niveaumatik-Federung“

## Federn, dämpfen, blockieren und nivellieren mit der „Niveaumatik“.

- Anheben des Kranaufbaus um 100 mm zur Verbesserung der Watfähigkeit
- Absenken des Kranaufbaus um 100 mm zur Reduzierung der Durchfahrthöhe
- Beim Kranabstützen 100 mm mehr Raum zwischen Stützplatten und Boden
- Anheben des Vorderwagens (oder auch des Fahrzeughecks) zur Vergrößerung der Böschungswinkel
- Seitliches Schrägstellen des Kranaufbaus bis 2 x 7,6° zum Verfahren in Hanglage
- Automatische Niveaueinstellung der Achsen für Straßenfahrt über einen Schalter im Fahrerhaus

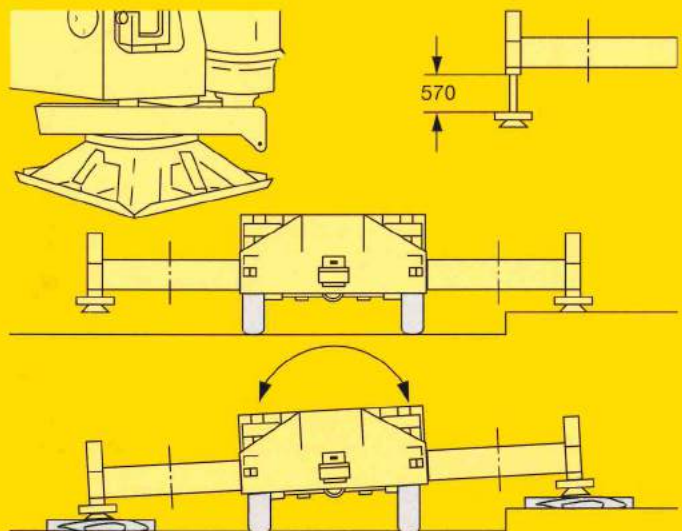

## Kran abstützen - schnell, komfortabel und sicher.

- Variable Stützbasis
  - Stützen eingeschoben
  - Stützbasis 6,3 m längs x 4,3 m quer
  - Stützbasis 6,3 m längs x 6 m quer
- Fest montierte Abstützteller mit Spritzschutz gegen Verschmutzung
- Abstützylinder mit 570 mm Hub
- Abstützteller 500 mm, Gewicht 20 kg
- Abstützgeschwindigkeit ca. 40 s
- 2 x 7,6° Seitenneigung von Chassis und Kranaufbau auch bei blockierter Achsfederung
- Beleuchtete und schmutzgeschützte Spiegellibellen
- Bedienung der Abstützungen gemäß den Unfallverhütungsvorschriften (UVV)

# Der neue LTM 1030/2. Spitzentechn

## Verwindungssteifer Teleskopausleger.

- Ovales Auslegerprofil mit Vielfach-Kantung, beulsicher und verwindungssteif, mit hervorragenden Führungseigenschaften
- Auslegerlagerungen aus wartungsarmen Polyamid-Gleitplatten
- Hervorragendes Traglastangebot am Teleskopausleger bzw. an der Klappspitze, z.B.  
8 t bei 10 m Ausladung  
3,1 t bei 10 m Ausladung, freistehend  
2,9 t bei 20 m Ausladung  
1,4 t bei 30 m Ausladung  
0,5 t bei 40 m Ausladung

## Breites Fahrerhaus mit viel Komfort.

- 2-Mann-Fahrerhaus in korrosionsbeständiger Ganzstahlausführung, tauchgrundiert und komplett pulverbeschichtet, vorne gummielastische Aufhängung, hinten hydraulisch gedämpft, Komfortausstattung
- Rundum-Sicherheitsverglasung
- Fahrersitz luftgefedert und mit pneumatischer Lendenwirbelstütze, Beifahrersitz luftgefedert
- In Höhe und Neigung verstellbares Lenkrad, beheizte und elektrisch verstellbare Außenspiegel
- Standardisierte, ergonomisch angeordnete Bedienungs- und Kontrollinstrumente u.a. auch für „Niveaumatik-Federung“

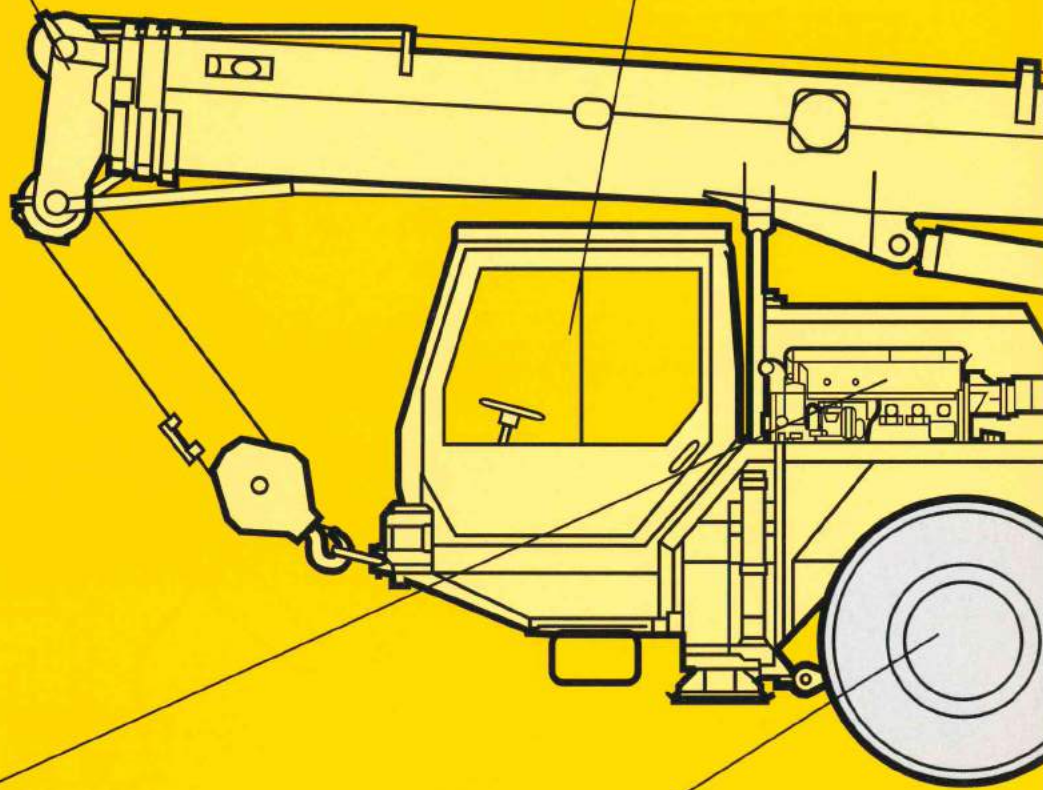

## Moderner und leistungsstarker Fahrtrieb.

- Wassergekühlter, Mercedes-Benz 6-Zylinder Reihen-Dieselmotor mit Abgas-Turboaufladung und Ladeluftkühlung (EURO II), mit vollelektronischem Motorenmanagement
- ZF-Wendelastschaltgetriebe Typ 6 WG 210 mit Drehmomentwandler und automatischer Schaltung, mit elektronischem Getriebemanagement, 6 Vorwärts-, 2 Rückwärtsgänge, Geländestufe
- Max. Fahrgeschwindigkeit 80 km/h, max. Steigefähigkeit 60 %
- Liebherr-Axialkolben-Verstellpumpe vom Lastschaltgetriebe angetrieben, für Krantrieb zuschaltbar

## Hervorragende Fahrwerkstechnik für Straßen- und Geländeeinsatz.

- Gewichtsoptimierte und wartungsarme Achsen aus hochfestem Feinkornbaustahl, durch spezielle Lenkeranordnung hohe Spurnauigkeit und exakte Seitenführung
- Antrieb 4 x 4, bei Straßenfahrt nur Hinterachse angetrieben, Vorderachse bei Geländefahrt zuschaltbar
- Allradlenkung, Hinterachse auch unabhängig von Vorderachse lenkbar (Hundegang)
- Gelenkwellen sind wartungsarm und liegen geschützt im Achskörper; einfache und schnelle Montage durch 70° Kreuzverzahnung mit wenigen Schrauben

ik von Liebherr.

## Großraum-Krankabine mit Komfort-Armlehnensteuerung.

- Verzinkte Krankabine mit rundum getönten Scheiben, Frontscheibe ausstellbar mit großem Segment-scheibenwischer, großes Dachfenster aus Panzerglas mit großem Parallelscheibenwischer, Sonnenschutzrollo an der Dachscheibe, raumsparende Schiebetür
- Kranführersitz mit pneumatischer Lendenwirbelstütze und Kopfstütze
- Bedienerfreundliche Armlehnensteuerung, höhenverstellbare Meisterschalter-Konsolen und Armlehnen, ergonomisch angewinkelte Bedienkonsolen,
- Lenkungsbedienung über Kippschalter
- Wärme- und schallisolierte Innenverkleidung, serienmäßig Zusatzheizung
- LICCON-Computeranlage mit Monitor

## Liebherr-Komponenten, zuverlässig und wartungsfreundlich.

- Drehkranz, Drehwerk, Winde und Axialkolben-Verstellpumpe sind eigengefertigte Liebherr-Komponenten, auf den Einsatz in Mobilkränen speziell abgestimmt
- Zentralschmieranlage für Drehkranz, Auslegerlagerung und Lagerungen der Winde und des Wippzylinders

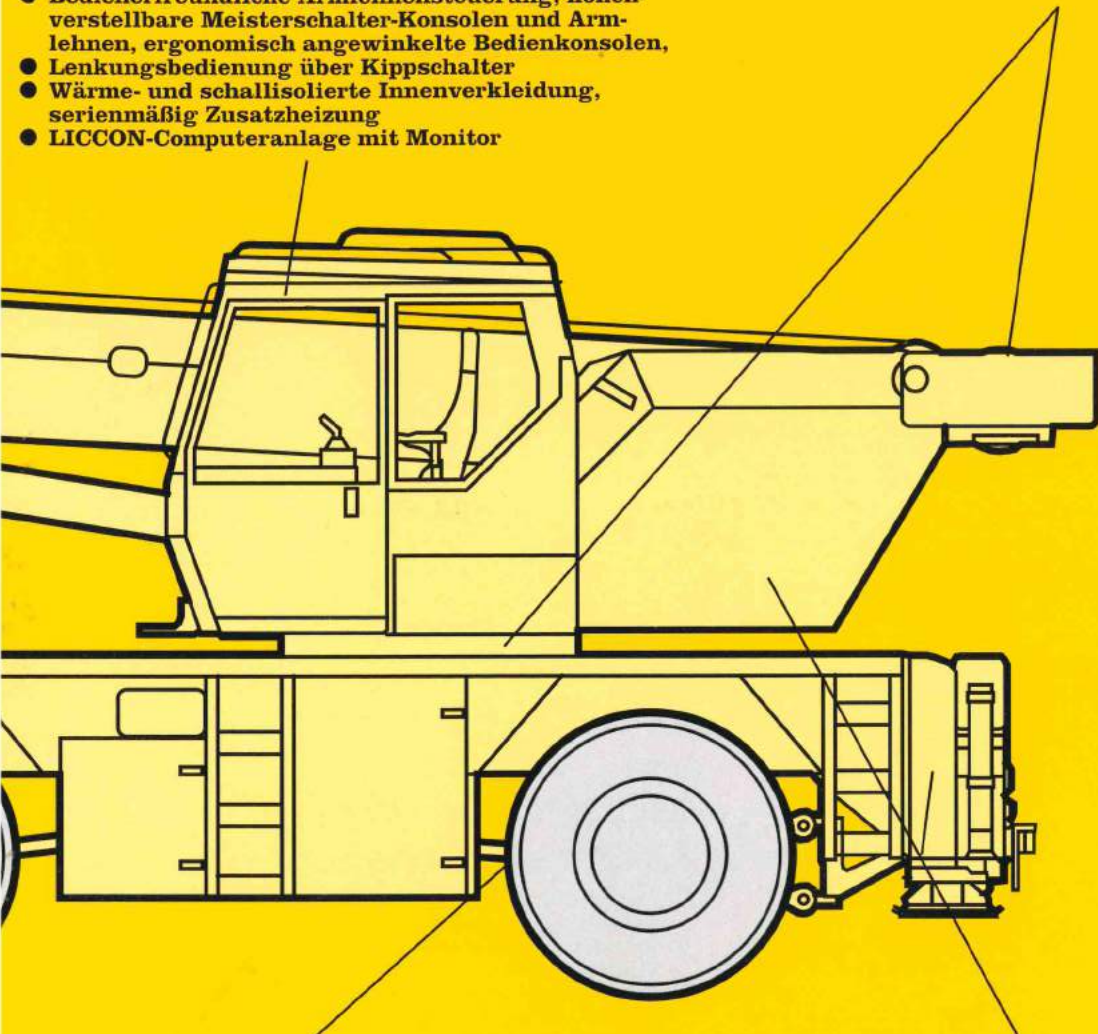

## Niveaumatik-Federung, kran- und straßenschonend.

- Querkraftfreie und wartungsfreie Federungs-zylinder, Kolbenstange durch Kunststoffrohr gegen Beschädigungen geschützt
- Niveaustellung (Federung auf „Fahrbetrieb“) kann aus jeder beliebigen Stellung durch Knopfdruck aus dem Fahrerhaus automatisch angefahren werden
- Geringste Kranneigung bei Kurvenfahrt durch Kreuzschaltung der hydropneumatischen Federung
- Achsarretierung (Blockieren der Federung für das Verfahren mit Lasten) aus dem Fahrerhaus zu bedienen

## Gewichtsoptimierter Stahlbau.

- Stahlbau von Fahrgestell, Drehbühne, Teleskopausleger und Gitterspitze in Leichtbauweise, durch F.E.M.-Methode berechnet und gewichtsoptimiert und äußerst verwindungssteif
- Materialfestigkeit mit hohen Sicherheiten durch Einsatz von STE 960 (960 N/mm<sup>2</sup>) bei allen tragenden Bauteilen wie Teleskopausleger, Drehbühnenrahmen sowie Fahrzeugrahmen und Abstützungen

## Lasten heben - präzise und sicher.

- 4teiliger, 30 m langer Teleskopausleger und 8,6 m - 15 m lange Doppelklappspitze für 45 m Hubhöhe und 40 m Ausladung
- Bei jeder beliebigen Auslegerlänge errechnet die LICCON-Anlage die optimalste Traglastkurve
- Klappspitze unter 0°, 20° und 40° anbaubar
- Hydraulische Montagehilfe zum Anbau der Klappspitze

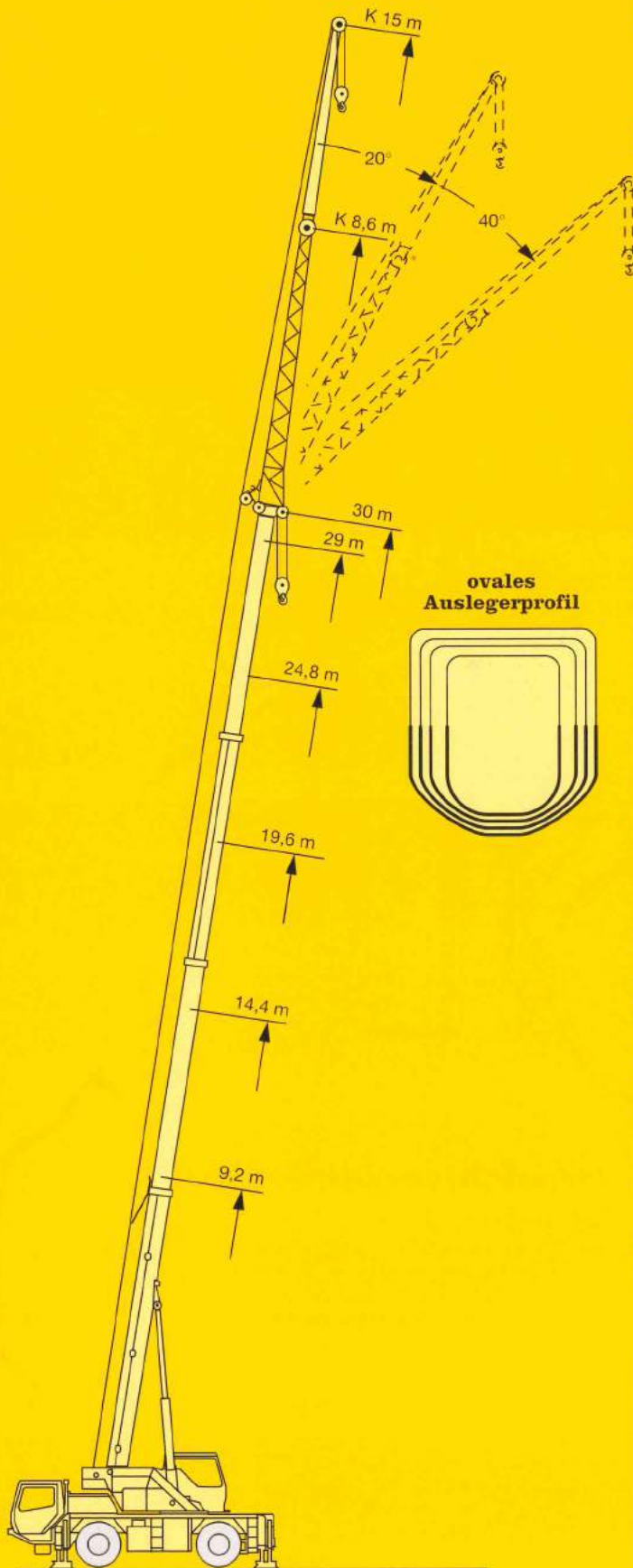

## Bewährtes, hydromechanisches Teleskopiersystem.

- Zuverlässiger, einstufiger, doppeltwirkender Hydraulikzylinder
- Niedriger Auslegerschwerpunkt durch 2fach-Flaschenzug für die 3. und 4. Auslegerstufe
- In den Teleskopen verschleißlose Lagerschuhe aus Polyamid

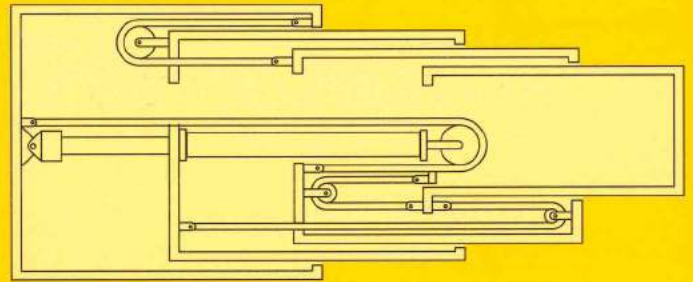

## LICCON-Computeranlage mit LMB und Testsystem.

- Einstellen des Rüstzustandes über komfortable Dialogfunktionen
- Sichere und bewußte Quittierung des eingestellten Rüstzustandes
- Darstellung aller wichtigen Daten mit Grafiksymbolen im Betriebsbild
- Zuverlässige LMB-Abschalteneinrichtung beim Überschreiten der zulässigen Lastmomente
- Traglastwerte für jede beliebige Ausleger-Zwischenlänge
- Windenanzeige für Hakenweg mit Nullungsmöglichkeit für zentimetergenaues Heben/Senken
- Testsystem für Servicezwecke mit der Möglichkeit alle dem System angeschlossenen Sensoren und Verbraucher via Bildschirm zu überprüfen



## Ballastmontage - nur Minutensache.

- Ballastvarianten 2,5 t und 5,5 t
- Ballastieren aus der Krankabine

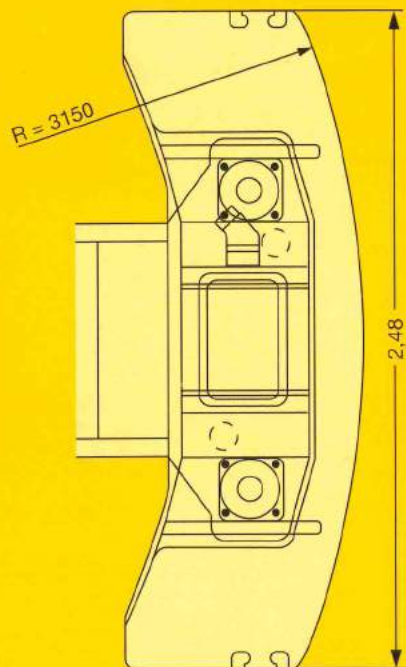
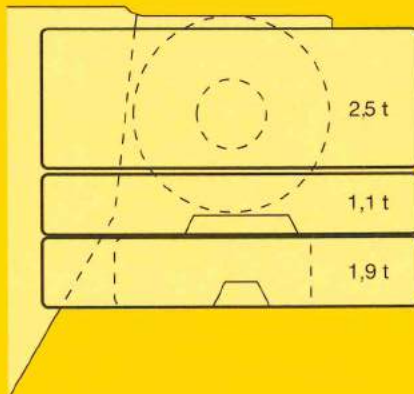

## Kransteuerung mit hydraulischer Load-Sensing.

- 4 Arbeitsbewegungen können unabhängig voneinander feinfühlig gefahren werden
- Energiesparend, da die Verstellpumpe nur soviel Öl fördert, wie benötigt wird
- Ohne Schnellgangzuschaltung kann die gesamte Ölmenge auf einen Verbraucher geschaltet werden, z.B. für eine hohe Arbeitsgeschwindigkeit
- Durch Blockbauweise ist die Hydraulik übersichtlich und wartungsfreundlich
- Die vollhydraulische Steuerung mit „Load-Sensing-System“ bietet ein hohes Maß an Feinfühligkeit und Präzision

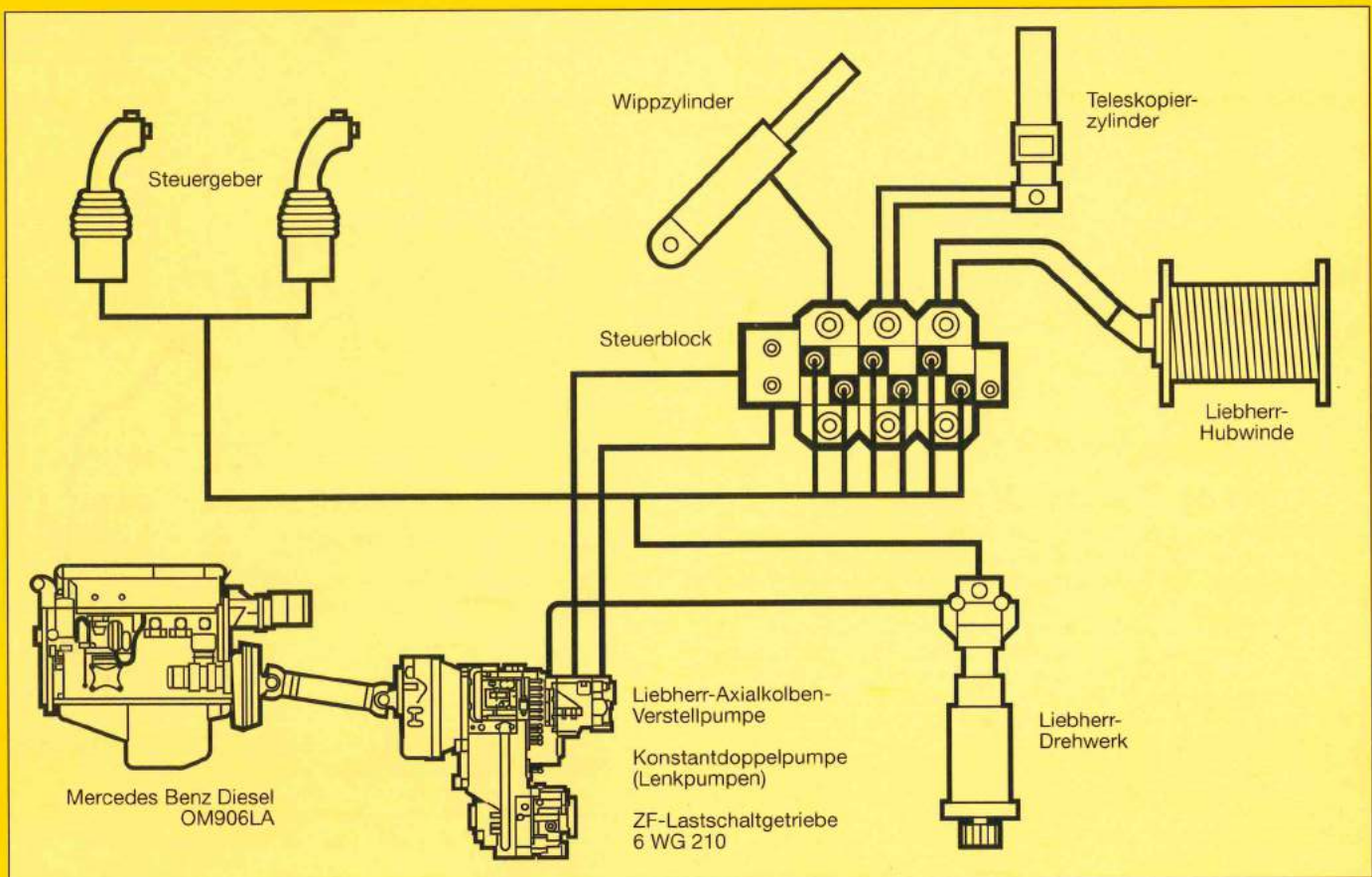

Änderungen vorbehalten.

TP 266. 2.97

Nehmen Sie Kontakt auf mit  
**LIEBHERR-WERK EHINGEN GMBH, Postfach 1361, D-89582 Ebingen**  
 Telefon (073 91) 502-0, Telefax (073 91) 502-399, Telex 71763-0