

# **LTM 1035 – 2**

**Mobilkran – Technische Daten**

**Mobile Crane – Technical Data**

**Grue automotrice –**

**● Caractéristiques techniques**



# **LIEBHERR**

# Die Traglasten am Teleskopausleger. Lifting capacities at telescopic boom. Forces de levage à la flèche télescopique.

Teleskopausleger: 8,5 m – 26 m. Arbeitszustand: abgestützt, Arbeitsbereich: 360°. Ballast: 4,6 t.

Telescopic boom: 8,5 m – 26 m. On outriggers, 360°. Counterweight: 4,6 t.

Flèche télescopique: 8,5 m – 26 m. Grue sur stabilisateurs, rotation sur 360°. Contrepoids: 4,6 t.

Ausladung Radius Portée m	8,5 m			14,3 m		20,2 m		24,2 m		26 m		Ausladung Radius Portée m
	75 %	85 % *	85 %	75 %	85 %	75 %	85 %	75 %	85 %	75 %	85 %	
3	35	40	38,5									3
3,5	30,5	35	33,5	22	24,2							3,5
4	26,8	29,6	29,4	22	24,2	17,6	19,4	14	15,4			4
4,5	23,8	26,4	26,4	22	24,2	17,4	19,1	13,8	15,2	12,2	13,4	4,5
5	21,4	23,8	23,6	21	23,1	17,2	18,9	13,7	15,1	12,1	13,3	5
6	17,7	19,6	19,4	17,3	19	16,9	17,8	13,4	14,7	12	13,2	6
7				14,5	15,8	13,9	14,5	13	13,7	11,5	12,7	7
8				12,3	13,1	11,6	12,1	11	11,5	10,8	11,3	8
9				10,1	11,1	10	10,3	9,5	9,8	9,3	9,7	9
10				8,5	9,6	8,5	8,9	8,2	8,6	8	8,4	10
12				6,3	7,1	6,4	6,9	6,2	6,7	6,1	6,6	12
14						4,95	5,6	4,9	5,3	4,8	5,3	14
16						3,95	4,5	4	4,4	3,9	4,3	16
18						3,25	3,65	3,25	3,65	3,2	3,6	18
20								2,7	3,05	2,7	3,05	20
22										2,2	2,55	22

\* nach hinten / over rear / sur arrière

TAB 69107 / 69122

Teleskopausleger: 8,5 m – 26 m. Arbeitszustand: abgestützt, Arbeitsbereich: 360°. Ballast: 0,9 t.

Telescopic boom: 8,5 m – 26 m. On outriggers, 360°. Counterweight: 0,9 t.

Flèche télescopique: 8,5 m – 26 m. Grue sur stabilisateurs, rotation sur 360°. Contrepoids: 0,9 t.

Ausladung Radius Portée m	8,5 m	14,3 m	20,2 m	24,2 m	26 m	Ausladung Radius Portée m
	75 %	75 %	75 %	75 %	75 %	
3	32,5					3
3,5	28,3	22				3,5
4	24,9	22	17,6	13,5		4
4,5	22	21,5	17,4	13,5	11,8	4,5
5	19,6	19,2	16,7	13,5	11,8	5
6	15,7	14,7	13,1	12,2	11,8	6
7		11,7	10,6	10	9,7	7
8		9,4	8,8	8,3	8,1	8
9		7,7	7,5	7,1	7	9
10		6,4	6,4	6,1	5,9	10
12		4,65	4,7	4,5	4,4	12
14			3,55	3,45	3,35	14
16			2,75	2,7	2,65	16
18			2,15	2,15	2,1	18
20				1,7	1,65	20
22					1,3	22

TAB 69231

## Sein größtes Lastmoment ist 122 tm.

**Teleskopausleger: 8,5 m – 14,3 m. Arbeitszustand: freistehend, Arbeitsbereich: 360°. Ballast: 4,6 t / 0,9 t.**  
**Telescopic boom: 8,5 m – 14,3 m. Without outriggers, 360°. Counterweight: 4,6 t / 0,9 t.**  
**Flèche télescopique: 8,5 m – 14,3 m. Grue sur pneus, rotation sur 360°. Contrepoids: 4,6 t / 0,9 t.**

Ausladung Radius Portée m	8,5 m				14,3 m				Ausladung Radius Portée m		
	○ 75 %		●		○ 75 %		●				
	4,6 t	0,9 t	4,6 t	0,9 t	4,6 t	0,9 t	4,6 t	0,9 t			
3	10,8	9,7	8,9	8,8					3		
3,5	10,8	7,9	8,9	7,1	8,4	6,6	6,8	6	3,5		
4	9,8	6,6	8,8	5,9	8,4	5,6	6,8	5,1	4		
4,5	8,4	5,5	7,8	5	7,7	4,8	6,8	4,3	4,5		
5	7,1	4,55	6,6	4,2	6,8	4,15	6,3	3,7	5		
6	5,3	3,25	4,95	3	5,3	3,15	4,95	2,8	6		
7					4,25	2,4	4	2,1	7		
8					3,45	1,85	3,2	1,6	8		
9					2,8	1,4	2,6	1,2	9		
10					2,3	1,1	2,15	0,9	10		
12					1,55	0,5	1,45		12		
Teleskopierzustände Telescoping conditions Etats de télescopage %	I	0				33				I	Teleskopierzustände Telescoping conditions Etats de télescopage %
	II	0				33				II	Teleskopierzustände Telescoping conditions Etats de télescopage %
	III	0				33				III	Teleskopierzustände Telescoping conditions Etats de télescopage %

TAB 69199 / 69236 / 69202 / 69239

Bereifung:

Tyres:

Pneumatiques:

○ 16.00 R 25 / 20.5 R 25, 10 bar

● 14.00 R 24, 10 bar

Max. Fahrgeschwindigkeit für das Verfahren von Lasten: 1 km/h.

Max. speed for travel with suspended load: 1 km/h.

Vitesse de déplacement maxi. pour la translation avec charge: 1 km/h.

**Teleskopausleger: 8,5 m – 14,3 m. Arbeitszustand: freistehend, Arbeitsbereich: nach hinten. Ballast: 4,6 t / 0,9 t.**  
**Telescopic boom: 8,5 m – 14,3 m. Without outriggers, over rear. Counterweight: 4,6 t / 0,9 t.**  
**Flèche télescopique: 8,5 m – 14,3 m. Grue sur pneus, sur arrière. Contrepoids: 4,6 t / 0,9 t.**

Ausladung Radius Portée m	8,5 m				14,3 m				Ausladung Radius Portée m		
	○ 75 %		●		○ 75 %		●				
	4,6 t	0,9 t	4,6 t	0,9 t	4,6 t	0,9 t	4,6 t	0,9 t			
3	16,5	15,9	13,7	13,1					3		
3,5	14,8	13,4	12,2	11,7	14,9	11,2	12,4	11	3,5		
4	13,3	11,1	11	10,5	13,1	9,6	11,2	9,4	4		
4,5	12,1	9,1	10	8,9	11,5	8,4	10,1	8,2	4,5		
5	10,3	7,6	9,1	7,4	10,2	7,4	9,3	7,2	5		
6	7,8	5,7	7,6	5,5	8	5,9	7,8	5,7	6		
7					6,4	4,6	6,2	4,45	7		
8					5,2	3,65	5,1	3,55	8		
9					4,3	3	4,2	2,9	9		
10					3,65	2,45	3,55	2,4	10		
12					2,65	1,75	2,6	1,65	12		
Teleskopierzustände Telescoping conditions Etats de télescopage %	I	0				33				I	Teleskopierzustände Telescoping conditions Etats de télescopage %
	II	0				33				II	Teleskopierzustände Telescoping conditions Etats de télescopage %
	III	0				33				III	Teleskopierzustände Telescoping conditions Etats de télescopage %

TAB 69179 / 69236 / 69182 / 69237

**Its maximum load moment is 122 tm.**

# Die Traglasten an der kurzen Klappspitze. Lifting capacities at the short folding jib. Forces de levage à la courte fléchette pliante.

Teleskopausleger: 24,2 m – 26 m. Klappspitze: 8,3 m. Arbeitszustand: abgestützt, Arbeitsbereich: 360 °.  
Ballast: 4,6 t.  
Telescopic boom: 24,2 m – 26 m. Folding jib: 8,3 m. On outriggers, 360 °.  
Counterweight: 4,6 t.  
Flèche télescopique: 24,2 m – 26 m. Fléchette pliante: 8,3 m. Grue sur stabilisateurs, rotation sur 360 °.  
Contrepoids: 4,6 t.

Ausladung Radius Portée  m	Klappspitze / Folding jib / Fléchette pliante 8,3 m												Ausladung Radius Portée  m
	0 °				15 °				30 °				
	24,2 m		26 m		24,2 m		26 m		24,2 m		26 m		
	75 %	85 %	75 %	85 %	75 %	85 %	75 %	85 %	75 %	85 %	75 %	85 %	
5	5,8	6,4	5,3	5,85									5
6	5,6	6,2	5,2	5,7									6
7	5,5	6,1	5,2	5,7	4,1	4,5	4,1	4,5					7
8	5,2	5,7	5,1	5,6	3,9	4,3	3,9	4,3					8
9	5	5,5	4,9	5,4	3,7	4,05	3,7	4,05	2,7	2,95	2,7	2,95	9
10	4,8	5,3	4,7	5,15	3,5	3,85	3,5	3,85	2,6	2,85	2,6	2,85	10
12	4,3	4,75	4,3	4,75	3,2	3,5	3,2	3,5	2,4	2,65	2,5	2,75	12
14	3,9	4,3	4	4,4	2,9	3,2	2,9	3,2	2,3	2,55	2,4	2,65	14
16	3,5	3,85	3,6	3,95	2,6	2,85	2,7	2,95	2,2	2,4	2,3	2,55	16
18	3,1	3,4	3,1	3,5	2,4	2,65	2,5	2,75	2,1	2,3	2,2	2,4	18
20	2,6	3,1	2,6	3,1	2,3	2,55	2,4	2,65	2,1	2,3	2,1	2,3	20
22	2,2	2,7	2,2	2,6	2,2	2,4	2,25	2,55	2	2,2	2	2,2	22
24	1,9	2,3	1,85	2,25	1,95	2,3	1,9	2,3	1,9	2,1	1,9	2,1	24
26	1,6	2	1,6	1,9	1,65	2,05	1,65	2	1,7	2	1,7	2	26
28	1,4	1,7	1,35	1,65	1,4	1,75	1,4	1,7			1,45	1,7	28
30			1,15	1,45			1,2	1,45					30

TAB 69113 / 69244 / 69245 / 69123 / 69246 / 69247

## Anmerkungen zu den Traglast- tabellen.

- Die angegebenen Traglasten überschreiten nicht 75 % bzw. 85 % der Kipplast.
- Für die Kranberechnungen gelten die DIN-Vorschriften lt. neuem Gesetz gemäß Bundesarbeitsblatt vom 2/85: Die Traglasten 75 % entsprechen DIN 15019, Teil 2 (Standssicherheit) und DIN 15018, Teil 3 (Stahltragwerke). Die bauliche Ausbildung des Krans entspricht DIN 15018, Teil 2 sowie der F. E. M.
- Bei 75 % Kipplastaussnutzung wurde Windstärke 7 = 125 N/m<sup>2</sup> berücksichtigt. Der Kranbetrieb ist in Abhängigkeit von der Auslegerlänge zwischen Windstärke 5 und 7 zulässig.
- Die Traglasten sind in Tonnen angegeben.
- Das Gewicht des Lasthakens bzw. der Hakenflasche ist von den Traglasten abzuziehen.
- Die Ausladungen sind von Mitte Drehkranz gemessen.
- Die Traglasten für den Teleskopausleger gelten nur bei demontierter Klappspitze.
- Traglaständerungen vorbehalten.
- Die Angabe des max. Lastmomentes bezieht sich auf die Traglast 85 % der Kipplastaussnutzung.

## Remarks referring to load charts.

- The tabulated load ratings do not exceed 75 % or 85 % of the tipping load.
- When calculating crane stresses and loads, German Industrial Standards (DIN) are applicable, in conformity with new German legislation (published 2/85): the 75 % load capacities are as laid down in DIN 15019, Part 2 (stability margin) and DIN 15018, Part 3 (crane's structural steelwork). Design and construction of the crane comply with DIN 15018, Part 2, and with F. E. M. regulations.
- The 75 % overturning limit values take into account wind force 7 = 125 N/m<sup>2</sup>. Depending on jib length, crane operation may be permissible at wind speeds of between force 5 and 7.
- Load capacities are given in metric tons.
- The weight of the hook blocks and hooks must be deducted from the lifting capacities.
- Working radii are measured from the slewing centreline.
- The hoisting capacities given for the telescopic boom only apply if the folding jib is taken off.
- Lifting capacities are subject to modifications.
- The maximum load moment quoted is at 85 % of the overturning load limit.

## Remarques relatives aux tableaux des charges.

- Les charges de levage indiquées ne dépassent pas 75 % ou 85 % de la charge de basculement.
- Conformément au nouveau texte de loi paru au bulletin fédéral de février 1985, les normes DIN ci-après sont appliquées pour les calculs relatifs à la grue: charges à 75 % suivant les prescriptions de la norme DIN 15019, 2ème partie (stabilité) et de la norme DIN 15018, 3ème partie (pour les charpentes). La construction de la grue est réalisée conformément à la norme DIN 15018, 2ème partie, et aux règles de la F. E. M.
- A 75 % de la charge de basculement, il a été tenu compte d'un vent de force 7 = 125 N/m<sup>2</sup>. Selon la longueur de la flèche, le travail de la grue est autorisé jusqu'à un vent de force 5 à 7.
- Les forces de levage sont données en tonnes.
- Le poids des mouffes et crochets doit être soustrait des charges indiquées.
- Les portées sont calculées à partir de l'axe de rotation.
- Les charges indiquées pour la flèche télescopique s'entendent fléchette déployée.
- Les forces de levage sont modifiables sans préavis.
- Le couple de charge maxi. indiqué est au plus égal 85 % de la charge de basculement.

# Couple de charge maxi.: 122 tm.

# Die Hubhöhen. Lifting heights. Hauteurs de levage.

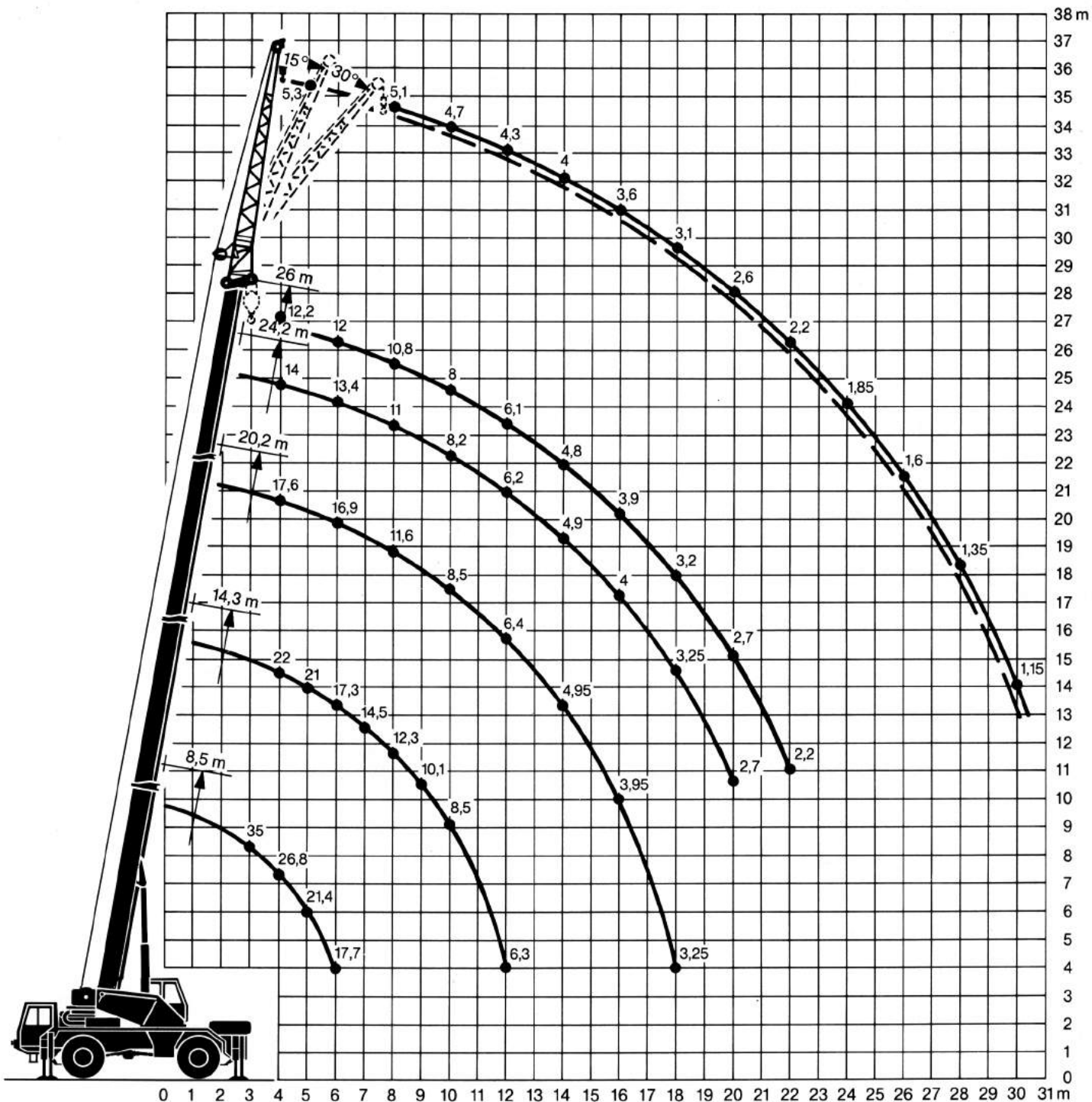

# Die Traglasten an der langen Klappspitze. Lifting capacities at the long folding jib. Forces de levage à la longue fléchette pliante.

Teleskopausleger: 24,2 m — 26 m. Klappspitze: 8,3 m — 14,5 m. Arbeitszustand: abgestützt, Arbeitsbereich: 360°.  
Kipplast: 75 %. Ballast: 4,6 t.  
Telescopic boom: 24,2 m — 26 m. Folding jib: 8,3 m — 14,5 m. On outriggers, 360°.  
Tipping load: 75 %. Counterweight: 4,6 t.  
Flèche télescopique: 24,2 m — 26 m. Fléchette pliante: 8,3 m — 14,5 m. Grue sur stabilisateurs, rotation sur 360°.  
Charge de basculement: 75 %. Contrepoids: 4,6 t.

Ausladung Radius Portée  m	Teleskopausleger / Telescopic boom / Flèche télescopique												Ausladung Radius Portée  m
	24,2 m						26 m						
	8,3 m			14,5 m			8,3 m			14,5 m			
	0°	15°	30°	0°	15°	30°	0°	15°	30°	0°	15°	30°	
5	6,6						6,1						5
6	6,35			3			6						6
7	6,1	4,6		2,9			5,9	5,5					7
8	5,9	4,35		2,8			5,8	5,35		2,7			8
9	5,65	4,1	3,2	2,7	2		5,65	5,2	3,7	2,6	2		9
10	5,4	3,9	3,15	2,55	1,9		5,5	5	3,55	2,5	2		10
12	4,9	3,55	2,95	2,3	1,8	1,55	5,1	4,5	3,35	2,3	1,85	1,55	12
14	4,4	3,35	2,8	2,1	1,7	1,45	4,45	4	3,2	2,1	1,75	1,45	14
16	3,75	3,15	2,7	1,95	1,6	1,4	3,65	3,65	3,05	1,95	1,65	1,4	16
18	3,1	2,95	2,55	1,75	1,55	1,35	3,05	3,2	2,9	1,75	1,6	1,3	18
20	2,6	2,7	2,5	1,6	1,45	1,3	2,55	2,65	2,75	1,6	1,5	1,25	20
22	2,2	2,25	2,3	1,4	1,4	1,25	2,15	2,25	2,3	1,4	1,4	1,2	22
24	1,85	1,9	1,95	1,3	1,35	1,2	1,85	1,9	1,95	1,3	1,3	1,15	24
26	1,6	1,65	1,65	1,2	1,25	1,15	1,6	1,6	1,65	1,2	1,25	1,1	26
28	1,35	1,4		1,1	1,2	1,1	1,35	1,4	1,4	1,1	1,2	1,05	28
30	1,2			1,05	0,95	0,95	1,15	1,15		1,05	1,15	1	30
32				1	1,1	0,9	1			1	1,05	0,95	32
34				0,95	0,95					0,85	0,9	0,9	34
36				0,85						0,75	0,8		36
38										0,7			38

TAB 69311 / 69312 / 69313

Teleskopausleger: 24,2 m — 26 m. Klappspitze: 8,3 m — 14,5 m. Arbeitszustand: abgestützt, Arbeitsbereich: 360°.  
Kipplast: 85 %. Ballast: 4,6 t.  
Telescopic boom: 24,2 m — 26 m. Folding jib: 8,3 m — 14,5 m. On outriggers, 360°.  
Tipping load: 85 %. Counterweight: 4,6 t.  
Flèche télescopique: 24,2 m — 26 m. Fléchette pliante: 8,3 m — 14,5 m. Grue sur stabilisateurs, rotation sur 360°.  
Charge de basculement: 85 %. Contrepoids: 4,6 t.

Ausladung Radius Portée  m	Teleskopausleger / Telescopic boom / Flèche télescopique												Ausladung Radius Portée  m
	24,2 m						26 m						
	8,3 m			14,5 m			8,3 m			14,5 m			
	0°	15°	30°	0°	15°	30°	0°	15°	30°	0°	15°	30°	
5	7,2						6,7						5
6				3,3			6,6						6
7	6,7	5		3,1			6,5	5,1					7
8	6,4	4,75		3			6,4	4,85		2,9			8
9	6,1	4,45	3,5	2,9	2,15		6,1	4,55	3,45	2,8	2,25		9
10	5,9	4,2	3,4	2,8	2,05		5,9	4,3	3,35	2,7	2,15		10
12	5,3	3,85	3,2	2,5	1,95	1,7	5,3	3,9	3,15	2,5	2	1,7	12
14	4,8	3,65	3,05	2,3	1,85	1,6	4,8	3,65	3,05	2,3	1,9	1,6	14
16	4,2	3,4	2,95	2,1	1,75	1,55	4,2	3,4	2,95	2,1	1,8	1,5	16
18	3,7	3,2	2,8	1,95	1,7	1,45	3,6	3,2	2,85	1,95	1,75	1,4	18
20	3,15	3,05	2,7	1,85	1,6	1,4	3,05	3,05	2,75	1,85	1,65	1,35	20
22	2,65	2,75	2,6	1,75	1,55	1,35	2,6	2,7	2,7	1,75	1,5	1,3	22
24	2,3	2,35	2,4	1,7	1,45	1,3	2,2	2,3	2,35	1,7	1,4	1,3	24
26	1,95	2	2,05	1,6	1,35	1,3	1,9	1,95	2	1,6	1,35	1,25	26
28	1,7	1,75		1,5	1,35	1,25	1,65	1,7	1,7	1,5	1,3	1,2	28
30	1,5			1,4	1,3	1,2	1,4	1,45		1,4	1,25	1,15	30
32				1,3	1,25	1,15	1,25			1,25	1,2	1,1	32
34				1,15	1,2					1,05	1,15	1,05	34
36				1						0,95	0,95		36
38										0,8			38

TAB 69314 / 69315 / 69316

# Die Hubhöhen. Lifting heights. Hauteurs de levage.

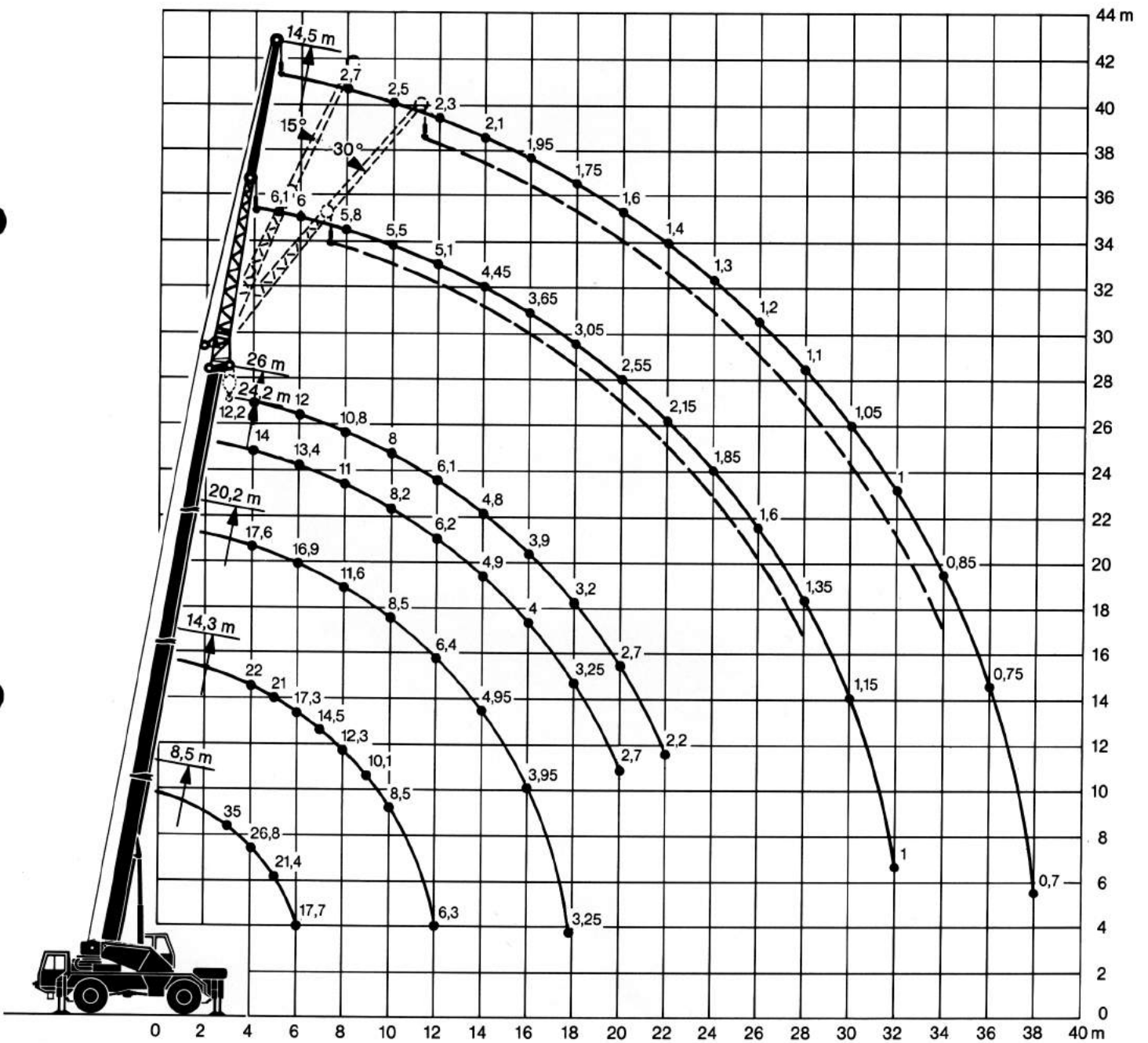

# Die Maße. Dimensions. Encombrement.

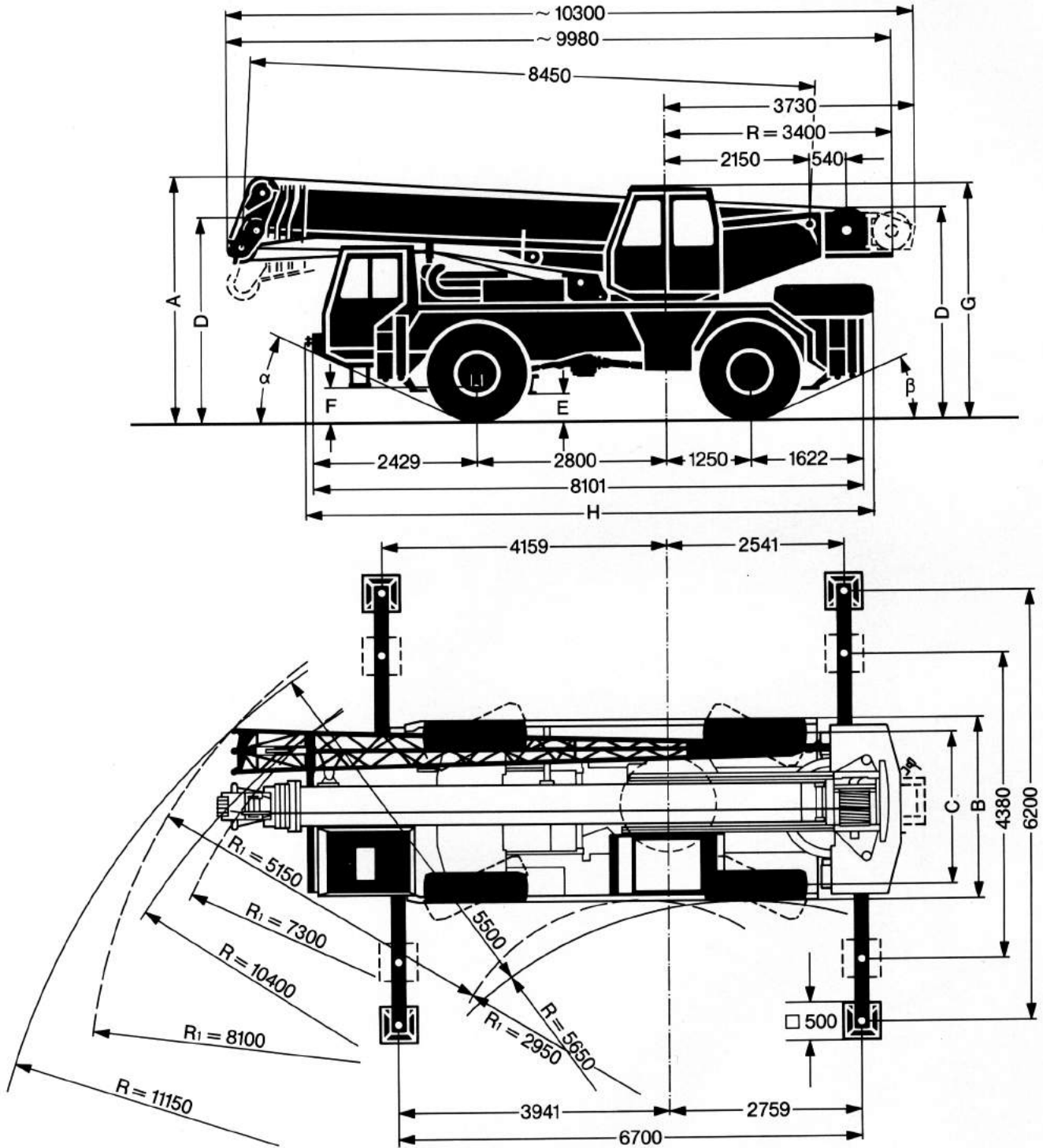

<sup>1)</sup> Allradlenkung / all-wheel steering / direction toutes roues

Bereifung Tyres Pneumatiques	Maße / Dimensions / Encombrement mm										
	A	A 100 mm*	B	C	D 100 mm*	E	F	G	$\alpha$	$\beta$	H
14.00 R 24 XVC	3550	3450	2500	2113	2950	280	410	3450	22°	22°	8400
16.00 R 25 XVC	3600	3500	2660	2225	3000	330	460	3500	25°	25°	8450
20.5 R 25 VKT	3600	3500	2800	2253	3000	330	460	3500	25°	25°	8450

\* abgesenkt / lowered / abaissé



# Die Gewichte. Weights. Poids.

Die Achslasten (t). Kran in Fahrtstellung.  
Axle loads (metric tons). Crane in travel position.  
Charges par essieu (t). Grue en position route.

Achslasten t Axle loads (metric tons) Charges par essieu t		Gesamtgewicht t Total weight (metric tons) Poids total t
1	2	
12	12	24

inkl. Klappspitze und 0,9 t Ballast  
with folding jib and 0,9 t counterweight  
avec fléchette pliante et avec 0,9 t contrepoids

Die Lastaufnahmemittel.  
Hook blocks and hooks.  
Organes de préhension.

Traglast t Load (metric tons) Forces de levage t	Rollen No. of sheaves Poulies	Stränge No. of lines Brins	Gewicht kg Weight kg Poids kg
35	5	10	370
25	3	7	320
10	1	3	165
3,5	—	1	100

# Die Geschwindigkeiten. Working speeds. Vitesses.

Die Fahrgeschwindigkeiten in km/h bei Motordrehzahl 2300 min<sup>-1</sup>.  
Travel speeds in km/h at max. engine speed of 2300 min<sup>-1</sup>.  
Vitesses de déplacement en km/h. Moteur à 2300 min<sup>-1</sup>.

Gang Gear Rapport	1	2	3	4	5	6	R 1	R 2	R 3	1	2	3	4	5	6	R 1	R 2	R 3
Geschwindigkeiten Speeds Vitesses	8	13	19	29	41	63	8	19	41	9	14	20	31	44	69	9	20	44
Steigfähigkeit Gradient approx. Aptitude à gravir les rampes env.	70									65								
Bereifung Tyres Pneumatiques	14.00 R 24									16.00 R 25 / 20.5 R 25								

Die Krangeschwindigkeiten bei Motordrehzahl 1800 min<sup>-1</sup>.  
Speeds of crane movements at max. engine speed of 1800 min<sup>-1</sup>.  
Vitesses de travail de la grue. Moteur à 1800 min<sup>-1</sup>.

Antriebe Drive Mécanismes	stufenlos infinitely variable en continu	Seil Ø / Seillänge Rope diameter / Rope length Diamètre du câble / Longueur du câble	Max. Seilzug Max. single line pull Effort au brin maxi.
Haupt-Hubwerk Main winch Levage principal	m/min für einfachen Strang 0–107 m/min single line m/mn au brin simple	16 mm / 150 m	37 kN
Hilfs-Hubwerk Auxiliary winch Levage auxiliaire	m/min für einfachen Strang 0–107 m/min single line m/mn au brin simple	16 mm / 150 m	37 kN
Drehwerk Slewing gear Orientation	0–2,2 min <sup>-1</sup>		
Wippwerk Luffing Relevage	ca. 40 s bis 83° Auslegerstellung approx. 40 seconds to reach 83° boom angle env. 40 s jusqu'à 83°		
Teleskopieren Telescoping Télescopage	ca. 70 s (85 s) für Auslegerlängen 8,5 m - 26 m (9,5 m - 30 m) approx. 70 (85s) seconds for boom extension from 8,5 m - 26 m (9,5 m - 30 m) env. 70 s (85 s) pour passer de 8,5 m - 26 m (9,5 m - 30 m)		

# Das Kranfahrgestell.

<b>Rahmen:</b>	Eigengefertigte, verwindungssteife Kastenkonstruktion aus hochfestem Feinkorn-Baustahl.
<b>Abstützungen:</b>	4-Punkt-Abstützung, horizontal und vertikal vollhydraulisch ausschiebbar.
<b>Motor:</b>	8-Zylinder-Diesel, Fabrikat Daimler-Benz, Typ OM 422, wassergekühlt, Leistung nach DIN 206 kW (280 PS) bei 2300 min <sup>-1</sup> , max. Drehmoment 1040 Nm bei 1200 min <sup>-1</sup> . Kraftstoffbehälter: 300 l.
<b>Getriebe:</b>	Wende-Lastschaltgetriebe mit Drehmomentwandler, mit 6 Vorwärts- und 3 Rückwärtsgängen, Verteilergetriebe.
<b>Achsen:</b>	Vorne: Planetenachse mit Differentialsperre, lenkbar. Hinten: Planetenachse mit Differentialsperre, lenkbar.
<b>Federung:</b>	Hydro-pneumatische Achsfederung, hydraulisch blockierbar.
<b>Bereifung:</b>	4fach. Reifengröße: 14.00 R 24.
<b>Lenkung:</b>	Mechanische Lenkung der Vorderachse, hydraulisch unterstützt, Reservelenkpumpe, Lenkung der Hinterachse hydraulisch zuschaltbar. Hydrostatische Lenkung beider Achsen aus der Krankabine.
<b>Bremsen:</b>	Betriebsbremse: Allrad-Servo-Druckluftbremse, 2-Kreisanlage. Handbremse: über Federspeicher auf die Hinterachse wirkend.
<b>Fahrerhaus:</b>	In Stahlblechausführung, seitlich auf dem Fahrgestell über der Vorderachse, mit Kontroll- und Bedienungselementen für den Fahrbetrieb.
<b>Elektr. Anlage:</b>	24-Volt-Gleichstrom, 2 Batterien, Fahrzeugbeleuchtung nach StVZO.

# Der Kranoberwagen.

<b>Rahmen:</b>	Eigengefertigte, verwindungssteife Schweißkonstruktion aus hochfestem Feinkorn-Baustahl. 1reihige Kugeldrehverbindung zwischen Kranoberwagen und Kranfahrgestell um 360° unbegrenzt schwenkbar.
<b>Hydrauliksystem:</b>	1 Axialkolbenpumpe im Kranfahrgestell - angetrieben vom Fahrmotor, offene Hydraulik-Kreisläufe mit Rotationsmengenteiler im Kranoberwagen.
<b>Steuerung:</b>	Durch selbstzentrierende 4fach-Handsteuerhebel in der Kranführerkabine und über Verstellen der Dieselmotor-Drehzahl. Schnellgangzuschaltung.
<b>Hubwerk:</b>	Axialkolben-Konstantmotor, Hubwerkstrommel mit eingebautem Planetengetriebe und federbelastete Haltebremse.
<b>Wippwerk:</b>	1 Differentialzylinder mit Sicherheitsrückschlagventil.
<b>Drehwerk:</b>	Hydromotor, Planetengetriebe mit federbelasteter Haltebremse. Drehgeschwindigkeit stufenlos regelbar.
<b>Teleskopausleger:</b>	1 Anlenkstück und 3 Teleskope, hydraulisch unter Last ausschiebbar. Länge eingefahren: 8,5 m, Länge ausgefahren: 26 m.
<b>Krankabine:</b>	In vollverzinkter Stahlblechausführung mit Sicherheitsverglasung und Kontroll- und Bedienungselementen für den Kran- und Fahrbetrieb. Abnehmbares Kabinenoberteil zur Reduzierung der Durchfahrtshöhe.
<b>Sicherheits-einrichtungen:</b>	Hubendbegrenzung, Neigungsanzeige, Sicherheitsventile gegen Rohr- und Schlauchbrüche.

# Die Zusatzausrüstung / Alternativausstattung.

<b>Bereifung:</b>	4fach. Reifengröße: 16.00 R 25 oder 20.5 R 25.
<b>Klappspitze:</b>	Einfach-Klappspitze 8,3 m lang, unter 0°, 15° oder 30° montierbar. Doppel-Klappspitze 8,3 m - 14,5 m lang, unter 0°, 15° oder 30° montierbar.
<b>2. Hubwerk:</b>	Für den 2-Hakenbetrieb oder bei Betrieb mit Klappspitze, wenn Haupthubseil eingesichert bleiben soll.
<b>Lastmomentbegrenzer:</b>	Elektronisches Grundgerät mit Anbauteilen.
<b>Teleskopausleger:</b>	4teiliger Teleskopausleger, hydraulisch unter Last ausschiebbar. Länge eingefahren: 9,5 m, Länge ausgefahren: 30 m.
<b>Arbeitskorb:</b>	Für Montgearbeiten, am Auslegerkopf montierbar.

Weitere Zusatzausrüstung auf Anfrage.

## Crane chassis.

Frame:	Liebherr designed and manufactured, box type, torsion resistant, all-welded construction made of high-tensile structural steel.
Outriggers:	4-point support; fully hydraulic operation, vertically and horizontally.
Engine:	Daimler-Benz Type OM 422, 8-cylinder, water-cooled diesel, output 206 kW DIN (280 HP) at 2300 min <sup>-1</sup> , max. torque 1040 Nm at 1200 min <sup>-1</sup> . Fuel tank capacity: 300 litres.
Gearbox:	Powershift, forward and reverse with torque converter, 6 forward speeds and 3 reverse speeds, transfer gearbox.
Axles:	Front: planetary axle with differential lock, steerable. Rear: planetary axle with differential lock, steerable.
Suspension:	Axles hydropneumatically sprung, suspension can be hydraulically locked.
Tyres:	4 tyres, tyre size: 14.00 R 24.
Steering:	Front axles mechanically steered, with hydraulic power assistance and stand-by steering pump. Rear axle hydraulically steered. Both axles steered hydrostatically from crane cab.
Brakes:	Service brake: 2-circuit air booster brake acting on all wheels. Parking brake: spring loaded, acting on the rear axle.
Driver's cab:	Of sheet steel construction, at side of chassis above front axle. With instruments and controls for travel movements.
Electrical system:	24 Volts DC, 2 batteries, lighting.

## Crane superstructure.

Frame:	Liebherr-made, torsion-resistant, welded construction made of high-tensile structural steel. Connected to crane chassis by single-row ball slewing ring, designed for 360° continuous rotation.
Crane drive:	1 axial piston pump in crane carrier - driven from main engine, open hydraulic circuits, flow divider.
Controls:	By self-centering control levers movable in 4 directions. Additionally by varying diesel engine speed. Selection of high-speed ratio.
Hoisting gear:	Axial piston motor, full hydraulic power up and down. Hoist drum with integral planetary gear and spring loaded brake.
Luffing:	1 hydraulic ram with integral safety locking valve.
Slewing:	Hydraulic motor with planetary gear and spring loaded brake. Slewing speed infinitely variable.
Telescopic boom:	1 boom pivot section and 3 telescoping sections. All sections can be hydraulically extended under load. Boom length: min. 8,5 m, max. 26 m.
Operator's cab:	Fully galvanized all-steel construction, safety glazing, heater, full instrumentation for operation of crane and chassis. Upper part of cab detachable to reduce headroom.
Safety devices:	Hoist limit switch, radius indicator, safety valves to protect hydraulic system against pipe and hose fracture.

## Additional / alternative equipment.

Tyres:	4 tyres, tyre size: 16.00 R 25 or 20.5 R 25.
Folding jib:	Single folding jib 8,3 m long, can be attached at an angle of 0°, 15° or 30°. Double folding jib 8,3 m - 14,5 m long, can be attached at an angle of 0°, 15° or 30°.
Aux. hoisting gear:	For two-hook working or when using the folding jib with the main hoisting rope remaining reeved.
Load-moment limiter:	Electronic basic and input units.
Telescopic boom:	1 boom pivot section and 3 telescopic sections. All sections hydraulically extendable under load. Boom length: min. 9,5 m, max. 30 m.
Working cage:	Mounted on head of telescopic boom.

Other items of equipment available on request.

# Châssis porteur.

<b>Cadre:</b>	De fabrication Liebherr, construction en caisson indéformable en acier allié.
<b>Stabilisateurs:</b>	Calage en 4 points, à télescopage horizontal et vérinage vertical entièrement hydrauliques.
<b>Moteur:</b>	Diesel, 8 cylindres, marque Daimler-Benz, type OM 422, refroidi par eau, puissance 206 kW DIN (280 ch) à 2300 min <sup>-1</sup> , couple maxi. 1040 Nm à 1200 min <sup>-1</sup> . Capacité réservoir carburant: 300 l.
<b>Transmission:</b>	Boîte Powershift à transmission ininterrompue et inverseur, avec convertisseur de couple 6 rapports AV et 3 rapports AR, boîte de transfert.
<b>Essieux:</b>	Essieu AV: à trains planétaires avec blocage de différentiel, directeur. Essieu AR: à trains planétaires avec blocage de différentiel, directeur.
<b>Suspension:</b>	Les essieux disposent d'une suspension hydropneumatique, suspension blocable hydrauliquement.
<b>Pneumatiques:</b>	4 pneumatiques, dimension: 14.00 R 24.
<b>Direction:</b>	Direction mécanique à assistance hydraulique pour l'essieu avant. Pompe de secours. Direction de l'essieu arrière enclenchable hydrauliquement. Direction hydrostatique agissant sur les deux essieux, commandée à partir du poste de pilotage de la grue.
<b>Freins:</b>	Frein de service: servo-frein pneumatique à deux circuits indépendants agissant sur toutes les roues. Frein à main: par cylindres à ressort, agissant sur les roues arrière..
<b>Cabine du conducteur:</b>	Cabine réalisée entièrement en tôles d'acier, placée sur le côté du châssis, au-dessus de l'essieu avant, et comportant tous les organes de commande et de contrôle nécessaires à la conduite du véhicule.
<b>Système électr.:</b>	24 volts continus, 2 batteries, éclairage véhicule.

## Partie tournante.

<b>Ossature:</b>	De fabrication Liebherr soudé, en acier spécial, résistant à la torsion. Couronne d'orientation à 1 rangée de billes entre partie tournante et châssis porteur assurant la rotation totale sur 360°.
<b>Système hydraulique:</b>	1 pompe à pistons axiaux montée sur le châssis porteur et entraînée par le moteur de traction, circuits hydrauliques ouverts avec distributeur rotatif dans la partie tournante.
<b>Commande:</b>	Par leviers quatre directions à rappel automatique au point mort disposés dans la cabine et par changement de régime du moteur Diesel. Grande vitesse enclenchable sur les mouvements de travail.
<b>Mécan. de levage:</b>	Moteur hydraulique à cylindrée fixe, treuil de levage avec réducteur planétaire incorporé et frein d'arrêt commandé par ressort.
<b>Relevage:</b>	1 vérin différentiel avec clapet anti-retour de sécurité.
<b>Orientation:</b>	Moteur hydraulique, réducteur planétaire avec frein d'arrêt automatique commandé par ressort. Vitesse d'orientation réglable en continu.
<b>Flèche télescopique:</b>	Flèche à télescopage hydraulique formée d'un élément de base et de 3 éléments télescopables en charge. Longueur initiale: 8,5 m; longueur éléments sortis: 26 m.
<b>Cabine:</b>	Tout acier, entièrement galvanisée, à vitrage de sécurité, dotée de tous les éléments de contrôle et organes de commande pour les fonctions de levage et de déplacement. Partie supérieure de cabine amovible permettant de réduire la hauteur hors tout.
<b>Dispositifs de sécurité:</b>	F'in de course de levage, indicateur d'angle de flèche, soupapes de sûreté sur tubes et flexibles.

## Equipement supplémentaire / alternatif.

<b>Pneumatiques:</b>	4 pneumatiques, dimension: 16.00 R 25 ou 20.5 R 25.
<b>Fléchette pliante:</b>	Fléchette pliante simple, longueur 8,3 m, pouvant être montée sous 0°, 15° ou 30°. Fléchette pliante double 8,3 m - 14,5 m, pouvant être montée sous 0°, 15° ou 30°.
<b>Mécan. de levage: secondaire:</b>	Pour le travail à 2 crochets ou pour le travail avec fléchette pliante lorsque le câble de levage principal reste mouflé.
<b>Limiteur de couple:</b>	Appareil de base avec accessoires.
<b>Flèche télescopique:</b>	Flèche à télescopage hydraulique formée d'un élément de base et de 3 éléments télescopables en charge. Longueur initiale: 9,5 m, longueur éléments sorties: 30 m.
<b>Nacelle:</b>	Pour travaux de montage, adaptée à la tête de la flèche.

Autres équipements supplémentaires sur demande.