

LTM 1060

Mobilkran – Technische Daten
Mobile Crane – Technical Data
Grue automotrice –
Caractéristiques techniques

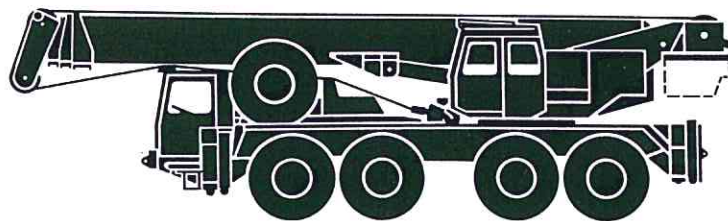

LIEBHERR

Die Traglasten am Teleskopausleger 11,3 m – 35 m. Lifting capacities at telescopic boom 11.3 m – 35 m. Forces de levage à la flèche télescopique 11,3 m – 35 m.

Teleskopauslegerlängen (m). Arbeitszustand: abgestützt, Arbeitsbereich: 360°. Grund-/Gesamtballast: 2 t/10 t.
Working lengths of boom (metres). On outriggers, 360°. Counterweight: 2 t or 10 t.
Longueurs de la flèche (en m). Grue sur stabilisateurs, rotation sur 360°. Contrepoids: 2 t ou 10 t.

Ausladung Radius Portée m	11,3 m				19,2 m*				19,2 m**				27,1 m				35 m				
	75 %		85 %		75 %		85 %		75 %		85 %		75 %		85 %		75 %		85 %		
	2 t	10 t	2 t	10 t	2 t	10 t	2 t	10 t	2 t	10 t	2 t	10 t	2 t	10 t	2 t	10 t	2 t	10 t	2 t	10 t	
3	60	60	66	66																	
3,5	52	52	57,2	57,2	33	33	36	36	21	21	23	23									
4	46	46	50,6	50,6	31	31	34	34	21	21	23	23									
4,5	42,5	42,5	46,7	46,7	29	29	31,9	31,9	21	21	23	23									
5	39,7	39,7	43,6	43,6	27,5	27,5	30,2	30,2	21	21	23	23	20	20	22	22					
6	35	36	36,8	39,6	24,7	24,7	26,9	27,1	21	21	23	23	18,2	18,2	20	20	11	11	12	12	
7	26	32	28,6	35,2	22	22,4	23,7	24,6	21	21	23	23	16,5	16,5	18,1	18,1	10,4	10,4	11,4	11,4	
8	19,9	27,2	21,7	29,9	18,5	20,3	20,3	22,3	20,3	20,3	22	22,3	15	15	16,5	16,5	9,8	9,8	10,7	10,7	
9					14,9	18,3	16,1	20,1	16,2	18,7	17,7	20,5	13,6	13,6	14,9	14,9	9,2	9,2	10,1	10,1	
10					12,1	16,6	13	18,2	13,3	17,3	14,5	19	12,3	12,3	13,5	13,5	8,7	8,7	9,5	9,5	
12					8,2	12,5	8,9	13,5	9,4	13,7	10,4	14,8	9,3	10,3	10	11,3	7,6	7,6	8,3	8,3	
14					4,8	9,4	6,4	10,2	7	10,5	7,6	11,4	6,8	8,6	7,3	9,4	6,6	6,6	7,2	7,2	
16					4,2	7,2	4,6	7,9	5,3	8,3	5,8	9	5,1	7,5	5,5	8,2	5,5	5,8	6	6,3	
18													3,9	6,4	4,2	7	4,3	5,2	4,7	5,7	
20													2,9	5,2	3,1	5,6	3,3	4,7	3,6	5,1	
22													2,1	4,2	2,3	4,6	2,5	4,2	2,8	4,6	
24													1,4	3,4	1,6	3,7	1,9	3,8	2,2	4,1	
26																	1,4	3,2	1,6	3,5	
28																	1	2,6	1,1	2,8	
30																	0,6	2,1	0,7	2,3	
32																		1,7		1,9	

Teleskopauslegerlängen (m). Arbeitszustand: abgestützt, Arbeitsbereich: nach hinten.
Grund-/Gesamtballast: 2 t/10 t.
Working lengths of boom (metres). On outriggers, over rear. Counterweight: 2 t or 10 t.
Longueurs de la flèche (en m). Grue sur stabilisateurs, sur arrière. Contrepoids: 2 t ou 10 t.

Ausladung Radius Portée m	11,3 m				19,2 m*				19,2 m**				27,1 m				35 m				
	75 %		85 %		75 %		85 %		75 %		85 %		75 %		85 %		75 %		85 %		
	2 t	10 t	2 t	10 t	2 t	10 t	2 t	10 t	2 t	10 t	2 t	10 t	2 t	10 t	2 t	10 t	2 t	10 t	2 t	10 t	
3	60	60	66	66																	
3,5	52	52	57,2	57,2	33	33	36	36	21	21	23	23									
4	46	46	50,6	50,6	31	31	34	34	21	21	23	23									
4,5	42,5	42,5	46,7	46,7	29	29	31,9	31,9	21	21	23	23									
5	39,7	39,7	43,6	43,6	27,5	27,5	30,2	30,2	21	21	23	23	20	20	22	22					
6	35,5	36	39	39,6	24,7	24,7	27,1	27,1	21	21	23	23	18,2	18,2	20	20	11	11	12	12	
7	28	32	30,5	35,2	22,2	22,4	24,5	24,6	21	21	23	23	16,5	16,5	18,1	18,1	10,4	10,4	11,4	11,4	
8	22	27,2	26	29,9	19,6	20,3	21,4	22,3	20,3	20,3	22,3	22,3	15	15	16,5	16,5	9,8	9,8	10,7	10,7	
9					17	18,3	18,3	20,1	18,3	18,7	20	20,5	13,6	13,6	14,9	14,9	9,2	9,2	10,1	10,1	
10					14	16,6	15	18,2	15,3	17,3	16,5	19	12,3	12,3	13,5	13,5	8,7	8,7	9,5	9,5	
12					10	13,1	10,9	14,2	11,1	13,9	12	15,2	10,3	10,3	11,3	11,3	7,6	7,6	8,3	8,3	
14					7,5	10,1	8,1	11	8,5	11,1	9,4	12,1	8,2	8,6	9	9,4	6,6	6,6	7,2	7,2	
16					5,5	7,9	6	8,7	6,7	9	7,3	9,8	6,4	7,5	7	8,2	5,8	5,8	6,3	6,3	
18													5	6,5	5,6	7,1	5,1	5,2	5,5	5,7	
20													4	5,7	4,4	6,2	4,3	4,7	4,7	5,1	
22													3,1	4,8	3,4	5,2	3,5	4,2	3,9	4,6	
24													2,5	4	2,7	4,3	2,8	3,8	3,1	4,1	
26																	2,3	3,5	2,5	3,8	
28																	1,8	3,1	2	3,4	
30																	1,4	2,6	1,6	2,8	
32																	1,1	2,2	1,2	2,4	

* Teleskopteil 1 ganz ausgeschoben, Teile 2 und 3 eingeschoben.
Telescopic section 1 fully extended, telescopic sections 2 and 3 retracted.
Elément télescopique 1 entièrement sorti. Eléments 2 et 3 rentrés.

** Teleskopteile 1, 2 und 3 zu je 1/3 ihrer Gesamtlänge ausgeschoben.
Each telescopic section extended 1/3 of its total length.
Eléments télescopiques 1, 2 et 3 sortis d'1/3.

Sein größtes Lastmoment ist 224 tm.

Teleskopauslegerlängen (m). Arbeitszustand: freistehend, Arbeitsbereich: nach hinten.
 Grund-/Gesamtballast: 2 t/10 t.
 Working lengths of boom (metres).
 Without outriggers, over rear.
 Counterweight: 2 t or 10 t.
 Longueurs de la flèche (en m).
 Grue sur pneus, sur arrière.
 Contrepoids: 2 t ou 10 t.

Ausladung Radius Portée m	11,3 m 75 %		19,2 m* 75 %	
	2 t	10 t	2 t	10 t
4	13,8	13,8	13,3	13,3
4,5	12,5	12,5	12,1	12,1
5	10,9	11,5	10,3	11
6	8,3	9,8	7,7	9,2
7	6,4	8,3	5,9	7,8
8	5,1	7,1	4,5	6,6
9			3,5	5,6
10			2,7	4,7
12			1,4	3,2
14			0,5	2,2
16				1,3

* Teleskopteil 1 ganz ausgeschoben, Teile 2 und 3 eingeschoben.
 Telescopic section 1 fully extended, telescopic sections 2 and 3 retracted.
 Élément télescopique 1 entièrement sorti. Eléments 2 et 3 rentrés.

Bereifung wahlweise:
 Tires (alternative specifications):
 Pneumatiques au choix:
 17.5 R - 25 X, 8 bar
 16.00 - 25 XR, 10 bar

Max. Fahrgeschwindigkeit für das Verfahren von Lasten: 1 km/h.
 Max. speed for travel with suspended load: 1 km/h.
 Vitesse de déplacement maxi. pour la translation avec charge: 1 km/h.

Teleskopausleger: 35 m. Klappspitze: 11 m.
 Arbeitszustand: abgestützt, Arbeitsbereich: 360°.
 Gesamtballast: 10 t.
 Telescopic boom: 35 m. Folding fly jib: 11 m.
 On outriggers, 360°.
 Counterweight: 10 t.
 Flèche télescopique: 35 m. Fléchette pliante: 11 m.
 Grue sur stabilisateurs, rotation sur 360°.
 Contrepoids: 10 t.

Ausladung Radius Portée m	Klappspitze Folding fly jib Fléchette pliante			
	* 75 %	**	* 85 %	**
7	5,6	6,5	6,1	7,1
8	5,4	6,35	5,9	7
9	5,2	6,2	5,7	6,8
10	5	6,05	5,5	6,65
12	4,55	5,55	4,9	6,1
14	4,15	5,05	4,5	5,55
16	3,8	4,6	4,1	5,05
18	3,45	4,1	3,7	4,5
20	3,1	3,7	3,4	4,05
22	2,9	3,3	3,1	3,6
24	2,6	2,95	2,8	3,25
26	2,4	2,75	2,6	3,03
28	2,2	2,4	2,4	2,6
30	2	2,2	2,2	2,4
32	1,8	2	1,9	2,2
34	1,65	1,8	1,7	1,95
36	1,5	1,65	1,6	1,8
38	1,3	1,45	1,4	1,55
40	1,1	1,2	1,2	1,3
42	0,9	0,9	1	1

* 1 Seilstrang 1 rope 1 brin
 ** 2 Seilstränge 2 ropes 2 brins

Anmerkungen zu den Traglasttabellen.

- Die angegebenen Traglasten überschreiten nicht 75 % bzw. 85 % der Kippplastlast.
- Die Traglasten 75 % entsprechen der DIN 15019, Teil 2, Ausgabe Juni 1979 und der F. E. M.
- Bei 75 % Kippplastausnutzung wurde Windstärke 7 = 125 N/m² berücksichtigt. Für Betrieb mit Klappspitze gilt Windstärke 5.
- Die Traglasten sind in Tonnen angegeben.
- Das Gewicht des Lasthakens bzw. der Hakenflasche ist in den Traglasten enthalten.
- Die Ausladungen sind von Mitte Drehkranz gemessen.
- Die Traglasten für den Teleskopausleger gelten nur bei demontierter Klappspitze. Liegt die Klappspitze neben dem Anlenkstück, sind die Traglasten um 200 kg zu reduzieren. Ist die Klappspitze angebaut, reduzieren sich die Traglasten am Teleskopausleger um 800 kg.

Remarks referring to load charts.

- The tabulated load ratings do not exceed 75 % or 85 % of the tipping load.
- The tabulated 75 % ratings are in accordance with DIN 15019, Part 2, June 1979 edition and F. E. M. standards.
- The 75 % overturning limit values take into account wind force 7 = 125 N/m². Operation with folding fly jib apply to wind force 5.
- Load capacities are given in metric tons.
- The weight of the hook or hook block is included in the tabulated ratings.
- Working radii are measured from the slewing centreline.
- The hoisting capacities given for the telescopic boom only apply if the folding fly jib is taken off. If the folding fly jib is placed by the side of the pivot section, the hoisting capacity must be reduced by 200 kg. If the folding fly jib is fixed in the working position, the hoisting capacities at the main boom must be reduced by 800 kg.

Remarques relatives aux tableaux des charges.

- Les charges de levage indiquées ne dépassent pas 75 % ou 85 % de la charge de basculement.
- Les charges à 75 % sont déterminées conformément à la norme DIN 15019, chapitre 2, édition juin 1979 et aux prescriptions de la F. E. M.
- A 75 % de la charge de basculement, il a été tenu compte d'un vent de force 7 = 125 N/m². Pour le travail avec fléchette pliante le force de vent 5 est applicable.
- Les forces de levage sont données en tonnes.
- Les poids des moufles et crochets sont inclus dans les charges indiquées.
- Les portées sont calculées à partir de l'axe de rotation.
- Les charges indiquées pour la flèche télescopique s'entendent fléchette dépliée. Si la fléchette dépliable reste fixée le long de l'élément de base, ces forces de levage seront réduites de 200 kg. Si elle est montée comme équipement de travail, les forces de levage à la flèche télescopique seront alors réduites de 800 kg.

Its maximum load moment is 224 tm.

Die Hubhöhen mit Teleskopausleger 11,3 m – 35 m.
Lifting heights with telescopic boom 11.3 m – 35 m.
Hauteurs de levage avec flèche télescopique
11,3 m – 35 m.

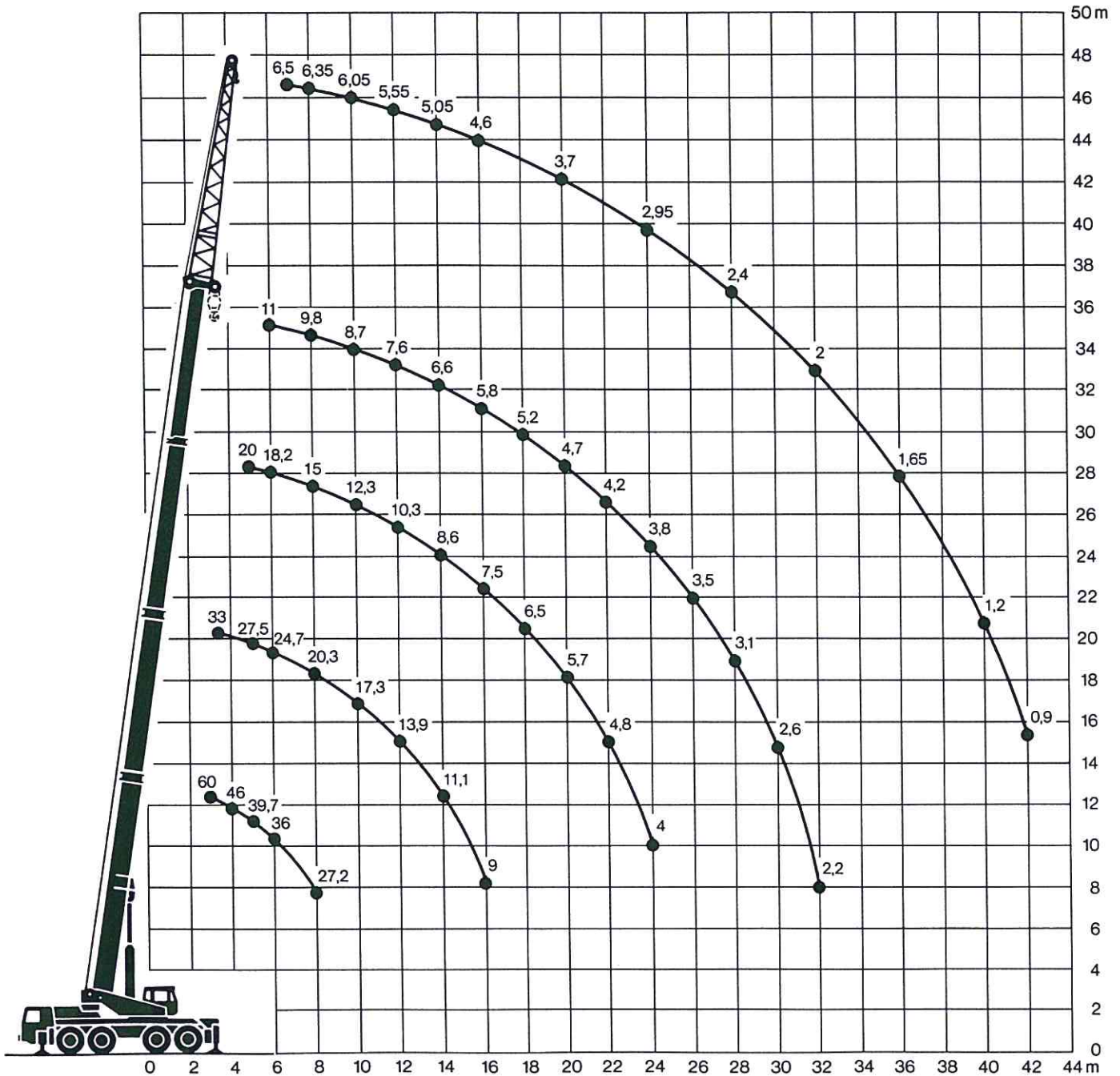

Traglastwerte: abgestützt, nach hinten. Gesamtballast: 10 t.
Lifting capacities: on outriggers, over rear. Counterweight: 10 t.
Forces de levage: grue sur stabilisateurs, sur arrière. Contrepoids: 10 t.

Couple de charge maxi.: 224 tm.

Die Traglasten am Teleskopausleger 10,5 m – 32 m. Lifting capacities at telescopic boom 10.5 m – 32 m. Forces de levage à la flèche télescopique 10,5 m – 32 m.

Teleskopauslegerlängen (m). Arbeitszustand: abgestützt, Arbeitsbereich: 360°. Grund-/Gesamtballast: 0,5 t/10 t.
Working lengths of boom (metres). On outriggers, 360°. Counterweight: 0.5 t or 10 t.
Longueurs de la flèche (en m). Grue sur stabilisateurs, rotation sur 360°. Contrepoids: 0,5 t ou 10 t.

Ausladung Radius Portée m	10,5 m				17,7 m*				17,7 m**				24,8 m				32 m				
	75 %		85 %		75 %		85 %		75 %		85 %		75 %		85 %		75 %		85 %		
	0,5 t	10 t	0,5 t	10 t	0,5 t	10 t	0,5 t	10 t	0,5 t	10 t	0,5 t	10 t	0,5 t	10 t	0,5 t	10 t	0,5 t	10 t	0,5 t	10 t	
3	60	60	66	66																	
3,5	52	52	57,2	57,2	33	33	36	36	21	21	23	23									
4	46	46	50,6	50,6	31	31	34,1	34,1	21	21	23	23									
4,5	42,5	42,5	46,7	46,7	29,8	29,8	32,7	32,7	21	21	23	23									
5	39,7	39,7	43,6	43,6	28,2	28,2	31	31	21	21	23	23	21	21	23	23					
6	34	36	36,5	39,6	25,5	25,5	28	28	21	21	23	23	19,1	19,1	21	21	12,5	12,5	13,5	13,5	
7	24	32	26	35,2	22	23	24,2	25	21	21	23	23	17,2	17,2	18,9	18,9	11,8	11,8	12,9	12,9	
8	18,2	27,2	19,8	29,9	17,4	20,7	18,8	22,7	19	21	20,6	23	15,4	15,5	16,9	17	11	11	12,1	12,1	
9					13,5	18,5	14,6	20,3	15	18,8	16,4	20,6	13,6	14	14,9	15,4	10,3	10,3	11,3	11,3	
10					11	16,6	12	18,2	12,3	17,4	13,4	18,5	11,8	12,6	12,9	13,8	9,6	9,6	10,5	10,5	
12					7,4	12,6	8,1	13,8	8,7	13,7	9,5	15	8,4	10,5	9,1	11,5	8,3	8,4	9,1	9,2	
14					5,1	9,5	5,6	10,4	6,4	10,7	7	11,6	6,2	9	6,6	9,9	6,6	7,2	7,2	7,9	
16													4,5	7,7	4,9	8,4	5	6,3	5,5	6,9	
18													3,3	6,5	3,5	7	3,8	5,6	4,1	6,1	
20													2,4	5,4	2,6	5,9	2,9	5	3,1	5,5	
22													1,6	4,4	1,8	4,8	2,1	4,4	2,3	4,8	
24																	1,5	3,8	1,7	4,1	
26																	1	3,3	1,2	3,6	
28																	0,6	2,7	0,7	3	

Teleskopauslegerlängen (m). Arbeitszustand: abgestützt, Arbeitsbereich: nach hinten.

Grund-/Gesamtballast: 0,5 t/10 t.

Working lengths of boom (metres). On outriggers, over rear. Counterweight: 0.5 t or 10 t.

Longueurs de la flèche (en m). Grue sur stabilisateurs, sur arrière. Contrepoids: 0,5 t ou 10 t.

Ausladung Radius Portée m	10,5 m				17,7 m*				17,7 m**				24,8 m				32 m				
	75 %		85 %		75 %		85 %		75 %		85 %		75 %		85 %		75 %		85 %		
	0,5 t	10 t	0,5 t	10 t	0,5 t	10 t	0,5 t	10 t	0,5 t	10 t	0,5 t	10 t	0,5 t	10 t	0,5 t	10 t	0,5 t	10 t	0,5 t	10 t	
3	60	60	66	66																	
3,5	52	52	57,2	57,2	33	33	36	36	21	21	23	23									
4	46	46	50,6	50,6	31	31	34,1	34,1	21	21	23	23									
4,5	42,5	42,5	46,7	46,7	29,8	29,8	32,7	32,7	21	21	23	23									
5	39,7	39,7	43,6	43,6	28,2	28,2	31	31	21	21	23	23	21	21	23	23					
6	36	36	39	39,6	25,5	25,5	28	28	21	21	23	23	19,1	19,1	21	21	12,5	12,5	13,5	13,5	
7	26,5	32	28,9	35,2	23	23	25	25	21	21	23	23	17,2	17,2	18,9	18,9	11,8	11,8	12,9	12,9	
8	20,7	27,2	22,5	29,9	19,5	20,8	21,5	22,8	21	21	23	23	15,5	15,5	17	17	11	11	12,1	12,1	
9					15,7	18,9	17,2	20,7	17	19,4	18,8	21,3	14	14	15,4	15,4	10,3	10,3	11,3	11,3	
10					13,1	17	14,2	18,7	14,4	17,8	15,7	19,5	12,6	12,6	13,8	13,8	9,6	9,6	10,5	10,5	
12					9,3	13,6	10,2	15	10,5	14,7	11,4	16	10,2	10,5	11	11,5	8,4	8,4	9,2	9,2	
14					6,9	10,6	7,6	11,6	8	11,7	8,7	12,7	7,8	9	8,4	9,9	7,2	7,2	7,9	7,9	
16													6,1	8	6,6	8,8	6,2	6,3	6,8	6,9	
18													4,8	7,2	5,2	7,9	5,2	5,6	5,6	6,1	
20													3,7	6,3	4,1	6,9	4,2	5,1	4,5	5,6	
22													2,9	5,3	3,2	5,7	3,3	4,6	3,6	5	
24																	2,7	4,2	2,9	4,6	
26																	2,1	3,8	2,3	4,1	
28																	1,7	3,5	1,8	3,8	

* Teleskopteil 1 ganz ausgeschoben, Teile 2 und 3 eingeschoben.
Telescopic section 1 fully extended, telescopic sections 2 and 3 retracted.
Élément télescopique 1 entièrement sorti. Éléments 2 et 3 rentrés.

** Teleskopteile 1, 2 und 3 zu je 1/3 ihrer Gesamtlänge ausgeschoben.
Each telescopic section extended 1/3 of its total length.
Éléments télescopiques 1, 2 et 3 sortis d'1/3.

**Teleskopauslegerlängen (m). Arbeitszustand: frei-
stehend, Arbeitsbereich: nach hinten.**
Ballast: 10 t.
Working lengths of boom (metres).
Without outriggers, over rear.
Counterweight: 10 t.
Longueurs de la flèche (en m).
Grue sur pneus, sur arrière.
Contrepoids: 10 t.

Ausladung Radius Portée m	10,5 m 75 %		17,7 m* 75 %	
	0,5 t	10 t	0,5 t	10 t
4	14	14	13,5	13,5
4,5	11,9	12,8	12,4	12,4
5	10,2	11,8	10,8	11,3
6	7,7	10	8	9,5
7	6	8,6	6,1	8,1
8	4,7	7,4	4,7	6,9
9			3,5	5,8
10			2,7	4,9
12			1,3	3,4
14			0,4	2,4

* Teleskopteil 1 ganz ausgeschoben, Teile 2 und 3 eingeschoben.
Telescopic section 1 fully extended, telescopic sections 2 and 3 retracted.
Élément télescopique 1 entièrement sorti. Éléments 2 et 3 rentrés.

Bereifung wahlweise:
Tires (alternative specifications):
Pneumatiques au choix:
17.5 R - 25 X, 8 bar
16.00 - 25 XR, 10 bar

Max. Fahrgeschwindigkeit für das Verfahren von Lasten: 1 km/h.
Max. speed for travel with suspended load: 1 km/h.
Vitesse de déplacement maxi. pour la translation avec charge: 1 km/h.

Teleskopausleger: 32 m. Klappspitze: 11 m.
Arbeitszustand: abgestützt, Arbeitsbereich: 360°.
Ballast: 10 t.
Telescopic boom: 32 m. Folding fly jib: 11 m.
On outriggers, 360°.
Counterweight: 10 t.
Flèche télescopique: 32 m. Fléchette pliante: 11 m.
Grue sur stabilisateurs, rotation sur 360°.
Contrepoids: 10 t.

Ausladung Radius Portée m	Klappspitze Folding fly jib Fléchette pliante			
	* 75 %	**	* 85 %	**
7	6	7,3	6,6	8
8	6	7	6,6	7,7
9	5,75	6,7	6,33	7,37
10	5,5	6,4	6,05	7,04
12	5,05	5,85	5,55	6,44
14	4,65	5,3	5,12	5,83
16	4,2	4,8	4,62	5,28
18	3,8	4,35	4,18	4,79
20	3,4	3,9	3,74	4,29
22	3,05	3,45	3,36	3,8
24	2,7	3,05	2,97	3,36
26	2,4	2,75	2,64	3,03
28	2,2	2,5	2,42	2,75
30	2	2,3	2,2	2,53
32	1,85	2,15	2,04	2,37
34	1,7	2	1,87	2,2
36	1,6	1,8	1,75	1,95
38	1,5	1,5	1,65	1,65
40	1,3	1,3	1,4	1,4

* 1 Seilstrang ** 2 Seilstränge
1 rope 2 ropes
1 brin 2 brins

Anmerkungen zu den Traglast- tabellen.

- Die angegebenen Traglasten überschreiten nicht 75 % bzw. 85 % der Kipp-
last.
- Die Traglasten 75 % entsprechen der
DIN 15019, Teil 2, Ausgabe Juni 1979
und der F. E. M.
- Bei 75 % Kippplastausnutzung wurde
Windstärke 7 = 125 N/m² berücksich-
tigt. Für Betrieb mit Klappspitze gilt
Windstärke 5.
- Die Traglasten sind in Tonnen ange-
geben.
- Das Gewicht des Lasthakens bzw. der
Hakenflasche ist in den Traglasten
enthalten.
- Die Ausladungen sind von Mitte Dreh-
kranz gemessen.
- Die Traglasten für den Teleskopaus-
leger gelten nur bei demontierter
Klappspitze.
Liegt die Klappspitze neben dem An-
lenkstück, sind die Traglasten um
200 kg zu reduzieren.
Ist die Klappspitze angebaut, reduzie-
ren sich die Traglasten am Teleskop-
ausleger um 800 kg.

Remarks referring to load charts.

- The tabulated load ratings do not ex-
ceed 75 % or 85 % of the tipping load.
- The tabulated 75 % ratings are in
accordance with DIN 15019, Part 2,
June 1979 edition and F. E. M. stan-
dards.
- The 75 % overturning limit values take
into account wind force 7 = 125 N/m².
Operation with folding fly jib apply to
wind force 5.
- Load capacities are given in metric
tons.
- The weight of the hook or hook block is
included in the tabulated ratings.
- Working radii are measured from the
slewing centreline.
- The hoisting capacities given for the
telescopic boom only apply if the folding
fly jib is taken off.
If the folding fly jib is placed by the side
of the pivot section, the hoisting capa-
city must be reduced by 200 kg.
If the folding fly jib is fixed in the work-
ing position, the hoisting capacities at
the main boom must be reduced by
800 kg.

Remarques relatives aux tableaux des charges.

- Les charges de levage indiquées ne dé-
passent pas 75 % ou 85 % de la charge de
basculement.
- Les charges à 75 % sont déterminées
conformément à la norme DIN 15019,
chapitre 2, édition juin 1979 et aux pres-
criptions de la F. E. M.
- A 75 % de la charge de basculement, il
a été tenu compte d'un vent de force 7 =
125 N/m². Pour le travail avec fléchette
pliante le force de vent 5 est applicable.
- Les forces de levage sont données en
tonnes.
- Les poids des moufles et crochets sont in-
clus dans les charges indiquées.
- Les portées sont calculées à partir de
l'axe de rotation.
- Les charges indiquées pour la flèche
télescopique s'entendent fléchette
dépliable déposée.
Si la fléchette dépliable reste fixée le
long de l'élément de base, ces forces de
levage seront réduites de 200 kg.
Si elle est montée comme équipement de
travail, les forces de levage à la flèche
télescopique seront alors réduites de
800 kg.

**Die Hubhöhen mit Teleskopausleger 10,5 m – 32 m.
Lifting heights with telescopic boom 10.5 m – 32 m.
Hauteurs de levage avec flèche télescopique
10,5 m – 32 m.**

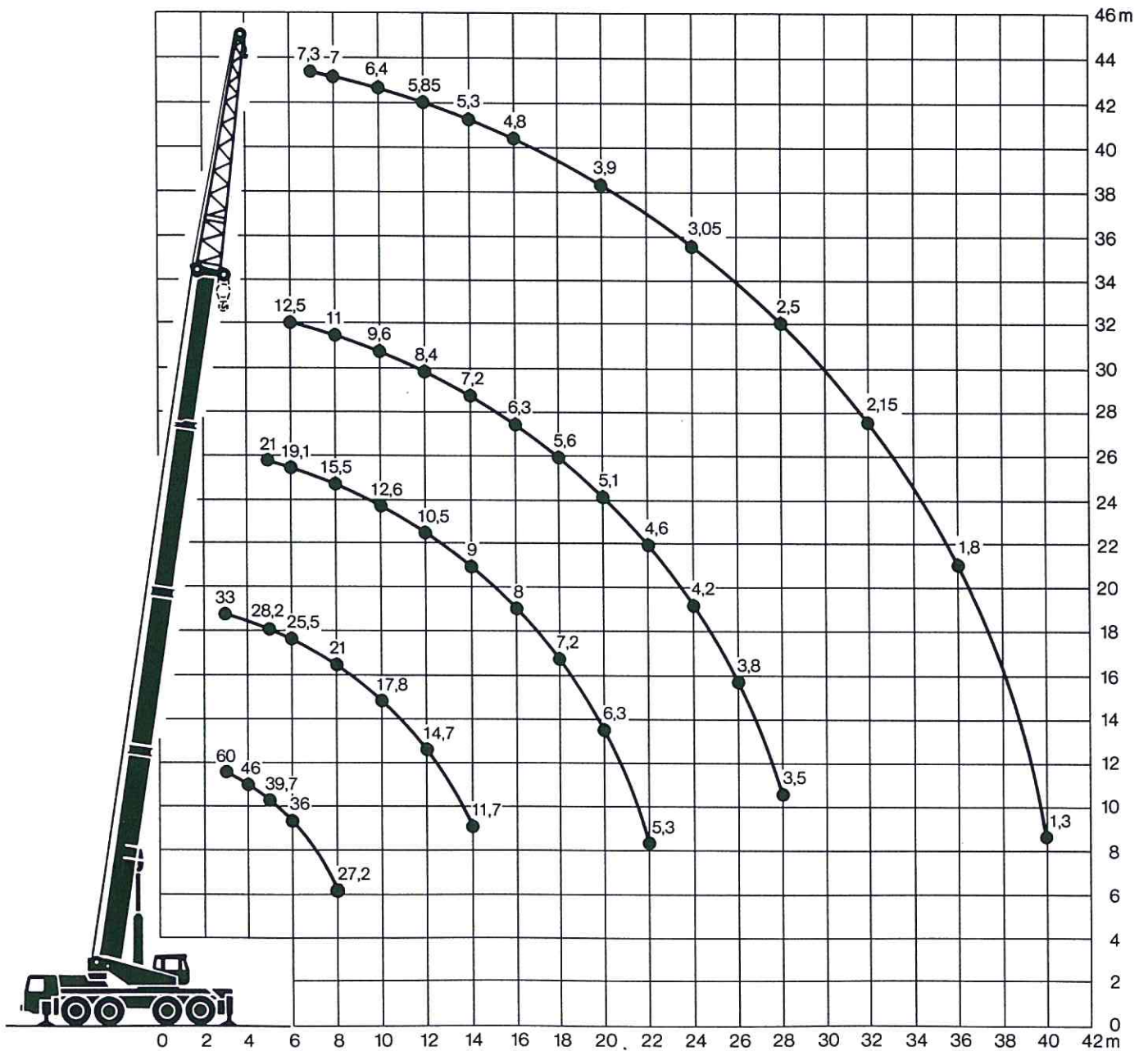

**Traglastwerte: abgestützt, nach hinten. Gesamtballast: 10 t.
Lifting capacities: on outriggers, over rear. Counterweight: 10 t.
Forces de levage: grue sur stabilisateurs, sur arrière. Contrepoids: 10 t.**

Die Maße. Dimensions. Encombrement.

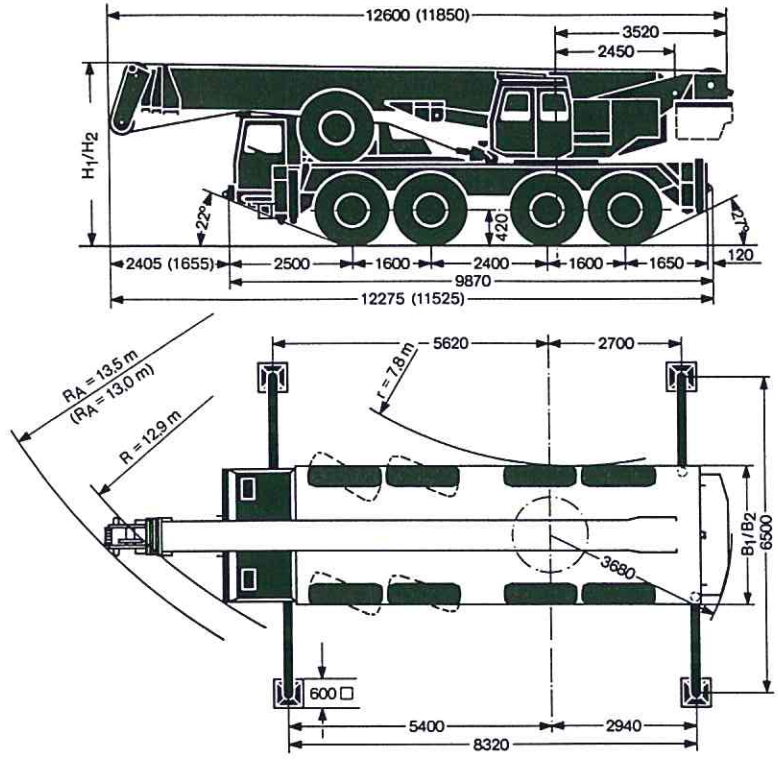

Die Wenderadien mit Allradlenkung.
Turning circle radii with all wheel steering.
Rayons de braquage courts avec roues arrière braquée.

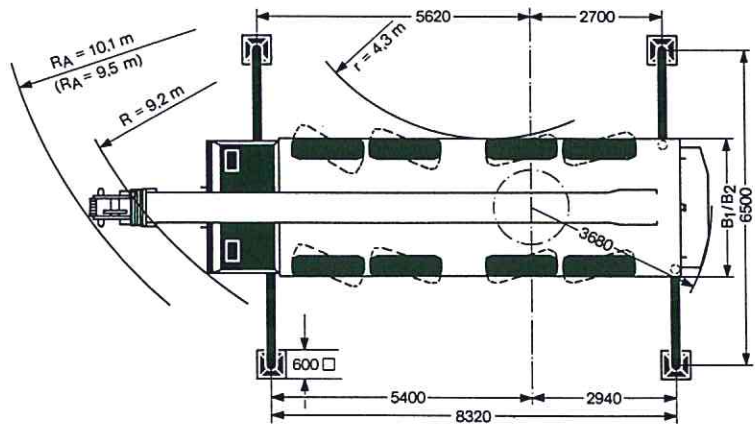

Bereifung Tires Pneumatiques	Fahrzeugbreite Vehicle width Largeur de véhicule	Fahrzeughöhe Vehicle height Hauteur de véhicule	Fahrzeughöhe Vehicle height Hauteur de véhicule
17.5 R - 25 X	$B_1 = 2750 \text{ mm}$	$H_1 = 3620 \text{ mm}$	$H_1 = (3615 \text{ mm})$
16.00 - 25 XR	$B_2 = 2850 \text{ mm}$	$H_2 = 3690 \text{ mm}$	$H_2 = (3685 \text{ mm})$

Maßangaben in () gelten für Teleskopausleger 10,5 m – 32 m.
Dimensions in () apply to 10.5 m – 32 m telescopic boom.
Dimensions en () valables pour flèche télescopique 10,5 m – 32 m.

Die Gewichte. Weights. Poids.

Die Achslasten mit Grundballast (t). Kran in Fahrtstellung.
Axle loads with basic counterweight (t). Crane in travel position.
Charges par essieux avec contrepoids de base (t). Grue en position route.

Achse Axle Essieu	1	2	3	4	Gesamtgewicht Total weight Poids total
t	11	11	11	11	44*
t	10	10	10	10	40**

* mit 35 m Teleskopausleger / with 35 m telescopic boom / avec flèche télescopique 35 m
** mit 32 m Teleskopausleger / with 32 m telescopic boom / avec flèche télescopique 32 m

Die Lastaufnahmemittel.
Hook blocks and hooks.
Organes de préhension.

Traglast t Load t Forces de levage t	Rollen No. of sheaves Poules	Stränge No. of lines Brins	Gewicht kg Weight kg Poids kg
60	5	11	680
35	3	6	360
6	—	1	150

Die Geschwindigkeiten. Working speeds. Vitesses.

Die Fahrgeschwindigkeiten in km/h bei Motordrehzahl 2500 min⁻¹.
Travel speeds in km/h at max. engine speed of 2500 min⁻¹.
Vitesses de déplacement en km/h. Moteur à 2500 min⁻¹.

Gang Gear Rapport	1	2	3	4	5	6	R	1	2	3	4	5	6	R
Straße On road (km/h) Route	9,8	16,5	28	40	56,5	67,2	11,7	10,8	18,2	31	44	62,4	75	13
Gelände Off road (km/h) Terrain	5,9	10	17	24	34	40,5	7	6,5	11	18,7	26,5	37,5	45,3	7,8
Bereifung Tires Pneumatiques	17.5 R - 25 X						16.00 - 25 XR							

Stelfähigkeit max. 60 % / Max. gradient approx. 60 % / Aptitude à gravir les rampes env. 60 %

Die Krangeschwindigkeiten bei Motordrehzahl 2800 min⁻¹.
Speeds of crane movements at max. engine speed of 2800 min⁻¹.
Vitesses de travail de la grue. Moteur à 2800 min⁻¹.

Antriebe Drive Mécanismes	stufenlos infinitely variable en continu	Seil Ø / Seillänge Rope diameter / Rope length Diamètre du câble / Longueur du câble	Max. Seilzug Max. single line pull Effort au brin maxi.
Haupt-Hubwerk Main winch Treuil principal	m/min für einfachen Strang 0—106 m/min single line m/mn au brin simple	20 mm / 180 m	59 kN
Hilfs-Hubwerk Auxiliary winch Treuil auxiliaire	m/min für einfachen Strang 0— 90 m/min single line m/mn au brin simple	20 mm / 150 m	59 kN
Drehwerk Slewing gear Orientation	0— 2 min ⁻¹		
Wippwerk Luffing Relevage	ca. 70 s bis 85° Auslegerstellung approx. 70 seconds to reach 85° boom angle env. 70 s jusqu'à 85°		
Teleskopieren Telescoping Télescopage	ca. 105 s für Auslegerlänge 11,3 m – 35 m approx. 105 seconds for boom extension from 11.3 m – 35 m env. 105 s pour passer de 11,3 m – 35 m	ca. 95 s für Auslegerlänge 10,7 m – 32 m approx. 95 seconds for boom extension from 10.7 m – 32 m env. 95 s pour passer de 10,7 m – 32 m	

Das Kranfahrgestell.

Rahmen:	Eigengefertigte verwindungssteife Kastenkonstruktion aus hochfestem Feinkorn-Baustahl.
Abstützungen:	4-Punkt-Abstützung, horizontal und vertikal vollhydraulisch ausziehbar.
Motor:	10-Zylinder-Diesel, Fabrikat Daimler-Benz, Typ OM 403, wassergekühlt, Leistung nach DIN 235 kW (320 PS) bei 2500 min ⁻¹ , max. Drehmoment 1030 Nm bei 1400 min ⁻¹ . Kraftstoffbehälter: 500 l.
Getriebe:	Automatikgetriebe mit Drehmomentwandler und Strömungsbremse. 6 Vorwärts- und 1 Rückwärtsgang. Verteilergetriebe mit Geländestufe.
Achsen:	Alle 4 Achsen gefedert. Achsen 1 und 2 gelenkt. Achsen 1 bis 4 sind Planetenachsen mit Zwischenachsdifferentialen.
Federung:	Achsen 1 und 2 sowie 3 und 4 paarweise über Schraubenfedern mit einem Achsausgleich verbunden. Die Achsen sind hydraulisch blockierbar.
Bereifung:	8fach, Reifengröße: 17.5 R - 25 X.
Lenkung:	Mechanische Lenkung mit hydraulischer 2-Kreisanlage, Bedienung mechanisch aus dem Fahrerhaus, hydrostatisch aus der Krankabine. Reservelenkpumpe.
Bremsen:	Betriebsbremse: Allrad-Servo-Druckluftbremse, 2-Kreisanlage; Handbremse: Feder-speicher auf die Räder der Hinterachse wirkend.
Fahrerhaus:	Großräumige Kabine in Stahlblechausführung, gummielastisch aufgehängt, Sicherheitsverglasung, Kontrollinstrumente.
Elektr. Anlage:	24 Volt Gleichstrom, 2 Batterien, Beleuchtung nach StVZO.

Der Kranoberwagen.

Rahmen:	Eigengefertigte, verwindungssteife Schweißkonstruktion aus hochfestem Feinkorn-Baustahl. Als Verbindungselement zum Kranfahrgestell dient eine 3reihige Rollendrehverbindung, die unbegrenztes Drehen ermöglicht.
Kranmotor:	6-Zylinder-Diesel, Fabrikat Daimler-Benz, Typ OM 352, wassergekühlt, Leistung nach DIN 95 kW (130 PS) bei 2800 min ⁻¹ , max. Drehmoment 363 Nm bei 2000 min ⁻¹ . Kraftstoffbehälter: 250 l.
Kranantrieb:	Diesel-hydraulisch mit 3 Axialkolben-Verstellpumpen mit Servosteuerung und Leistungsregelung und 1 Doppelhilfspumpe für Speiseöl.
Steuerung:	Elektrohydraulisch über zwei 4fach Kreuzsteuerhebel, selbstzentrierend.
Hubwerk:	Axialkolben-Konstantmotor, Hubwerkstrommel mit eingebautem Planetengetriebe und federbelastete Haltebremse.
Wippwerk:	2 Differentialzylinder mit Sicherheitsrückschlagventilen.
Drehwerk:	Axialkolben-Konstantmotor, Planetengetriebe, federbelastete Haltebremse.
Kranführerkabine:	Stahlblechausführung mit Sicherheitsverglasung, Heizung und Kontrollinstrumente.
Sicherheits-einrichtungen:	Hubendbegrenzung, Neigungsanzeige, Sicherheitsventile gegen Rohr- und Schlauchbrüche.
Teleskopausleger:	1 Anlenkstück und 3 Teleskopteile, hydraulisch unter Last teleskopierbar. Teleskop-teile 2 und 3 synchron ausziehbar. Auslegerlänge: max. 35 m.
Elektr. Anlage:	24 Volt Gleichstrom, 2 Batterien.

Die Zusatzausrüstung / Alternativausstattung.

Klappspitze:	11 m lang, starr montierbar.
2. Hubwerk:	Für den 2-Hakenbetrieb oder bei Betrieb mit Klappspitze, wenn Haupthubseil eingesichert bleiben soll.
Lastmomentbegrenzer:	Elektronisches Grundgerät mit Anbauteilen.
Bereifung:	8fach, Reifengröße: 16.00 - 25 XR.
Allradlenkung:	3. und 4. Achse lenkbar.
Arbeitskorb:	Für Montagearbeiten, am Auslegerkopf montiert.
Teleskopausleger:	Auslegerlänge: max. 32 m.
Weitere Zusatzausrüstung auf Anfrage.	

Truck chassis.

Frame:	Liebherr designed and manufactured, box type, torsion resistant, all-welded construction made of high-tensile structural steel.
Outriggers:	4-point support; fully hydraulic operation, vertically and horizontally.
Engine:	Diesel, 10 cylinder, watercooled, make Daimler-Benz, type OM 403, output 235 kW DIN (320 HP) at 2500 min ⁻¹ , max. torque 1030 Nm at 1400 min ⁻¹ . Fuel supply: 500 litres.
Transmission:	Automatic transmission with torque converter and hydrodynamic retarder brake. 6 forward speeds, 1 reverse. Transfer gearbox with off-road range.
Axles:	All 4 axles sprung. Axles 1 and 2 steered. Axles 1 to 4 have planetary reduction gears and inter-axle differentials.
Suspension:	Axles 1 and 2, 3 and 4 coil-sprung and mounted on tandem compensating beams. All axles are hydraulically locked.
Tyres:	8 tyres, tyre size 17.5 R - 25 X.
Steering:	Mechanical steering with dual circuit hydraulic system, mechanical from lower cab, hydrostatic from crane cab. Stand-by steering pump.
Brakes:	Service brake: servo assisted air brakes acting on all wheels. Dual circuit system. Hand brake: spring-action, acting on all wheels of the rear axle.
Driver's cab:	Large-area, all-steel cab with resilient mountings, safety glass windows and full range of instruments.
Electrical system:	24 Volts DC, 2 batteries, lighting to German road vehicle regulations.

Crane superstructure.

Frame:	Liebherr-made, torsion-resistant, welded construction made of high-tensile structural steel. Connection to crane carrier by triple roller slewing ring, designed for 360° continuous rotation.
Crane engine:	Diesel, 6 cylinder, watercooled, make Daimler-Benz, type OM 352, output 95 kW DIN (130 HP) at 2800 min ⁻¹ , max. torque 363 Nm at 2000 min ⁻¹ . Fuel supply: 250 litres.
Crane drive:	Diesel-hydraulic, with 3 axial piston swivelling pumps with servo control and automatic output regulation. One auxiliary double pump for feeder circuit.
Crane control:	By self-centering control lever, operational in 4 directions (cross-control arrangement).
Main winch:	Axial piston motor, full hydraulic power up and down. Hoist drum with integrated planetary gear and spring loaded brake.
Luffing:	Twin double-acting hydraulic cylinders with integral safety locking valves.
Slewing:	Planetary gear with flange connected axial piston motor and spring loaded brake.
Crane cab:	All-steel construction, safety glazing, heater, full instrumentation.
Safety devices:	Hoist limit switch, radius indicator, safety valves to protect hydraulic system against pipe and hose fracture.
Telescopic boom:	1 boom pivot section and 3 telescopic sections. All sections hydraulically extendable under load. Extension of sections 2 and 3 synchronous. Boom length: max. 35 m.
Electrical system:	24 Volts DC, 2 batteries.

Additional / alternative equipment.

Folding fly jib:	11 m long, rigidly mounted.
Hoisting gear II:	For two-hook working or when using the folding fly jib with the main hoisting rope remaining reeved.
Load-moment limiter:	Electronic basic and input units.
Tyres:	8 tyres, tyre size 16.00 - 25 XR.
All wheel steering:	3rd and 4th axle are steerable.
Working cage:	Mounted on head of telescopic boom.
Telescopic boom:	Boom length: max. 32 m.
Other items of equipment available on request.	

Châssis porteur.

Châssis:	De fabrication Liebherr, construction en caisson indéformable en acier haute résistance, à grain très fin.
Stabilisateurs:	Calage en 4 points, à télescopage horizontal et vérinage vertical entièrement hydrauliques.
Moteur:	Diesel, 10 cylindres, marque Daimler-Benz, type OM 403, refroidissement par eau, puissance 235 kW DIN (320 ch) à 2500 min ⁻¹ , couple maxi. 1030 Nm à 1400 min ⁻¹ . Capacité réservoir carburant: 500 l.
Boîte:	Boîte automatique avec convertisseur de couple et ralentisseur hydraulique. 6 rapports AV et 1 AR. Boîte de transfert avec rapport tout terrain.
Essieux:	Tous les 4 essieux disposent d'une suspension intégrale. Les essieux 1 et 2 sont directeurs; les essieux 1 à 4 sont à trains planétaires avec différentiels interpoints.
Suspension:	Les essieux 1 et 2 ainsi que 3 et 4 sont suspendus deux à deux par ressorts hélicoïdaux avec dispositif de répartition des charges. Les essieux sont blocables hydrauliquement.
Pneumatiques:	8 pneumatiques. Dimension: 17.5 R - 25 X.
Direction:	Direction mécanique avec système hydraulique à deux circuits, commande mécanique à partir de la cabine du véhicule, hydrostatique à partir de la cabine de la grue. Pompe de direction de secours.
Freins:	Assistés pneumatiquement, agissant sur toutes les roues, conformes au code. Frein à main: par cylindres à ressort agissant sur les roues de l'essieu AR.
Cabine:	Cabine spacieuse entièrement réalisée en tôles d'acier, suspension assurée par supports élastiques, vitrage de sécurité, tableau de bord complet.
Installation électrique:	24 volts continus, 2 batteries, éclairage conforme au code.

Partie tournante.

Châssis:	Soudé, en acier haute résistance, à grain très fin, résistant à la torsion. Couronne d'orientation à triple rangée de rouleaux, orientation sur 360°.
Moteur:	Diesel, 6 cylindres, marque Daimler-Benz, type OM 352, refroidissement par eau, puissance 95 kW DIN (130 ch) à 2800 min ⁻¹ , couple maxi. 363 Nm à 2000 min ⁻¹ . Capacité réservoir carburant: 250 l.
Entraînement:	Diesel-hydraulique comprenant 3 pompes à pistons axiaux à débit variable avec servo-commande et régulation de puissance et une pompe double de gavage.
Commande:	Deux leviers quatre directions à rappel automatique au point mort.
Mécan. de levage principal:	Moteur hydraulique à cylindrée fixe, treuil de levage avec réducteur planétaire incorporé et frein d'arrêt commandé par ressort.
Relevage:	Deux vérins différentiels, avec clapet anti-retour de sécurité.
Orientation:	Moteur hydraulique à cylindrée fixe, réducteur planétaire, frein d'arrêt commandé par ressort.
Cabine:	Entièrement réalisée en tôle d'acier avec vitrage de sécurité, chauffage et tableau de bord complet.
Sécurités:	Fin de course de levage, indicateur d'angle de flèche, soupapes de sûreté contre les ruptures sur conduites ou flexibles.
Flèche télescopique:	Flèche à télescopage hydraulique formée d'un élément de base et de 3 éléments télescopables en charge. Télescopage synchronisé des éléments 2 et 3. Longueur maxi.: 35 m.
Installation électrique:	24 volts continus, 2 batteries.

Equipement optionnel / alternatif.

Fléchette pliante:	Longueur 11 m, montage fixe.
Mécan. de levage secondaire:	Pour le travail à 2 crochets ou pour le travail avec fléchette pliante lorsque le câble de levage principal reste mouflé.
Limiteur de couple:	Appareil de base avec accessoires.
Pneumatiques:	8 pneumatiques. Dimension: 16.00 - 25 XR.
Toutes roues directr.:	Possibilité de braquage du 3° et 4° essieu.
Nacelle:	Pour travaux de montage, adaptée à la tête de la flèche.
Flèche télescopique:	Longueur maxi.: 32 m.
Autres équipements supplémentaires sur demande.	

Änderungen vorbehalten. / Subject to modification. / Sous réserve de modifications.

TP 42 a. 2.11.82

Nehmen Sie Kontakt auf mit

Please contact

Prenez contact avec

LIEBHERR-WERK EHINGEN GMBH, D-7930 Ehingen/Donau, Tel. (07391) 502-0, Telex 71763