

**Technische Daten**  
**Technical Data**  
**Caractéristiques techniques**

# LTM 1080/1

**Mobilkran**  
**Mobile Crane**  
**Grue automotrice**

**Teleskopausleger**  
**Telescopic boom**  
**Flèche télescopique**

**48 m**

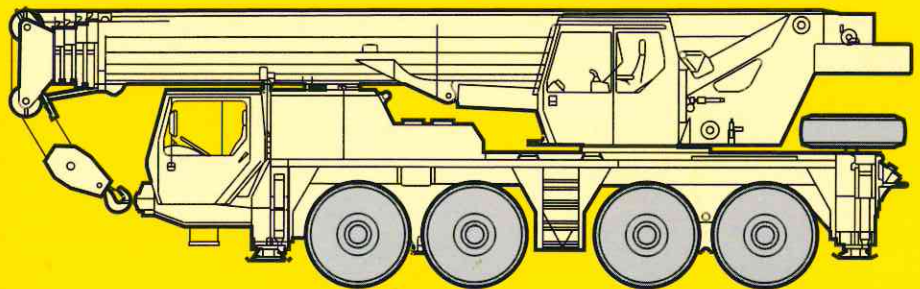

# LIEBHERR

# Die Traglasten am Teleskopausleger. Lifting capacities on telescopic boom. Forces de levage à la flèche télescopique.

LTM 1080/1



10,8 m - 48 m



360°

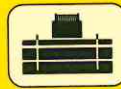

16 t



m	10,8 m												m		
	10,8 m		14,2 m	17,6 m	21,1 m	24,5 m	27,9 m	31,3 m	34,8 m	38,2 m	41,6 m	45 m		48 m	
2,5	80													2,5	
3	70	62	62	57										3	
3,5	63	56	56	53	46									3,5	
4	57	52	52	49,5	44									4	
4,5	52	47,5	47,5	46	42	35								4,5	
5	47	44	44	43	40	33,5	27,9							5	
6	39	37,5	37,5	37	36,5	30,5	26,1	22,6						6	
7	33,5	33	32,5	32	32	28	24,5	21,2	18,2					7	
8	28,8	28,4	28,2	27,6	27,5	25,6	22,9	19,9	17,3	15	12,8			8	
9			24,5	24	23,8	23	21	18,7	16,5	14,3	12,3	10,8	8,7	9	
10			21,5	21	20,7	20	19,5	17,5	15,8	13,7	11,8	10,5	8,4	10	
12			16,1	15,7	15,6	15,5	15,3	15,2	13,8	12,4	10,9	9,6	7,7	12	
14				12,1	12	12,2	12,2	12,2	12,1	11,1	9,8	8,6	7,2	14	
16					9,4	9,6	9,9	10	9,9	10	8,8	7,8	6,5	16	
18					7,5	7,9	7,9	8,3	8,3	8,5	8	7,1	6	18	
20						7,1	6,5	6,9	6,9	7,2	7,2	6,5	5,5	20	
22							6,3	5,6	6,3	5,8	6,1	6,2	5,9	22	
24								5	5,6	5,2	5	5,2	5,3	24	
26									4,8	4,8	4,5	4,8	4,5	26	
28									4,1	4,4	4,1	4,2	3,9	28	
30										4,1	3,8	3,7	3,4	30	
32										3,7	3,4	3,3	2,9	32	
34											3	2,9	2,6	34	
36												2,5	2,2	36	
38												2,2	1,9	38	
40												1,6	1,6	40	
42												1,4	1,4	42	
44												1,1	1,1	44	
I	0		0/0	46/0/0	92/0/0	92/0/0	92/0/0	92/0/0	92/0/0	92/0/0	92/0	92/46	92	100	I
II	0		46/0	46/0/0	46/0/0	92/0/0	92/0/0	92/92/0	92/92/46	92/92	92/92	92	100	100	II
III	0		0/0	0/0/0	0/0/0	0/92/0	46/92/46	46/92/92	92/92/92	92/92	92/92	92	100	100	III
IV	0		0/0	0/46/0	0/92/46	0/46/92	0/92/92	46/46/92	46/92/92	46/92	92/92	92	100	100	IV
V	0		0/46	0/46/92	0/46/92	0/46/92	0/46/92	0/46/92	0/46/92	0/46/92	46/92	46/92	92	100	V

\* nach hinten / over rear / en arrière

TAB 106015/106088

## Anmerkungen zu den Traglasttabellen.

- Für die Kranberechnungen gelten die DIN-Vorschriften lt. Gesetz gemäß Bundesarbeitsblatt von 2/85: Die Traglasten DIN/ISO entsprechen den geforderten Standsicherheiten nach DIN 15019, Teil 2 und ISO 4305. Für die Stahltragwerke gilt DIN 15018, Teil 3. Die bauliche Ausbildung des Krans entspricht DIN 15018, Teil 2 sowie der F. E. M.
- Bei den DIN/ISO-Traglasttabellen sind in Abhängigkeit von der Auslegerlänge Windstärken von 5 bis 7 Beaufort zulässig.
- Die Traglasten sind in Tonnen angegeben.
- Das Gewicht des Lasthakens bzw. der Hakenflasche ist von den Traglasten abzuziehen.
- Die Ausladungen sind von Mitte Drehkranz gemessen.
- Die Traglasten für den Teleskopausleger gelten nur bei demontierter Klappspitze.
- Traglaständerungen vorbehalten.
- Traglasten über 53 t nur mit Zusatzflasche.
- Traglasten über 70 t nur mit Zusatzeinrichtung.

## Remarks referring to load charts.

- When calculating crane stresses and loads, German Industrial Standards (DIN) are applicable, in conformity with German legislation (published 2/85): The lifting capacities (stability margin) DIN/ISO are as laid down in DIN 15019, part 2, and ISO 4305. The crane's structural steel works is in accordance with DIN 15018, part 3. Design and construction of the crane comply with DIN 15018, part 2, and with F. E. M. regulations.
- For the DIN/ISO load charts, depending on jib length, crane operation may be permissible at wind speeds up to 5 resp. 7 Beaufort.
- Lifting capacities are given in metric tons.
- The weight of the hook blocks and hooks must be deducted from the lifting capacities.
- Working radii are measured from the slewing centreline.
- The lifting capacities given for the telescopic boom only apply if the folding jib is taken off.
- Subject to modification of lifting capacities.
- Lifting capacities above 53 t only with additional pulley block.
- Lifting capacities above 70 t only with special equipment.

## Remarques relatives aux tableaux des charges.

- La grue est calculée selon normes DIN conformément au décret fédéral 2/85. Les charges DIN/ISO respectent les sécurités au basculement requises par les normes DIN 15019, partie 2 et ISO 4305. La structure de la grue est conçue selon la norme DIN 15018, partie 3. La conception générale est réalisée selon la norme DIN 15018, partie 2, ainsi que selon les recommandations de la F. E. M.
- Les charges DIN/ISO tiennent compte d'efforts au vent selon Beaufort de 5 à 7 en fonction de la longueur de flèche.
- Les charges sont indiquées en tonnes.
- Les poids du crochet ou de la moufle sont à déduire des charges indiquées.
- Les portées sont prises à partir de l'axe de rotation de la partie tournante.
- Les charges données en configuration flèche télescopiques s'entendent sans la fléchette pliante repliée contre le télescope en position route ou en position de travail en tête de télescope.
- Charges données sous réserve de modification.
- Les charges supérieures à 53 t ne peuvent être levées qu'avec un moufle complémentaire.
- Forces de levage plus de 70 t seulement avec équipement supplémentaire.

# Sein größtes Lastmoment ist 235 tm.



10,8 m – 48 m



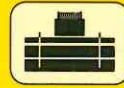

360°



8,5 t

DIN  
ISO

 m	10,8 m	14,2 m	17,6 m	21,1 m	24,5 m	27,9 m	31,3 m	34,8 m	38,2 m	41,6 m	45 m	48 m	 m
3	61	61	57										3
3,5	56	56	53	46									3,5
4	51	51	49,5	44									4
4,5	47	46,5	46	42	35								4,5
5	43	42,5	42,5	40	33,5	27,9							5
6	36,5	36	35	32,5	30,5	26,1	22,6						6
7	30,5	30,5	28,1	26,2	25	24,1	21,2	18,2					7
8	25,4	25,3	23,1	21,7	20,8	20,1	19,6	17,3	15	12,8			8
9		20,5	19,3	18	17,4	16,9	16,7	16,2	14,3	12,3	10,8	8,7	9
10		17,8	16,3	15,3	14,7	14,5	14,3	14	13,7	11,8	10,5	8,4	10
12		13,1	11,6	11,3	11,9	10,9	11,6	10,8	10,9	10,7	9,6	7,7	12
14			9,6	8,5	10,2	9	9,8	9,2	8,7	8,7	8,6	7,2	14
16				7,5	8,3	7,7	8	8	7,5	7,7	7,1	6,5	16
18				6,6	6,8	6,9	6,6	6,9	6,7	6,4	5,9	5,8	18
20					5,6	5,9	5,6	6	5,6	5,4	4,9	4,9	20
22					4,7	5,3	5,1	5	4,6	4,4	4	4	22
24						4,5	4,3	4,2	3,9	3,7	3,3	3,3	24
26							3,7	3,6	3,3	3,1	2,8	2,7	26
28							3,2	3,1	2,8	2,6	2,3	2,3	28
30								2,7	2,4	2,2	1,9	1,9	30
32								2,3	2,1	1,9	1,6	1,5	32
34									1,7	1,6	1,3	1,2	34
36										1,3	1	1	36
38										1,1	0,8		38
I	0	0/0	46/0/0	92/0/0	92/0/0	92/0/0	92/0/0	92/0/0	92/0	92/46	92	100	I
II	0	46/0	46/0/0	46/0/0	92/0/0	92/0/0	92/92/0	92/92/46	92/92	92/92	92	100	II
III	0	0/0	0/0/0	0/0/0	0/92/0	46/92/46	46/92/92	92/92/92	92/92	92/92	92	100	III
IV	0	0/0	0/46/0	0/92/46	0/46/92	0/92/92	46/46/92	46/92/92	46/92	92/92	92	100	IV
% V	0	0/46	0/46/92	0/46/92	0/46/92	0/46/92	0/46/92	0/46/92	46/92	46/92	92	100	V

TAB 106090

# Its maximum load moment is 235 tm.

# Die Traglasten am Teleskopausleger. Lifting capacities on telescopic boom. Forces de levage à la flèche télescopique.

LTM 1080/1



10,8 m - 17,6 m



0°

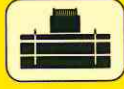

16 t / 8,5 t

DIN ISO

m	10,8 m				14,2 m				17,6 m				m
	16 t	8,5 t	16 t	8,5 t	16 t	8,5 t	16 t	8,5 t	16 t	8,5 t	16 t	8,5 t	
3	18,1	17,3	11,8	11,8	18,7	17,9	12,4	12,4	19,1	18,3	12,7	12,7	3
3,5	16,1	15,3	10,5	10,5	16,8	16	11,1	11,1	17,1	16,4	11,4	11,4	3,5
4	14,4	13,7	9,3	9,3	15,1	14,4	10	10	15,5	14,8	10,3	10,3	4
4,5	13	12,4	8,4	8,4	13,7	13	9	9	14,1	13,4	9,3	9,3	4,5
5	11,8	11,2	7,5	7,5	12,5	11,9	8,1	8,1	12,8	12,2	8,5	8,5	5
6	9,7	9,2	6,1	6,1	10,4	9,9	6,7	6,7	10,8	10,3	7,1	7,1	6
7	8,1	7,7	4,9	4,9	8,8	8,4	5,6	5,6	9,2	8,7	6	6	7
8	6,8	6,4	4	4	7,5	7,1	4,7	4,7	7,9	7,5	5	5	8
9					6,5	6,1	3,9	3,9	6,9	6,5	4,3	4,3	9
10					5,6	5,2	3,3	3,3	6	5,6	3,6	3,6	10
12					4,2	3,9	2,2	2,2	4,6	4,3	2,6	2,6	12
14									3,5	3,3	1,8	1,8	14
I		0				0/0				46/0/0			I
II		0				46/0				46/0/0			II
III		0				0/0				0/0/0			III
IV		0				0/0				0/46/0			IV
V		0				0/46				0/46/92			V

0° = nach hinten / over rear / en arrière

○ Reifengröße / tyre size / dimensions de pneumatiques: 16.00 R 25.

● Reifengröße / tyre size / dimensions de pneumatiques: 14.00 R 25.

TAB 106068 / 106073 / 106070 / 106075



10,8 m - 17,6 m



360°

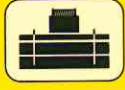

16 t / 8,5 t

DIN ISO

m	10,8 m				14,2 m				17,6 m				m
	16 t	8,5 t	16 t	8,5 t	16 t	8,5 t	16 t	8,5 t	16 t	8,5 t	16 t	8,5 t	
3		16		11,2		16,7		11,9		16		12,3	3
3,5		14		9,6		14,7		10,4		15,1		10,8	3,5
4		12,3		8,3		13,1		9,1		13,5		9,5	4
4,5		10,9		7,2		11,6		8		12,1		8,4	4,5
5		9,7		6,3		10,5		7,1		10,9		7,5	5
6	8,9	7,6	6	4,8	8,9	8,5	5,9	5,6	8,5	8,6	5,5	6	6
7	7,3	5,6	4,7	3,6	8,1	6,6	5,4	4,4	6,8	7	4,2	4,8	7
8	6	4,1	3,7	2,7	6,8	5,1	4,4	3,5	7,2	5,7	4,8	3,9	8
9					5,7	4	3,6	2,7	6,1	4,5	4	3,2	9
10					4,9	3,1	2,9	2,1	5,3	3,6	3,3	2,5	10
12					3,5			1,8	3,9	2,3	2,2		12
14									2,9				14
I		0				0/0				46/0/0			I
II		0				46/0				46/0/0			II
III		0				0/0				0/0/0			III
IV		0				0/0				0/46/0			IV
V		0				0/46				0/46/92			V

○ Reifengröße / tyre size / dimensions de pneumatiques: 16.00 R 25.

● Reifengröße / tyre size / dimensions de pneumatiques: 14.00 R 25.

TAB 106078 / 106083 / 106080 / 106085

## Couple de charge maxi.: 235 tm.

# Die Hubhöhen. Lifting heights. Hauteurs de levage.

LTM 1080/1

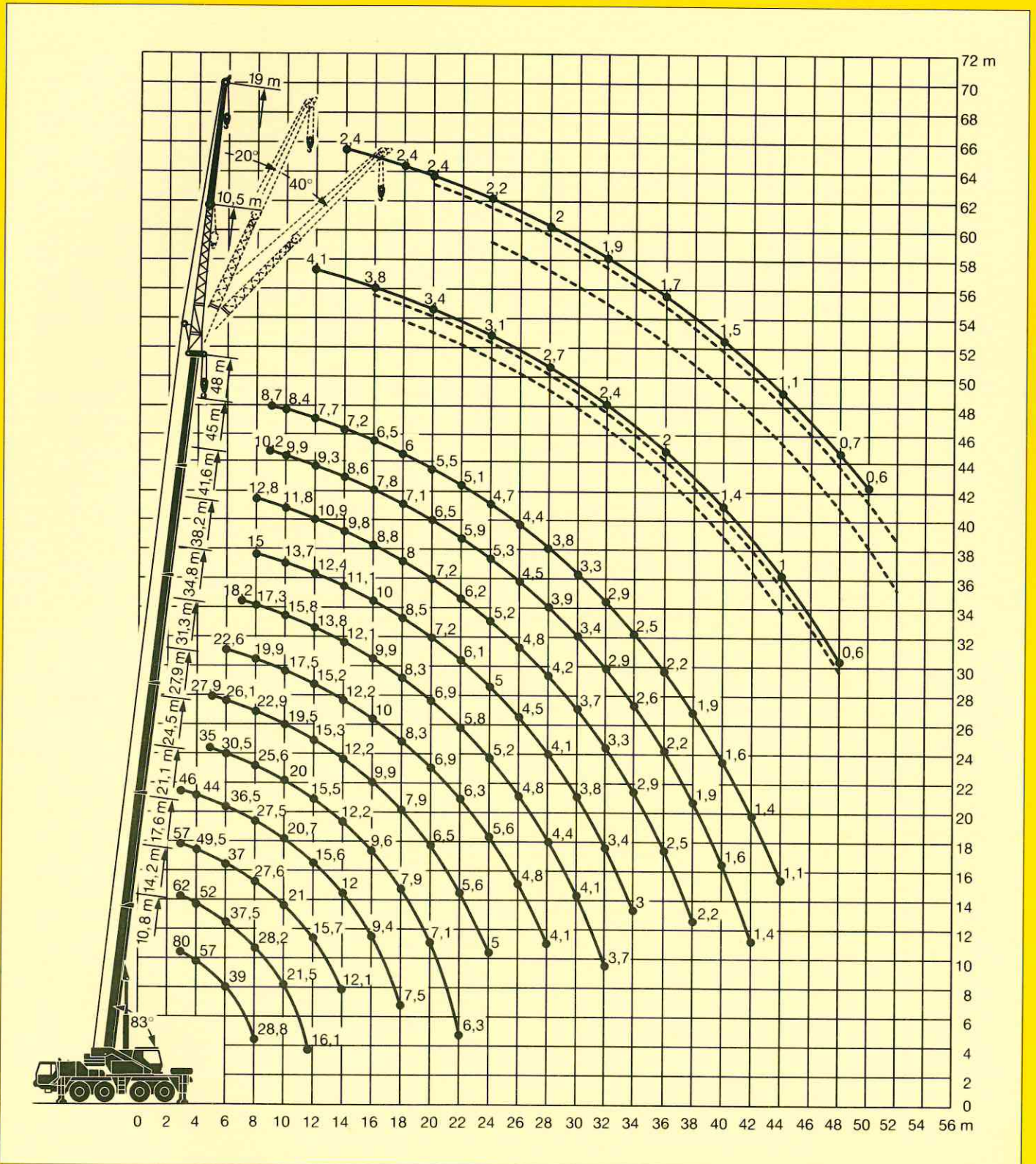

# Die Traglasten an der Klappspitze. Lifting capacities on the folding jib. Forces de levage à la fléchette pliante.

LTM 1080/1



38,2 m – 48 m

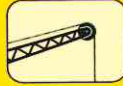

10,5 m



360°

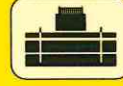

16 t



m	38,2 m			41,6 m			45 m			48 m			m
	10,5 m			10,5 m			10,5 m			10,5 m			
	0°	20°	40°	0°	20°	40°	0°	20°	40°	0°	20°	40°	
10	8,7												10
12	8,4			7			5,7			4,1			12
14	7,9	6,6		6,5	5,8		5,3	4,7		4			14
16	7,1	6,3	5,5	6,1	5,4	5,1	4,9	4,4		3,8	3,7		16
18	6,4	6,1	5,4	5,6	5,1	4,8	4,5	4,1	4	3,6	3,5	3,5	18
20	5,9	5,7	5,3	5,1	4,7	4,5	4,2	3,9	3,7	3,4	3,4	3,3	20
22	5,3	5,2	5,2	4,7	4,5	4,3	4	3,6	3,5	3,3	3,2	3,2	22
24	4,9	4,7	4,8	4,3	4,2	4	3,7	3,4	3,3	3,1	3,1	3,1	24
26	4,2	4,3	4,4	3,9	4	3,8	3,5	3,3	3,2	2,9	2,9	2,9	26
28	3,7	3,9	4	3,6	3,7	3,7	3,3	3,1	3	2,7	2,8	2,8	28
30	3,1	3,4	3,6	3,2	3,4	3,4	3,1	2,9	2,9	2,6	2,6	2,7	30
32	2,7	2,9	3,1	2,7	3	3,1	2,8	2,8	2,7	2,4	2,5	2,5	32
34	2,4	2,5	2,6	2,6	2,6	2,7	2,4	2,6	2,7	2,3	2,3	2,4	34
36	2,2	2,3	2,3	2,4	2,4	2,5	2,1	2,2	2,4	2	2,2	2,2	36
38	2,1	2,1		2,1	2,2	2,3	1,8	1,9	2	1,7	1,9	2	38
40	1,9	2		1,8	1,9		1,5	1,6	1,7	1,4	1,6	1,7	40
42	1,7	1,8		1,5	1,7		1,3	1,4	1,5	1,2	1,3	1,4	42
44	1,5	1,6		1,3	1,4		1	1,2		1	1,1	1,2	44
46	1,3			1,1	1,2		0,8	0,9		0,8	0,9		46
48				0,9			0,6	0,7		0,6	0,7		48
I	92/ 0			92/46			92			100			I
II	92/92			92/92			92			100			II
III	92/92			92/92			92			100			III
IV	46/92			92/92			92			100			IV
V	46/92			46/92			92			100			V

TAB 106104 / 106110 / 106116



38,2 m – 48 m

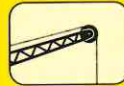

19 m



360°



16 t



m	38,2 m			41,6 m			45 m			48 m			m
	19 m			19 m			19 m			19 m			
	0°	20°	40°	0°	20°	40°	0°	20°	40°	0°	20°	40°	
12	3,4												12
14	3,3			3,1			2,7			2,4			14
16	3,2			2,9			2,7			2,4			16
18	3	2,6		2,8	2,4		2,6			2,4			18
20	2,9	2,5		2,8	2,4		2,6	2,2		2,4	2,1		20
22	2,8	2,4	2,1	2,7	2,3		2,5	2,2		2,3	2		22
24	2,8	2,4	2,1	2,6	2,3	2	2,5	2,1	1,9	2,2	2	1,8	24
26	2,7	2,3	2	2,6	2,2	2	2,4	2,1	1,9	2,1	2	1,8	26
28	2,6	2,2	2	2,5	2,2	2	2,3	2,1	1,9	2	2	1,8	28
30	2,5	2,2	2	2,4	2,1	2	2,2	2	1,9	1,9	1,9	1,7	30
32	2,4	2,1	2	2,4	2,1	1,9	2,1	2	1,9	1,9	1,8	1,7	32
34	2,3	2,1	1,9	2,3	2	1,9	2	1,9	1,8	1,8	1,8	1,7	34
36	2,2	2	1,9	2,2	2	1,9	1,9	1,8	1,8	1,7	1,7	1,7	36
38	1,9	2	1,9	1,9	2	1,9	1,8	1,7	1,7	1,6	1,6	1,6	38
40	1,7	2	1,9	1,8	1,9	1,9	1,7	1,7	1,7	1,5	1,6	1,6	40
42	1,6	1,7	1,9	1,7	1,7	1,8	1,4	1,6	1,6	1,3	1,5	1,5	42
44	1,5	1,5	1,6	1,5	1,5	1,6	1,2	1,5	1,6	1,1	1,4	1,4	44
46	1,4	1,4		1,3	1,5	1,5	1	1,2	1,4	0,9	1,2	1,3	46
48	1,3	1,3		1,1	1,3	1,4	0,8	1	1,2	0,7	1	1,1	48
50	1,1	1,2		0,9	1,1		0,6	0,9	1	0,6	0,8	0,9	50
52	0,9	1		0,7	0,9			0,7			0,6	0,7	52
54	0,8			0,6	0,7								54
I	92/ 0			92/46			92			100			I
II	92/92			92/92			92			100			II
III	92/92			92/92			92			100			III
IV	46/92			92/92			92			100			IV
V	46/92			46/92			92			100			V

TAB 106104 / 106110 / 106116

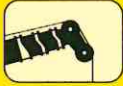

38,2 m – 48 m

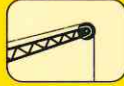

10,5 m



360°

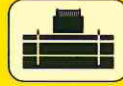

8,5t



m	38,2 m			41,6 m			45 m			48 m			m
	10,5 m			10,5 m			10,5 m			10,5 m			
	0°	20°	40°	0°	20°	40°	0°	20°	40°	0°	20°	40°	
10	8,7			7			5,7			4,1			10
12	8,4			6,5			5,3			4			12
14	7,9	6,6		6,1	5,8		4,9	4,7		3,8	3,7		14
16	6,6	6,3	5,5	5,4	5,1	4,8	4,5	4,1	4	3,6	3,5	3,5	16
18	5,4	6	5,4	4,4	4,7	4,5	4,2	3,9	3,7	3,4	3,4	3,3	18
20	4,5	5	5,3	3,9	4,1	4,3	3,7	3,6	3,5	3,3	3,2	3,2	20
22	3,9	4,2	4,6	3,5	3,5	3,8	3,1	3,4	3,3	3	3,1	3,1	22
24	3,6	3,5	3,8	3	3,3	3,2	2,6	2,9	3,2	2,5	2,8	2,9	24
26	3,2	3,1	3,2	2,5	2,8	3	2,1	2,4	2,7	2	2,3	2,6	26
28	2,7	3	2,9	2,1	2,3	2,5	1,7	2	2,2	1,6	1,9	2,2	28
30	2,3	2,5	2,7	1,7	2	2,1	1,4	1,6	1,8	1,3	1,6	1,8	30
32	2	2,2	2,3	1,4	1,6	1,8	1,1	1,3	1,5	1	1,2	1,4	32
34	1,7	1,8	1,9	1,2	1,3	1,5	0,8	1	1,2	0,7	0,9	1,1	34
36	1,4	1,5	1,6	0,9	1,1	1,2		0,8	0,9		0,7	0,8	36
38	1,1	1,3		0,7	0,9			0,6					38
40	0,9	1											40
42	0,7	0,8											42
44		0,6											44
I	92/ 0			92/46			92			100			I
II	92/92			92/92			92			100			II
III	92/92			92/92			92			100			III
IV	46/92			92/92			92			100			IV
V	46/92			46/92			92			100			V

TAB 106106 / 106112 / 106118



38,2 m – 48 m

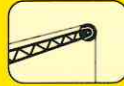

19 m



360°

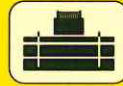

8,5 t



m	38,2 m			41,6 m			45 m			48 m			m
	19 m			19 m			19 m			19 m			
	0°	20°	40°	0°	20°	40°	0°	20°	40°	0°	20°	40°	
12	3,4			3,1			2,7			2,4			12
14	3,3			2,9			2,7			2,4			14
16	3,2			2,8	2,4		2,6			2,4			16
18	3	2,6		2,8	2,4		2,6			2,4			18
20	2,9	2,5		2,8	2,4		2,6	2,2		2,4	2,1		20
22	2,8	2,4	2,1	2,7	2,3		2,5	2,2		2,3	2		22
24	2,8	2,4	2,1	2,6	2,3	2	2,5	2,1	1,9	2,2	2	1,8	24
26	2,7	2,3	2	2,6	2,2	2	2,4	2,1	1,9	2,1	2	1,8	26
28	2,3	2,2	2	2,3	2,2	2	2,3	2,1	1,9	2	2	1,8	28
30	2,2	2,2	2	2,2	2,1	2	1,9	2	1,9	1,8	1,9	1,7	30
32	2	2,1	2	1,9	2	1,9	1,6	2	1,9	1,4	1,8	1,7	32
34	1,8	1,9	1,9	1,6	1,9	1,9	1,3	1,7	1,8	1,1	1,6	1,7	34
36	1,6	1,8	1,8	1,3	1,7	1,8	1	1,4	1,7	0,9	1,3	1,7	36
38	1,3	1,6	1,7	1,1	1,4	1,7	0,7	1,1	1,4	0,6	1	1,4	38
40	1,1	1,4	1,5	0,9	1,2	1,4		0,9	1,2		0,8	1,1	40
42	0,9	1,1	1,3	0,7	1	1,1		0,6	0,9		0,6	0,8	42
44	0,7	0,9	1,1		0,7	0,9			0,7			0,6	44
46		0,7				0,7							46
48													48
I	92/ 0			92/46			92			100			I
II	92/92			92/92			92			100			II
III	92/92			92/92			92			100			III
IV	46/92			92/92			92			100			IV
V	46/92			46/92			92			100			V

TAB 106106 / 106112 / 106118

# Die Maße. Dimensions. Encombrement.

LTM 1080/1

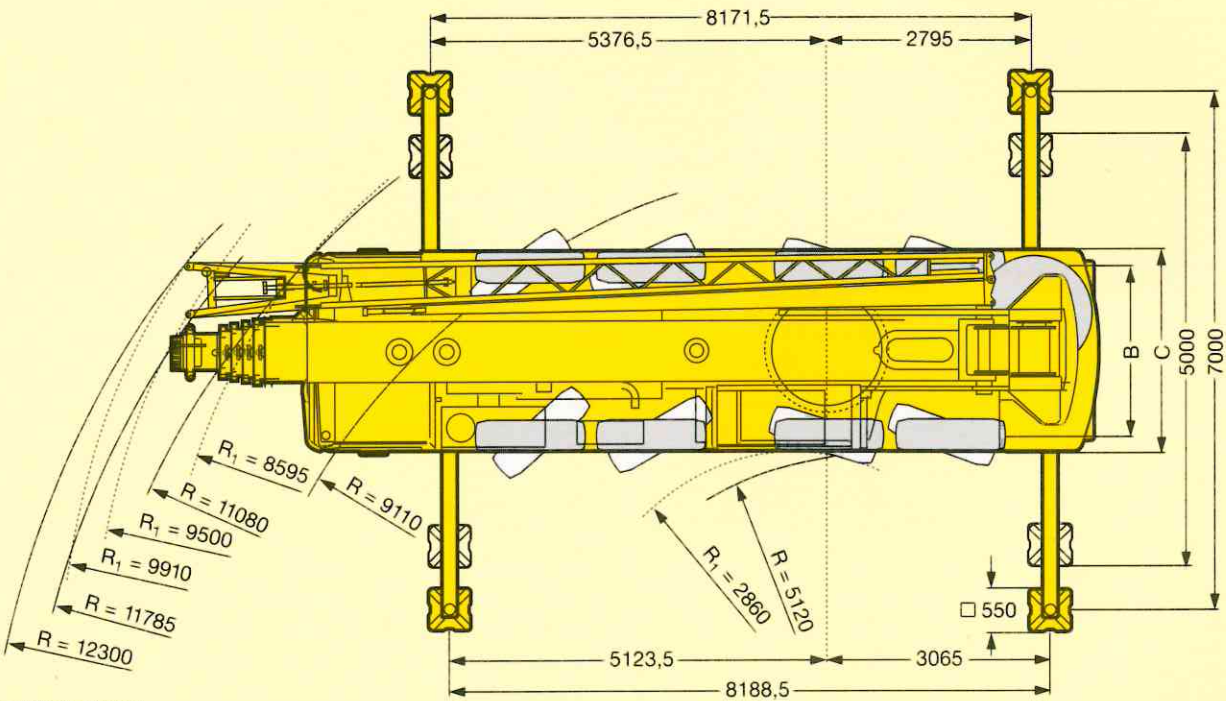
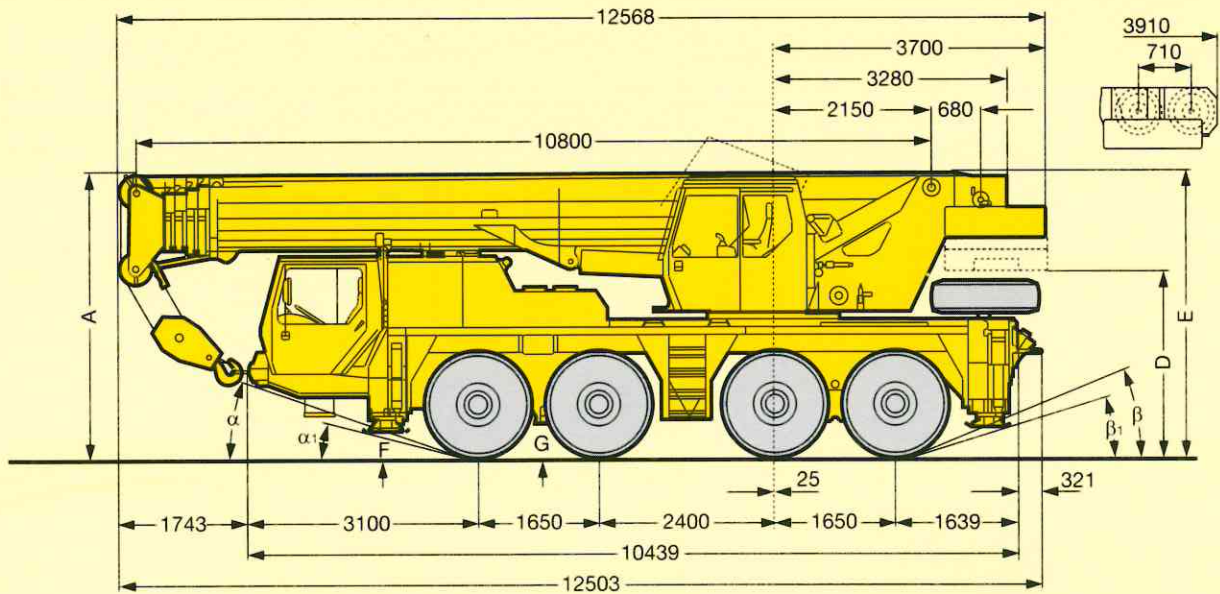

R<sub>1</sub> = Allradlenkung  
All-wheel steering  
Direction toutes roues

	A	A	B	C	Maße / Dimensions / Encombrement mm				α	α <sub>1</sub>	β	β <sub>1</sub>
		100 mm*			D	E	F	G				
14.00 R 25	3800	3700	2350	2750	2476	3816	310	340	17°	14°	21°	14°
16.00 R 25	3850	3750	2310	2750	2426	3866	360	390	19°	16°	23°	16°

\* abgesenkt / lowered / abaissé

\*\* mit Klappspitze / with folding jib / avec fléchette pliante



# Die Gewichte. Weights. Poids.

LTM 1080/1



Achse Axle Essieu	1	2	3	4	Gesamtgewicht t Total weight (metric tons) Poids total t
t	12	12	12	12	48 <sup>1)</sup>







<sup>1)</sup> mit 8,5 t Ballast / with 8,5 t counterweight / avec contrepoids 8,5 t







Traglast t Load (metric tons) Forces de levage t	Rollen No. of sheaves Poulies	Stränge No. of lines Brins	Gewicht kg Weight kg Poids kg
80	7	14	430
58	5	10	330
38	3	7	400
16	1	3	235
5,7	-	1	110

# Die Geschwindigkeiten. Working speeds. Vitesses.



	1	2	3	4	5	6	R	 %	1	2	3	4	5	6	R	 %
	km/h	km/h	km/h	km/h	km/h	km/h	km/h		km/h	km/h	km/h	km/h	km/h	km/h	km/h	
	8,8	13,6	21,3	33,1	46,6	75	8,8	39 %	9,6	14,8	23,2	36	52,9	80	9,6	35 %
	5,7	8,8	13,8	21,4	31,4	48,7	5,7	60 %	6,2	9,6	15	23,3	34,2	53,1	6,2	60 %
	14.00 R 25								16.00 R 25							



Antriebe Drive Mécanismes	stufenlos infinitely variable en continu	SeilØ / Seillänge Rope diameter / Rope length Diamètre du câble / Longueur du câble	Max. Seilzug Max. single line pull Effort au brin maxi.
	0 - 130 m/min für einfachen Strang m/min single line m/min au brin simple	17 mm / 250 m	57 kN
	0 - 120 m/min für einfachen Strang m/min single line m/min au brin simple	17 mm / 210 m	57 kN
	0 - 2,0 min <sup>-1</sup>		
	ca. 48 s bis 83° Auslegerstellung approx. 48 seconds to reach 83° boom angle env. 48 s jusqu'à 83°		
	ca. 240 s für Auslegerlänge 10,8 m - 48 m approx. 240 seconds for boom extension from 10,8 - 48 m env. 240 s pour passer de 10,8 m - 48 m		

# Das Kranfahrgestell.

LTM 1080/1

<b>Rahmen:</b>	Eigengefertigte, verwindungssteife Kastenkonstruktion aus hochfestem Feinkorn-Baustahl.
<b>Abstützungen:</b>	4-Punkt-Abstützung, horizontal und vertikal vollhydraulisch ausschierbar.
<b>Motor:</b>	6-Zylinder-Diesel, Fabrikat Liebherr, Typ D 9406 TI-E, wassergekühlt, Leistung nach DIN 320 kW (435 PS) bei 1900 min <sup>-1</sup> nach ECE-R 24.03 und ECE-R 49.02 (EURO II), max. Drehmoment 1850 Nm bei 1400 min <sup>-1</sup> . Kraftstoffbehälter: 400 l.
<b>Getriebe:</b>	ZF-Lastschaltgetriebe, Typ 6 WG 260, mit Drehmomentwandler, Lock-up-Kupplung und integrierter Geländestufe und zuschaltbarem Vorderachs Antrieb. 6 Vorwärts- und 1 Rückwärtsgang.
<b>Achsen:</b>	Alle Achsen gelenkt. Achsen 1, 3 und 4 sind Planetenachsen mit Differentialsperren.
<b>Federung:</b>	Alle Achsen sind hydropneumatisch gefedert und hydraulisch blockierbar.
<b>Bereifung:</b>	8fach. Reifengröße: 14.00 R 25.
<b>Lenkung:</b>	Hydrolenkung mit 2-Kreisanlage. Bedienung mechanisch aus dem Fahrerhaus, elektrische Ansteuerung aus der Krankabine. Reservelenkpumpe.
<b>Bremsen:</b>	Betriebsbremse: Allrad-Servo-Druckluftbremse, 2-Kreisanlage. Handbremse: Federspeicher auf die Räder der 2., 3. und 4. Achse wirkend.
<b>Fahrerhaus:</b>	Großräumige Kabine in Stahlblechausführung, gummielastisch aufgehängt, Sicherheitsverglasung, Bedienungs- und Kontrollinstrumente.
<b>Elektr. Anlage:</b>	24 Volt Gleichstrom, 2 Batterien, Beleuchtung nach StVZO.

## Der Kranoberwagen.

<b>Rahmen:</b>	Eigengefertigte, verwindungssteife Schweißkonstruktion aus hochfestem Feinkorn-Baustahl. Als Verbindungselement zum Kranfahrgestell dient eine 3reihige Rollendrehverbindung, die unbegrenztes Drehen ermöglicht.
<b>Kranantrieb:</b>	Diesel-hydraulisch mit 1 Axialkolben-Verstellpumpe mit automatischer Leistungsregelung, 1 Zahnrad-Doppelpumpe, vom Dieselmotor im Fahrgestell angetrieben, offene Ölkreisläufe mit elektrisch geregelter „Load Sensing“.
<b>Steuerung:</b>	Elektrische Ansteuerung der Antriebe über selbstzentrierende 4fach Handsteuerhebel.
<b>Hubwerk:</b>	Axialkolben-Konstantmotor, Hubwerkstrommel mit eingebautem Planetengetriebe und federbelasteter Haltebremse.
<b>Wippwerk:</b>	1 Differentialzylinder mit vorgesteuertem Bremsventil.
<b>Drehwerk:</b>	Axialkolben-Konstantmotor, Planetengetriebe, federbelastete Haltebremse.
<b>Kranfahrer kabine:</b>	Stahlblechausführung, voll verzinkt, mit Sicherheitsverglasung, Heizung, Bedienungs- und Kontrollinstrumente. Kabine nach hinten neigbar.
<b>Sicherheits-einrichtungen:</b>	LICCON-Überlastanlage, Hubendbegrenzung, Sicherheitsventile gegen Rohr- und Schlauchbrüche.
<b>Teleskopausleger:</b>	Beulsichere und verwindungssteife Konstruktion aus hochfestem Feinkornstahl mit ovalem Auslegerprofil, 1 Anlenkstück und 5 Teleskopteile. Alle Teleskopteile unabhängig voneinander hydraulisch ausschierbar. Schnelltakt-Teleskopiersystem „Telematik“. Auslegerlänge: 10,8 m - 48 m.
<b>Ballast:</b>	8,5 t Grundballast.
<b>Elektr. Anlage:</b>	24 Volt Gleichstrom, 2 Batterien.

## Die Zusatzausrüstung.

<b>Klappspitze:</b>	10,5 m - 19 m lang, unter 0°, 20° oder 40° zum Teleskopausleger anbaubar.
<b>2. Hubwerk:</b>	Für den 2-Hakenbetrieb oder bei Betrieb mit Klappspitze, wenn Haupthubseil eingesichert bleiben soll.
<b>Zusatzballast:</b>	7,5 t für einen Gesamtballast von 16 t.
<b>Bereifung:</b>	8fach. Reifengröße: 16.00 R 25.
<b>Antrieb 8 x 8:</b>	Zusätzlich wird die 2. Achse angetrieben.

Weitere Zusatzausrüstung auf Anfrage.

## Crane carrier.

LTM 1080/1

<b>Frame:</b>	Liebherr designed and manufactured, box-type, torsion resistant design of high-tensile fine grained structural steel.
<b>Outriggers:</b>	4-point support, all-hydraulic horizontal and vertical operation.
<b>Engine:</b>	6-cylinder Diesel engine, make Liebherr, type D 9406 TI-E, watercooled, 320 kW (435 HP) at 1900 min <sup>-1</sup> acc. to ECE-R 24.03 and ECE-R 49.02 (EURO II), max. torque 1850 Nm at 1400 min <sup>-1</sup> . Fuel tank: 400 l.
<b>Transmission:</b>	ZF power shift gear, type 6 WG 260, with torque converter, lock-up and integrated off-road ratio and additional activation of front wheel drive, 6 forward and 1 reverse speed.
<b>Axles:</b>	All axles steered. Axles 1, 3 and 4 with planetary gears and differential locks.
<b>Suspension:</b>	All axles with hydropneumatic suspension and hydraulic locking facility.
<b>Tyres:</b>	8 tyres. Tyre size: 14.00 R 25.
<b>Steering:</b>	Hydraulic power steering with dual circuit hydraulic system, mechanically from driver's cab, electrically from crane cab. Stand-by steering pump.
<b>Brakes:</b>	Service brake: All-wheel servo-air brake, dual circuit system. Hand brake: Spring-loaded, acting on all wheels of axles 2, 3 and 4.
<b>Driving cab:</b>	Spacious cab of galvanized sheet steel, mounted on rubber shock absorbers, safety glass windows, operating and control elements.
<b>Electrical system:</b>	24 Volt DC, 2 batteries, lighting according to traffic regulations.

## Crane superstructure.

<b>Frame:</b>	Liebherr-made torsion resistant, welded construction of high-tensile structural steel, linked to carrier by a three-row roller slewing ring for 360° continuous rotation.
<b>Crane drive:</b>	Diesel-hydraulic with 1 axial variable displacement pump with automatic capacity control, 1 double gear pump, driven by the carrier Diesel engine, open oil circuits with electrically controlled "load sensing".
<b>Crane control:</b>	Electrical control of drives by self-centering joysticks.
<b>Hoist gear:</b>	Axial piston fixed displacement motor, hoist drum with integrated planetary gear and spring-loaded static brake.
<b>Luffing gear:</b>	1 differential ram with pilot operated brake valve.
<b>Slewing gear:</b>	Axial piston fixed displacement motor, planetary gear, spring-loaded static brake.
<b>Crane cab:</b>	All-steel construction, fully galvanized, with safety glass, heater, operating and control elements. Cab tiltable backwards.
<b>Safety devices:</b>	LICCON safe load indicator, hoist limit switch, safety valves against rupture of pipes and hoses.
<b>Telescopic boom:</b>	Buckling resistant and torsion-proof design of high tensile steel with oviform boom profile, 1 base section and 5 telescopic sections. All telescopic sections extendable hydraulically and independently from one another. Rapid-cycle telescoping system "TELEMATIK". Boom length: 10,8 - 48 m.
<b>Counterweight:</b>	8,5 t basic counterweight.
<b>Electric system:</b>	24 Volt DC, 2 batteries.

## Complementary equipment.

<b>Folding jib:</b>	10,5 m - 19 m long, for mounting on telescopic boom at 0°, 20° and 40°.
<b>2nd hoist gear:</b>	For two-hook operation, or with folding jib in case main hoist shall remain reeved.
<b>Additional counterweight:</b>	7,5 t for a total counterweight of 16 t.
<b>Tyres:</b>	8 tyres. Tyre size: 16.00 R 25.
<b>Drive 8 x 8:</b>	Axle 2 additionally driven.

Other equipments available on request.

<b>Châssis:</b>	Fabrication Liebherr, construction en caisson indéformable, en acier à haute résistance à grains fins.
<b>Stabilisateurs:</b>	Calage en 4 points, a télescopage horizontal et vérinage entièrement hydrauliques.
<b>Moteur:</b>	Diesel 6 cylindres, marque Liebherr, type D 9406 TI-E, refroidi par eau, puissance 320 kW (435 ch) à 1900 min <sup>-1</sup> selon ECE-R 24.03 et ECE-R 49.02 (EURO II), couple max. 1850 Nm à 1400 min <sup>-1</sup> . Réservoir à carburant: 400 l.
<b>Boîte de vitesse:</b>	ZF, à changement de rapports en charge, 6 WG 260 avec convertisseur de couple et lock-up, et étage gamme terrain intégré et actionnement additionnel de l'entraînement de l'essieu avant. 6 rapports avants et 1 rapport arrière.
<b>Essieux:</b>	Tous les essieux sont directeurs. Les essieux 1, 3 et 4 avec planétaires et blocages de différentiels.
<b>Suspension:</b>	Tous les essieux sont suspendus hydropneumatiquement et blocable hydrauliquement.
<b>Pneumatiques:</b>	8 roues. Taille: 14.00 R 25.
<b>Direction:</b>	Direction hydraulique à deux circuits, commande mécanique depuis la cabine de conduite, commande électrique depuis la cabine du grutier, pompe de direction auxiliaire.
<b>Freins:</b>	Frein de service: à double circuit assisté pneumatiquement, sur toutes les roues. Frein à main: par cylindres à ressorts, agissant sur les roues des essieux 2, 3 et 4.
<b>Cabine:</b>	Cabine spacieuse, en tôle d'acier, suspendue sur silent blocs, vitrage de sécurité, tableau de bord complet.
<b>Installation électrique:</b>	Courant continu 24 Volts, 2 batteries, éclairage conforme au code de la route.

## Partie tournante.

<b>Châssis:</b>	Construction mécanosoudée en tôle d'acier à haute résistance à grains fins. Reliée au porteur par une couronne d'orientation à 3 rangées de rouleaux. Rotation totale 360°.
<b>Entraînement:</b>	Diesel hydraulique avec 1 pompe double à débit variable et régulation de puissance automatique, 1 pompe à engrenages double, entraînés par le moteur Diesel du porteur, circuits hydrauliques ouverts avec «load sensing» régulé électriquement.
<b>Commande:</b>	Commande électrique des mécanismes par leviers de manoeuvre à centrage automatique.
<b>Treuil:</b>	Moteur hydraulique à cylindrée constante, treuil à réducteur planétaire incorporé et frein d'arrêt à ressort.
<b>Relevage de flèche:</b>	1 vérin différentiel à soupape pilotage de freinage.
<b>Orientation:</b>	Moteur hydraulique à cylindrée constante, réducteur planétaire, frein d'arrêt à ressort.
<b>Cabine de grue:</b>	Entièrement en tôle d'acier avec vitrage de sécurité, chauffage, tous les instruments de commande et de contrôle. Cabine inclinable sur l'arrière.
<b>Sécurités:</b>	Contrôleur de charge LICCON, fin de course crochet haut, clapets de sécurité en cas de ruptures de flexibles.
<b>Flèche télescopique:</b>	Construction en acier à haute résistance à grains fins à profil oval à haute résistance au flambage, 1 élément de base et 5 éléments télescopiques. Chaque élément télescopable indépendamment de l'autre. Système de télescope «Télématik» séquentiel rapide. Télescope: 10,8 m à 48 m.
<b>Contrepoids:</b>	Contrepoids de base 8,5 t.
<b>Circuit électrique:</b>	Courant continu 24 Volts, 2 batteries.

## Equipement optionnel.

<b>Fléchette pliante:</b>	10,5 m à 19 m de long, pour montage à la flèche télescopique à 0°, 20° ou 40°.
<b>Deuxième treuil:</b>	Pour le levage avec 2 crochets ou pour le travail avec fléchette pliante lorsque le câble de levage principale reste mouflé.
<b>Contrepoids complémentaire:</b>	7,5 t pour une masse totale de 16 t.
<b>Pneumatiques:</b>	8 roues. Taille: 16.00 R 25.
<b>Entraînement 8 x 8:</b>	Essieu 2 est entraîné additionnellement.

Autres équipements supplémentaires sur demande.

Änderungen vorbehalten. / Subject to modification. / Sous réserve de modifications.

TP 273a. 4.98

**Nehmen Sie Kontakt auf mit**

**Please contact**

**Veuillez prendre contact avec**

**LIEBHERR-WERK EHINGEN GMBH**

**D-89582 Ehingen/Donau, Telefon (0 73 91) 5 02-0, Telefax (0 73 91) 5 02-3 99**