

**Technische Daten**  
**Technical Data**  
**Caractéristiques techniques**

# **LTM 1090/2**

**Mobilkran**  
**Mobile Crane**  
**Grue automotrice**

**Teleskopausleger**

**Telescopic boom**

**Flèche télescopique**

**52 m**

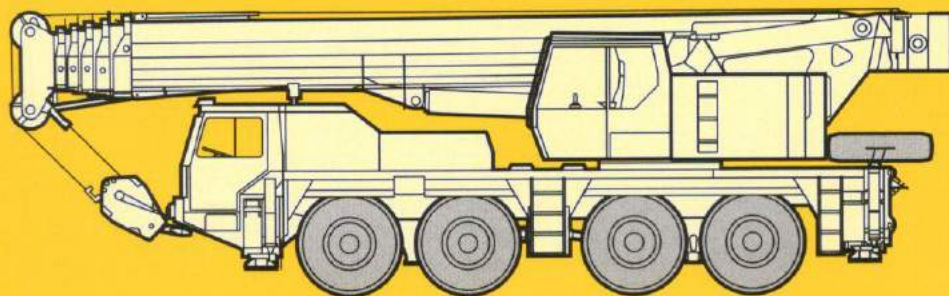

# **LIEBHERR**

# Die Traglasten am Teleskopausleger. Lifting capacities at telescopic boom. Forces de levage à la flèche télescopique.

LTM 1090/2



11,7 m – 52 m



0° / 360°



20 t

75%

m	11,7 m		15,4 m	19,1 m	22,8 m	26,5 m	30,2 m	33,9 m	37,7 m	41,4 m	45,1 m	48,8 m	52 m	m
	1)													
3	90	74												3
3,5	82	74	69	60										3,5
4	74	69	66	56	48,5									4
4,5	66	63	63	53	46	41								4,5
5	59	59	59	50	43,5	39	33,5	29						5
6	49,5	49,5	49	44,5	39	35	31	27,1	23,4					6
7	42	42	41,5	40,5	35	31,5	28,3	25,1	22,1	19,1				7
8	36	35,5	35	34,5	32	28,5	26	23,2	20,6	18,1	15,3	12,5		8
9			29,7	29,1	28,1	26	24	21,6	19,1	17	14,7	12	10,2	9
10			25,6	25,1	24,3	23,4	22,2	20,1	17,8	16	14,1	11,5	9,8	10
12			19,6	19,2	18,5	18,2	17,9	17,4	15,5	14,1	12,8	10,6	9	12
14				14,8	14,4	14,5	14,4	14,5	13,6	12,5	11,4	9,8	8,3	14
16				13	11,3	11,5	11,8	11,9	11,8	11,2	10,2	9,1	7,7	16
18					9,1	9,6	9,6	10,4	9,8	10	9,1	8,5	7,1	18
20						8,7	7,8	9,4	8,3	8,6	8,2	7,7	6,6	20
22						7,9	6,7	8	7,5	7,2	7,2	7	6,1	22
24							6,1	6,9	6,8	6,4	6,4	6,4	5,6	24
26							5,7	5,9	6	5,9	5,8	5,6	5,1	26
28								5,1	5,2	5,4	5,1	4,7	4,6	28
30								4,4	4,7	4,7	4,4	4	4	30
32									4,4	4,1	3,8	3,5	3,5	32
34									4	3,7	3,4	3,1	3	34
36										3,3	3	2,7	2,6	36
38										3	2,7	2,3	2,3	38
40											2,4	2	1,9	40
42											2,1	1,7	1,7	42
44												1,4	1,4	44
46													1,2	46
I	0		0/0	46/0	92/0	92/0	92/0	92/0/0	92/0/0	92/0	92/46	92	100	I
II	0		46/0	46/0	46/0	92/0	92/0	92/92/0	92/92/46	92/92	92/92	92	100	II
III	0		0/0	0/0	0/0	0/92	46/92	46/92/92	92/92/92	92/92	92/92	92	100	III
IV	0		0/0	0/46	0/46	0/46	0/92	46/46/92	46/92/92	46/92	92/92	92	100	IV
V	0		0/46	0/46	0/92	0/46	0/46	0/46/92	0/46/92	46/92	46/92	92	100	V

1) nach hinten / over rear / en arrière.

TAB 107094 / 107097



11,7 m – 52 m



0° / 360°



20 t

85%

m	11,7 m		15,4 m	19,1 m	22,8 m	26,5 m	30,2 m	33,9 m	37,7 m	41,4 m	45,1 m	48,8 m	52 m	m
	1)													
3	99	81												3
3,5	90	81	76	66										3,5
4	81	76	72	62	54									4
4,5	72	70	69	58	50	45								4,5
5	65	65	64	55	47,5	42,5	37	32						5
6	54	54	54	49	42,5	38,5	34	29,8	25,8					6
7	46	46	45,5	44,5	38,5	34,5	31	27,6	24,3	21				7
8	39,5	39	38,5	37	34,5	31,5	28,6	25,6	22,6	19,9	16,8	13,7		8
9			32,5	31,5	29,2	28,1	26,4	23,8	21	18,7	16,2	13,2	11,2	9
10			28,2	27	25,2	24,3	23,9	22,1	19,6	17,6	15,5	12,7	10,8	10
12			21,7	20,9	19,4	18,8	18,6	18,6	17,1	15,5	14	11,7	9,9	12
14				16,6	15,4	15	14,9	15	14,8	13,8	12,5	10,8	9,2	14
16				14,3	12,5	12,1	12,1	12,7	12,2	12,3	11,2	10	8,5	16
18					10,1	10,5	10	11,4	10,2	10,5	10	9,3	7,8	18
20						9,5	8,3	10,1	9,1	8,9	8,9	8,4	7,2	20
22						8,7	7,4	8,5	8,2	7,6	7,7	7,7	6,7	22
24							6,7	7,3	7,4	7	7	6,9	6,2	24
26							6,2	6,3	6,3	6,5	6,2	5,9	5,6	26
28								5,4	5,6	5,7	5,3	5	4,9	28
30								4,8	5,2	5	4,6	4,3	4,2	30
32									4,8	4,4	4	3,7	3,6	32
34									4,4	3,9	3,5	3,2	3,1	34
36										3,5	3,1	2,8	2,7	36
38										3,2	2,8	2,4	2,4	38
40											2,5	2,1	2	40
42											2,3	1,8	1,7	42
44												1,6	1,5	44
46													1,3	46
48													1	48

1) nach hinten / over rear / en arrière.

TAB 107163 / 107165

## Sein größtes Lastmoment ist 325 tm.



11,7 m – 52 m



0° / 360°



12,2 t

75%

m	11,7 m		15,4 m	19,1 m	22,8 m	26,5 m	30,2 m	33,9 m	37,7 m	41,4 m	45,1 m	48,8 m	52 m	m
	1)													
3	90	74												3
3,5	79	74												3,5
4	70	68	69	60										4
4,5	62	62	62	53	46	41								4,5
5	56	56	56	50	43,5	39	33,5	29						5
6	46,5	46,5	46	43	39	35	31	27,1	23,4					6
7	39	37,5	37	34,5	31,5	30	28,3	25,1	22,1	19,1				7
8	32	31,5	31	28,7	26,4	25,2	24,4	23,2	20,6	18,1	15,3	12,5		8
9			25,8	24,3	22,3	21,4	20,9	20,6	19,1	17	14,7	12	10,2	9
10			21,4	20,9	19,2	18,4	18,1	18	17,5	16	14,1	11,5	9,8	10
12			16,9	15,7	14,5	14	13,9	14,7	13,7	13,8	12,8	10,6	9	12
14				13,7	11,1	12	11	12,6	11,5	11,2	11,1	9,8	8,3	14
16				11,1	9,7	10,7	9,2	10,5	10,3	9,2	9,3	9,1	7,7	16
18					8,8	9,1	8,2	8,8	8,8	8,2	8,4	7,8	7,1	18
20						7,6	7,4	7,2	7,3	7,5	7	6,6	6,5	20
22						6,4	6,6	6	6,5	6,3	5,8	5,6	5,4	22
24								5,7	5,5	5,3	4,9	4,5	4,4	24
26								5,2	5	4,9	4,4	4,1	3,8	26
28									4,4	4,2	3,8	3,5	3,2	28
30									3,9	3,7	3,3	3	2,7	30
32										3,3	2,9	2,6	2,2	32
34										2,9	2,5	2,2	1,9	34
36											2,2	1,9	1,5	36
38											1,9	1,6	1,2	38
40												1,3	1	40
42												1,1		42
I	0		0/ 0	46/ 0	92/ 0	92/ 0	92/ 0	92/ 0/ 0	92/ 0/ 0	92/ 0	92/46	92	100	I
II	0		46/ 0	46/ 0	46/ 0	92/ 0	92/ 0	92/92/ 0	92/92/46	92/92	92/92	92	100	II
III	0		0/ 0	0/ 0	0/ 0	0/92	46/92	46/92/92	92/92/92	92/92	92/92	92	100	III
IV	0		0/ 0	0/46	0/46	0/46	0/92	46/46/92	46/92/92	46/92	92/92	92	100	IV
V	0		0/46	0/46	0/92	0/46	0/46	0/46/92	0/46/92	46/92	46/92	92	100	V

1) nach hinten / over rear / en arrière.

TAB 107095 / 107098



11,7 m – 52 m



0° / 360°



7 t

75%

m	11,7 m		15,4 m	19,1 m	22,8 m	26,5 m	30,2 m	33,9 m	37,7 m	41,4 m	45,1 m	48,8 m	52 m	m
	1)													
3	87	74												3
3,5	76	73												3,5
4	67	67	69	60	48,5									4
4,5	60	60	60	53	46	41								4,5
5	54	54	53	47,5	42,5	39	33,5	29						5
6	44	42,5	40,5	36,5	33	31	29,5	27,1	23,4					6
7	35	34,5	32	29,1	26,5	25,1	24,2	23,6	22,1	19,1				7
8	27,1	27,1	26,4	24	21,9	20,8	20,2	19,9	19,2	18,1	15,3	12,5		8
9			22,1	20,1	18,3	17,6	17,2	17,1	16,5	16,5	14,7	12	10,2	9
10			19,3	17,8	15,6	15,8	14,8	14,8	14,5	14,4	14,1	11,5	9,8	10
12			14,2	14,7	12,1	13,7	11,9	12,9	12,7	11,3	11,1	10,6	9	12
14				11,4	10,8	11,4	10,4	10,3	10,2	9,9	9,7	9,1	8,3	14
16				9,2	9,7	9,1	9,2	8,4	8,8	8,6	8	7,4	7,2	16
18					8	7,4	7,7	7,5	7,6	7,1	6,6	6,1	5,9	18
20						6,1	6,6	6,5	6,2	5,8	5,3	5	4,9	20
22						5,3	5,8	5,4	5,1	4,7	4,2	4	3,9	22
24							4,9	4,5	4,2	3,9	3,5	3,2	3,1	24
26							4,2	3,9	3,6	3,2	2,9	2,6	2,5	26
28								3,3	3,1	2,7	2,3	2,1	2	28
30								2,9	2,6	2,3	1,9	1,6	1,5	30
32									2,3	1,9	1,5	1,2	1,2	32
34									1,9	1,6	1,2			34
36										1,3				36
38										1				38
I	0		0/ 0	46/ 0	92/ 0	92/ 0	92/ 0	92/ 0/ 0	92/ 0/ 0	92/ 0	92/46	92	100	I
II	0		46/ 0	46/ 0	46/ 0	92/ 0	92/ 0	92/92/ 0	92/92/46	92/92	92/92	92	100	II
III	0		0/ 0	0/ 0	0/ 0	0/92	46/92	46/92/92	92/92/92	92/92	92/92	92	100	III
IV	0		0/ 0	0/46	0/46	0/46	0/92	46/46/92	46/92/92	46/92	92/92	92	100	IV
V	0		0/46	0/46	0/92	0/46	0/46	0/46/92	0/46/92	46/92	46/92	92	100	V

1) nach hinten / over rear / en arrière.

TAB 107096 / 107099

**Its maximum load moment is 325 tm.**



11,7 m – 52 m





0° / 360°



3 t

75%

 m	11,7 m	15,4 m	19,1 m	22,8 m	26,5 m	30,2 m	33,9 m	37,7 m	41,4 m	45,1 m	48,8 m	52 m	 m
3	80												3
3,5	73	69	60										3,5
4	65	65	56	48,5									4
4,5	58	55	48	42,5	39								4,5
5	52	46,5	41	36,5	34	32	29						5
6	39,5	35	31,5	28,3	26,6	25,4	24,6	23,4					6
7	30,5	27,8	25	22,6	21,4	20,7	21,2	19,4	19,1				7
8	23,5	23,4	20,6	18,5	18,6	17,2	18,7	16,6	16,3	13,7	10,6		8
9		20,1	19,1	15,4	17,1	14,9	16,1	15,5	14	13,7	10,6	8,8	9
10		16,7	17,3	13,9	15,7	13,7	14	13,7	12,2	12	10,6	8,8	10
12		12,2	12,7	12,1	12,2	11,9	10,8	10,9	10,7	10	9,3	8,8	12
14			9,8	10,4	9,6	9,5	9,4	9,2	8,6	8	7,3	7,1	14
16			7,7	8,2	7,6	7,7	7,9	7,4	6,9	6,4	5,8	5,6	16
18				6,7	6,4	6,7	6,3	6	5,5	5	4,6	4,5	18
20					5,5	5,4	5,1	4,8	4,3	3,9	3,6	3,5	20
22					4,5	4,4	4,1	3,9	3,5	3,1	2,8	2,7	22
24						3,8	3,4	3,2	2,8	2,4	2,1	2,1	24
26						3,2	2,9	2,6	2,3	1,9	1,6	1,5	26
28							2,4	2,2	1,8	1,5			28
30							2	1,8	1,4				30
32								1,5	1,1				32
34								1,2					34
 %	I 0	0/0	46/0	92/0	92/0	92/0	92/0/0	92/0/0	92/0	92/46	92	100	I
	II 0	46/0	46/0	46/0	92/0	92/0	92/92/0	92/92/46	92/92	92/92	92	100	II
	III 0	0/0	0/0	0/0	0/92	46/92	46/92/92	92/92/92	92/92	92/92	92	100	III
	IV 0	0/0	0/46	0/46	0/46	0/92	46/46/92	46/92/92	46/92	92/92	92	100	IV
	V 0	0/46	0/46	0/92	0/46	0/46	0/46/92	0/46/92	46/92	46/92	92	100	V

TAB 107100



11,7 m – 52 m





0° / 360°



1,2 t

75%

 m	11,7 m	15,4 m	19,1 m	22,8 m	26,5 m	30,2 m	33,9 m	37,7 m	41,4 m	45,1 m	48,8 m	52 m	 m
3	80												3
3,5	73	69	60										3,5
4	64	62	54	47									4
4,5	57	51	45	39,5	36,5								4,5
5	49,5	43,5	35,8	34	31,5	29,8	28,5						5
6	36,5	32,5	29,2	26,2	24,6	23,5	22,8	21,7					6
7	28,4	25,7	23,1	20,8	20,3	19,1	20,6	17,9	17,7				7
8	21,9	22,8	20,6	17	18,6	16,1	17,4	16,6	15	13,7	10,6		8
9		18,8	18,7	14,8	16,8	14,9	14,9	14,5	12,8	12,5	10,6	8,8	9
10		15,5	16,1	13,9	14,5	13,7	12,9	12,6	12,1	11,7	10,6	8,8	10
12		11,2	11,8	12,1	11	10,9	10,6	10,4	9,7	9	8,3	8	12
14			8,9	9,5	8,6	9	8,7	8,3	7,7	7,1	6,5	6,3	14
16			6,9	7,5	7,2	7,5	7	6,7	6,1	5,6	5,1	4,9	16
18				6	5,9	5,9	5,6	5,2	4,7	4,2	3,9	3,8	18
20					4,8	4,8	4,4	4,1	3,7	3,3	3	2,9	20
22					4	3,9	3,6	3,3	2,9	2,5	2,3	2,2	22
24						3,3	3	2,7	2,3	2	1,7	1,6	24
26						2,8	2,4	2,2	1,8	1,5			26
28							2	1,8	1,4				28
30							1,7	1,4					30
32								1,2					32
 %	I 0	0/0	46/0	92/0	92/0	92/0	92/0/0	92/0/0	92/0	92/46	92	100	I
	II 0	46/0	46/0	46/0	92/0	92/0	92/92/0	92/92/46	92/92	92/92	92	100	II
	III 0	0/0	0/0	0/0	0/92	46/92	46/92/92	92/92/92	92/92	92/92	92	100	III
	IV 0	0/0	0/46	0/46	0/46	0/92	46/46/92	46/92/92	46/92	92/92	92	100	IV
	V 0	0/46	0/46	0/92	0/46	0/46	0/46/92	0/46/92	46/92	46/92	92	100	V

TAB 107101

**Couple de charge maxi.: 325 tm.**



11,7 m – 19,1 m



0°



20 t

75%

m	11,7 m		15,4 m		19,1 m		m
	○	●	○	●	○	●	
3	24,6	17,5					3
3,5	22,1	15,5	22,9	16,3	22,4	16,7	3,5
4	19,9	13,8	20,7	14,6	21,1	15,1	4
4,5	18	12,4	18,8	13,2	19,3	13,6	4,5
5	16,4	11,1	17,2	11,9	17,6	12,4	5
6	13,7	9	14,5	9,9	15	10,3	6
7	11,6	7,4	12,4	8,3	12,9	8,7	7
8	9,9	6,1	10,7	6,9	11,2	7,4	8
9			9,3	5,9	9,8	6,3	9
10			8,1	5	8,6	5,4	10
12			6,3	3,6	6,7	4	12
14					5,3	2,9	14
16					4,3	2,2	16
I	0		0		0		I
II	0		0		0		II
III	0		0		0		III
IV	0		0		0		IV
V	0		46		92		V

0° = nach hinten / over rear / sur arrière

○ Reifengröße / tyre size / dimensions de pneumatiques: 16.00 R 25.

● Reifengröße / tyre size / dimensions de pneumatiques: 14.00 R 25.

TAB 107153 / 107158



11,7 m – 19,1 m



0°



12,2 t

75%

m	11,7 m		15,4 m		19,1 m		m
	○	●	○	●	○	●	
3	23,5	16,3					3
3,5	21	14,4	21,8	15,2	22,2	15,6	3,5
4	18,9	12,8	19,7	13,6	20,1	14,1	4
4,5	17,1	11,4	17,9	12,3	18,3	12,7	4,5
5	15,5	10,2	16,4	11,1	16,8	11,5	5
6	12,9	8,3	13,8	9,1	14,2	9,5	6
7	10,9	6,7	11,7	7,6	12,2	8	7
8	9,1	5,5	10,1	6,3	10,5	6,8	8
9			8,4	5,3	9,1	5,7	9
10			7	4,4	7,6	4,9	10
12			4,8	3,1	5,4	3,5	12
14					3,9	2,5	14
16					2,8	1,8	16
I	0		0		0		I
II	0		0		0		II
III	0		0		0		III
IV	0		0		0		IV
V	0		46		92		V

0° = nach hinten / over rear / sur arrière

○ Reifengröße / tyre size / dimensions de pneumatiques: 16.00 R 25.

● Reifengröße / tyre size / dimensions de pneumatiques: 14.00 R 25.

TAB 107154 / 107159



11,7 m - 19,1 m



0°



7 t

75%

m	11,7 m		15,4 m		19,1 m		m
	○	●	○	●	○	●	
3	22,7	15,5					3
3,5	20,3	13,7					3,5
4	18,2	12,1	21,1	14,5	21,5	14,9	4
4,5	16,5	10,8	19	12,9	19,5	13,4	4,5
5	14,9	9,6	17,3	11,6	17,7	12	5
6	11	7,7	15,8	10,5	16,2	10,9	6
7	8,3	6,3	12,4	8,6	13,1	9	7
8	6,3	5,1	9,6	7,1	10,3	7,5	8
9			7,5	5,9	8,2	6,3	9
10			6	4,9	6,6	5,3	10
12			4,7	4,1	5,4	4,5	12
14			3	2,8	3,6	3,2	14
I	0		0		0		I
II	0		0		0		II
III	0		0		0		III
IV	0		0		0		IV
V	0		46		92		V

0° = nach hinten / over rear / sur arrière

○ Reifengröße / tyre size / dimensions de pneumatiques: 16.00 R 25.

● Reifengröße / tyre size / dimensions de pneumatiques: 14.00 R 25.

TAB 107155 / 107160

### Anmerkungen zu den Traglasttabellen.

- Die angegebenen Traglasten überschreiten nicht 75 % bzw. 85 % der Kipplast.
- Für die Kranberechnungen gelten die DIN-Vorschriften lt. neuem Gesetz gemäß Bundesarbeitsblatt vom 2/85; Die Traglasten 75 % (Standicherheit) entsprechen DIN 15019, Teil 2. Für die Stahltragwerke gilt DIN 15018, Teil 3. Die bauliche Ausbildung des Krans entspricht DIN 15018, Teil 2 sowie der F. E. M.
- Bei 75 % Kipplastausnutzung wurde Windstärke 7 = 125 N/m<sup>2</sup> berücksichtigt. Der Kranbetrieb ist in Abhängigkeit von der Anlegelänge bis Windstärke 5 bzw. 7 zulässig.
- Die Traglasten sind in Tonnen angegeben.
- Das Gewicht des Lasthakens bzw. der Hakenflasche ist von den Traglasten abzuziehen.
- Die Ausladungen sind von Mitte Drehkranz gemessen.
- Die Traglasten für den Teleskopausleger gelten nur bei demontierter Klappspitze.
- Traglaständerungen vorbehalten.
- Die Angabe des max. Lastmomentes bezieht sich auf die Traglast 85 % der Kipplastausnutzung.
- Max. Fahrgeschwindigkeit für das Verfahren von Lasten in Längsrichtung zum Kran: 1 km/h (siehe Bedienungsanleitung).
- Traglasten über 74 t (81 t bei 85 %) nur mit Zusatzflasche/Zusatzeinrichtung.

### Remarks referring to load charts.

- The tabulated lifting capacities do not exceed 75 % or 85 % of the tipping load.
- When calculating crane stresses and loads, German Industrial Standards (DIN) are applicable, in conformity with new German legislation (published 2/85); the 75 % lifting capacities (stability margin) are as laid down in DIN 15019, part 2. The crane's structural steelwork is in accordance with DIN 15018, part 3. Design and construction of the crane comply with DIN 15018, part 2, and with F. E. M. regulations.
- The 75 % overturning limit values take into account wind force 7 = 125 N/m<sup>2</sup>. Depending on jib length, crane operation may be permissible at wind speeds up to force 5 resp. 7.
- Lifting capacities are given in metric tons.
- The weight of the hook blocks and hooks must be deducted from the lifting capacities.
- Working radii are measured from the slewing centreline.
- The lifting capacities given for the telescopic boom only apply if the folding jib is taken off.
- Lifting capacities are subject to modifications.
- The maximum load moment quoted is at 85 % of the overturning load limit.
- Max. speed for travel with suspended load in longitudinal direction of crane: 1 km/h (see operating instructions).
- Lifting capacities above 74 t (81 t at 85 %) only with additional pulley block/special equipment.

### Remarques relatives aux tableaux des charges.

- Les forces de levage indiquées ne dépassent pas 75 % ou 85 % de la charge de basculement.
- Conformément au nouveau texte de loi paru au bulletin fédéral de février 1985, les normes DIN ci-après sont appliquées pour les calculs relatifs à la grue: charges à 75 % suivant les prescriptions de la norme DIN 15019, 2ème partie. La norme DIN 15018, 3ème partie est appliquée pour les charpentes. La construction de la grue est réalisée conformément à la norme DIN 15018, 2ème partie, et aux règles de la F. E. M.
- A 75 % de la charge de basculement, il a été tenu compte d'un vent de force 7 = 125 N/m<sup>2</sup>. Selon la longueur de la flèche, le travail de la grue est autorisé jusqu'à un vent de force 5 resp. 7.
- Les forces de levage sont données en tonnes.
- Le poids des mouffes et crochets doit être soustrait des charges indiquées.
- Les portées sont calculées à partir de l'axe de rotation.
- Les forces indiquées pour la flèche télescopique s'entendent fléchette dépliée déposée.
- Les forces de levage sont modifiables sans préavis.
- Le couple de charge max. indiqué est au plus égal 85 % de la charge de basculement.
- Vitesse de déplacement max. pour la translation avec charge en sens longitudinal par rapport à la grue: 1 km/h (voir manuel d'instructions).
- Forces de levage plus de 74 t (81 t à 85 %) seulement avec équipement supplémentaire.

# Die Hubhöhen. Lifting heights. Hauteurs de levage.

LTM 1090/2

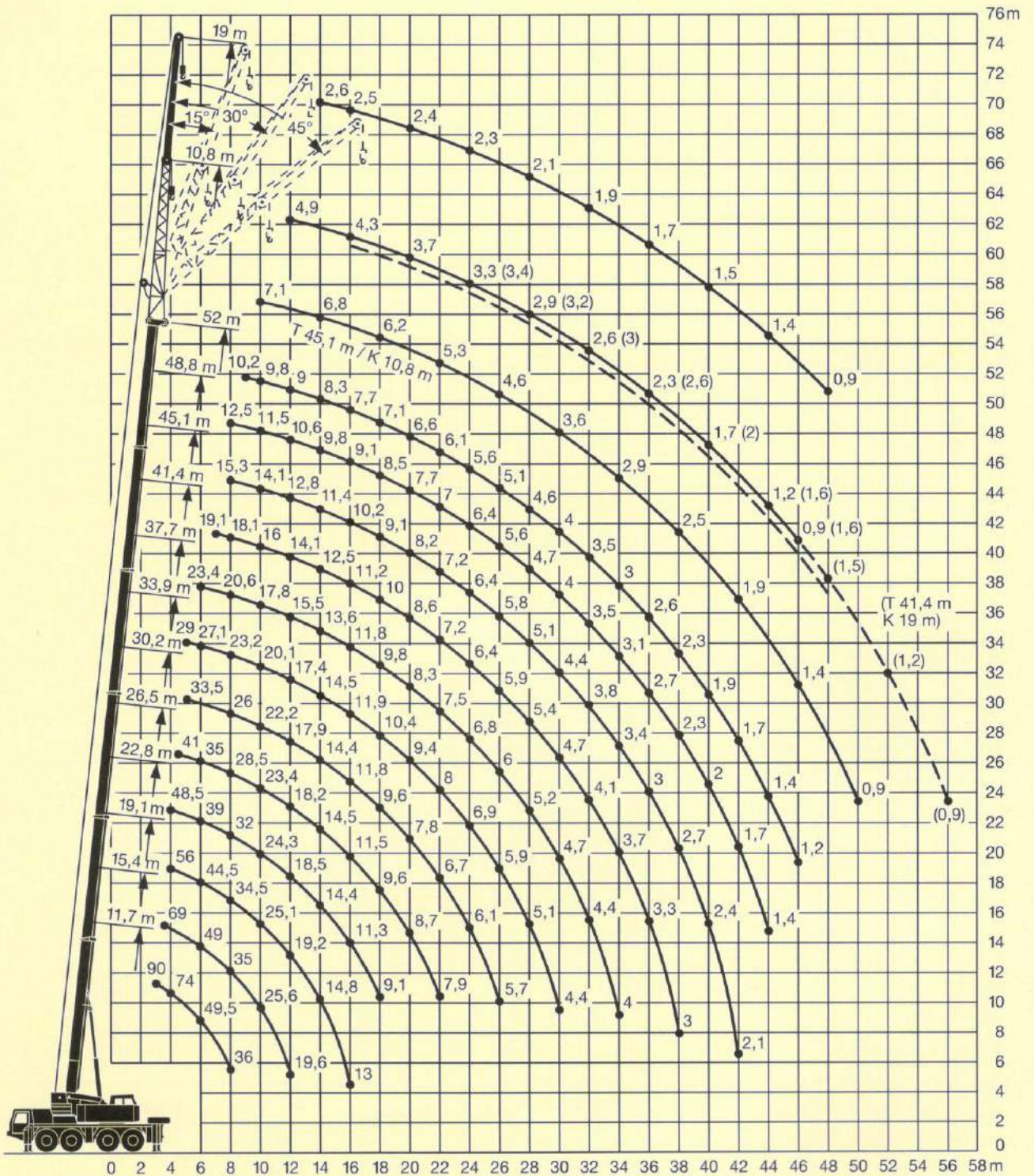

# Die Traglasten an der Klappspitze. Lifting capacities at the folding jib. Forces de levage à la fléchette pliante.

LTM 1090/2



37,7 m - 52 m



10,8 m



360°



20 t

75%

m	37,7 m				41,4 m				45,1 m				48,8 m				52 m			m	
	10,8 m				10,8 m				10,8 m				10,8 m				10,8 m				
	0°	15°	30°	45°	0°	15°	30°	45°	0°	15°	30°	45°	0°	15°	30°	45°	0°	15°	30°		
8	10,2				8,3															8	
9	10																				9
10	9,8				8,2				7,1												10
12	9,5				8,1	6,1			7				5,6				4,9				12
14	9,1	6,4	4,4		7,9	5,6	3,7		6,8	4,7			5,4	3,6			4,6	3			14
16	8,8	5,9	4,1	3,2	7,8	5,1	3,5	2,7	6,7	4,4	3	2,2	5,1	3,4	2,6		4,3	2,8	2		16
18	8,5	5,4	3,9	3,1	7,6	4,7	3,3	2,6	6,2	4,1	2,8	2,2	4,9	3,2	2,4	1,8	4	2,7	1,9		18
20	7,6	5	3,7	3	6,9	4,3	3,1	2,5	5,7	3,8	2,7	2,1	4,5	3,1	2,3	1,8	3,7	2,6	1,8		20
22	6,8	4,6	3,5	2,9	6,2	4	3	2,4	5,3	3,5	2,5	2	4,2	3	2,2	1,7	3,5	2,4	1,7		22
24	5,9	4,3	3,3	2,8	5,6	3,8	2,8	2,4	4,9	3,3	2,4	2	3,9	2,8	2,1	1,6	3,3	2,3	1,6		24
26	4,8	4	3,1	2,7	5	3,5	2,7	2,3	4,6	3,1	2,3	1,9	3,6	2,7	2	1,6	3,1	2,2	1,5		26
28	4	3,8	3	2,6	4,2	3,3	2,6	2,3	4,2	2,9	2,2	1,8	3,4	2,6	1,9	1,5	2,9	2,1	1,4		28
30	3,5	3,5	2,9	2,6	3,6	3,1	2,5	2,2	3,6	2,7	2,1	1,8	3,2	2,4	1,8	1,5	2,7	2	1,3		30
32	3	3,2	2,8	2,5	3,1	2,9	2,4	2,2	3,2	2,6	2,1	1,8	3,1	2,3	1,8	1,4	2,6	1,8	1,3		32
34	2,7	2,8	2,7	2,4	2,8	2,8	2,4	2,1	2,9	2,4	2	1,7	2,8	2,2	1,7	1,4	2,4	1,7	1,2		34
36	2,6	2,4	2,5	2,3	2,7	2,5	2,3	2,1	2,8	2,3	1,9	1,7	2,5	2,1	1,6	1,4	2,3	1,6	1,1		36
38	2,5	2,2	2,1	2,2	2,6	2,2	2,2	2,1	2,5	2,2	1,8	1,7	2,1	2	1,6	1,3	2	1,5	1,1		38
40	2,3	2,1	1,9	1,8	2,5	2,1	1,9	2	2,2	2	1,8	1,6	1,8	1,9	1,5	1,3	1,7	1,4	1		40
42	2,2	2	1,9	1,7	2,2	2,1	1,9	1,7	1,9	1,9	1,7	1,6	1,5	1,7	1,4	1,3	1,4	1,3	1		42
44	2,1	1,9	1,8		1,9	2	1,8	1,7	1,6	1,8	1,6	1,5	1,3	1,4	1,4	1,3	1,2	1,2	0,9		44
46					1,6	1,7	1,7	1,6	1,4	1,5	1,5	1,4	1	1,1	1,2	1,2	0,9	1,1	0,9		46
48					1,4	1,5	1,5		1,1	1,2	1,3	1,2	0,8	0,9	0,9	1	0,8	0,8	0,8		48
50									0,9	1	1										50
I	92/0				92/0				92/46				92				100			I	
II	92/46				92/92				92/92				92				100			II	
III	92/92				92/92				92/92				92				100			III	
IV	46/92				46/92				92/92				92				100			IV	
V	0/92				46/92				46/92				92				100			V	

TAB 107113 / 107118 / 107123 / 107128



37,7 m - 52 m

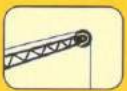

19 m



360°



20 t

75%

m	37,7 m				41,4 m				45,1 m				48,8 m			52 m		m			
	19 m				19 m				19 m				19 m			19 m					
	0°	15°	30°	45°	0°	15°	30°	45°	0°	15°	30°	45°	0°	15°	30°	0°	15°				
9	4,2				3,9															9	
10	4,2				3,9																10
12	4,1				3,8				3,4				3								12
14	4				3,8				3,3				3								14
16	3,9	3,3			3,7	3,2			3,2	2,8			2,9								16
18	3,8	3,2			3,7	3,1			3,2	2,7			2,8	2,3							18
20	3,7	3,1	2,7		3,6	3	2,4		3,2	2,7			2,8	2,2							20
22	3,6	3,1	2,6	2	3,5	3	2,3		3,1	2,6	1,8		2,7	2,1	1,5						22
24	3,5	3	2,5	1,9	3,4	2,9	2,2	1,6	3	2,5	1,7		2,7	2	1,5	2,3	1,6				24
26	3,4	2,9	2,3	1,8	3,3	2,8	2	1,5	3	2,4	1,6		2,6	1,9	1,4	2,2	1,5				26
28	3,3	2,9	2,2	1,7	3,2	2,7	2	1,5	2,9	2,3	1,6		2,5	1,8	1,3	2,1	1,4				28
30	3,2	2,8	2,1	1,7	3,1	2,6	1,9	1,4	2,9	2,2	1,5	1,1	2,4	1,7	1,3	2	1,4				30
32	3,1	2,7	2	1,6	3	2,4	1,8	1,3	2,8	2,1	1,4	1,1	2,3	1,7	1,2	1,9	1,3				32
34	2,9	2,5	2	1,5	3	2,3	1,7	1,2	2,7	1,9	1,4	1,1	2,2	1,6	1,1	1,8	1,3				34
36	2,5	2,4	1,9	1,5	2,6	2,2	1,6	1,1	2,5	1,8	1,3	1	2,1	1,6	1,1	1,7	1,2				36
38	2,2	2,3	1,8	1,4	2,3	2,1	1,5	1,1	2,3	1,7	1,3	1	2	1,5	1	1,6	1,1				38
40	1,9	2,2	1,7	1,3	2	2	1,5	1	2	1,6	1,2	0,9	1,9	1,4	1	1,5	1,1				40
42	1,7	1,9	1,7	1,3	1,7	1,9	1,4	1	1,8	1,5	1,2	0,9	1,7	1,3	1	1,4	1				42
44	1,6	1,6	1,6	1,2	1,6	1,7	1,3	1	1,7	1,4	1,1	0,9	1,5	1,3	0,9	1,4	0,9				44
46	1,5	1,3	1,4	1,1	1,6	1,4	1,2	0,9	1,6	1,4	1,1	0,8	1,2	1,2	0,9	1,1	0,8				46
48	1,4	1,2	1,1	1	1,5	1,2	1,1	0,9	1,4	1,2	1	0,8	1	1,1	0,8	0,9	0,9				48
50	1,4	1,2	1		1,4	1,2	1,1	0,9	1,2	1,2	1		0,8	1	0,8	0,9					50
52	1,3	1,1	0,9		1,2	1,2	1	1	1,1	1,1	0,8		0,8	1							52
54					1	1,1	1		0,8	0,9	0,8										54
56					0,9	0,9															56
I	92/0				92/0				92/46				92				100			I	
II	92/46				92/92				92/92				92				100			II	
III	92/92				92/92				92/92				92				100			III	
IV	46/92				46/92				92/92				92				100			IV	
V	0/92				46/92				46/92				92				100			V	

TAB 107113 / 107118 / 107123 / 107128





37,7 m – 52 m

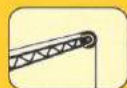

10,8 m



360°



20 t

85%

m	37,7 m				41,4 m				45,1 m				48,8 m				52 m			m	
	0°	15°	30°	45°	0°	15°	30°	45°	0°	15°	30°	45°	0°	15°	30°	45°	0°	15°	30°		
8	11,2																				8
9	10,9				9,1																9
10	10,8				9				7,9												10
12	10,4	7,8			8,9	6,7			7,7										5,4		12
14	10	7,1	4,8		8,7	6,1	4,1		7,5	5,2					6,2				5,1	3,3	14
16	9,7	6,5	4,5	3,5	8,5	5,6	3,8		7,3	4,8	3,3	2,5	5,6	3,7	2,8			4,7	3,1	2,2	16
18	9,3	5,9	4,3	3,4	8,4	5,2	3,6	2,8	6,8	4,5	3,1	2,4	5,4	3,6	2,7	2		4,4	3	2,1	18
20	8,4	5,5	4	3,3	7,6	4,8	3,4	2,8	6,3	4,2	2,9	2,3	4,9	3,4	2,6	1,9		4,1	2,8	2	20
22	7,3	5,1	3,8	3,1	6,8	4,4	3,3	2,7	5,8	3,9	2,8	2,2	4,6	3,3	2,4	1,9		3,9	2,7	1,9	22
24	6,3	4,7	3,6	3	6,2	4,1	3,1	2,6	5,4	3,6	2,7	2,1	4,3	3,1	2,3	1,8		3,6	2,5	1,8	24
26	5,3	4,4	3,5	3	5,5	3,9	3	2,5	5	3,4	2,5	2,1	4	3	2,2	1,7		3,4	2,4	1,7	26
28	4,4	4,1	3,3	2,9	4,6	3,6	2,9	2,5	4,6	3,2	2,4	2	3,7	2,8	2,1	1,7		3,2	2,3	1,6	28
30	3,8	3,9	3,2	2,8	4	3,4	2,8	2,4	4	3	2,3	2	3,5	2,7	2	1,6		3	2,2	1,5	30
32	3,3	3,5	3,1	2,7	3,4	3,2	2,7	2,4	3,5	2,8	2,3	1,9	3,4	2,5	2	1,6		2,8	2	1,4	32
34	3	3	3	2,7	3,1	3,1	2,6	2,3	3,2	2,7	2,2	1,9	3	2,4	1,9	1,5		2,7	1,9	1,3	34
36	2,8	2,6	2,7	2,6	3	2,7	2,5	2,3	3	2,5	2,1	1,9	2,6	2,3	1,8	1,5		2,5	1,8	1,2	36
38	2,7	2,4	2,3	2,3	2,8	2,4	2,4	2,3	2,7	2,3	2	1,8	2,2	2,2	1,7	1,5		2,1	1,7	1,2	38
40	2,6	2,3	2,1	2	2,7	2,3	2,1	2,1	2,3	2,2	2	1,8	1,9	2,1	1,7	1,4		1,8	1,6	1,1	40
42	2,4	2,2	2,1	1,9	2,3	2,3	2,1	1,9	2	2,1	1,8	1,8	1,6	1,7	1,6	1,4		1,5	1,5	1	42
44	2,3	2,1	2		2,1	2,2	2	1,8	1,8	1,9	1,7	1,6	1,3	1,5	1,5	1,4		1,2	1,4	1	44
46					1,8	1,9	1,9	1,8	1,5	1,6	1,7	1,6	1,1	1,2	1,3	1,3		1	1,1	1	46
48					1,6	1,6	1,6	1,8	1,3	1,4	1,4	1,4	0,9	1	1	1,1		0,8	0,9	0,9	48
50									1	1,1	1,1				0,8	0,8					50
I	92/ 0				92/ 0				92/46				92				100			I	
II	92/46				92/92				92/92				92				100			II	
III	92/92				92/92				92/92				92				100			III	
IV	46/92				46/92				92/92				92				100			IV	
V	0/92				46/92				46/92				92				100			V	

TAB 107167 / 107169 / 107171 / 107173



37,7 m – 52 m

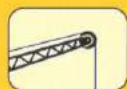

19 m



360°



20 t

85%

m	37,7 m				41,4 m				45,1 m				48,8 m			52 m		m			
	0°	15°	30°	45°	0°	15°	30°	45°	0°	15°	30°	45°	0°	15°	30°	0°	15°				
9	4,6																				9
10	4,6				4,3																10
12	4,5				4,2				3,7					3,3							12
14	4,4				4,2				3,7					3,3					2,8		14
16	4,3	3,6			4,1	3,5			3,6					3,2					2,8		16
18	4,2	3,5			4	3,4			3,5	3,1				3,1	2,5				2,7	2	18
20	4,1	3,4	3		3,9	3,3	2,6		3,5	3				3,1	2,4				2,7	1,9	20
22	4	3,4	2,8		3,8	3,3	2,5		3,4	2,9	2			3	2,3	1,7			2,6	1,8	22
24	3,8	3,3	2,7	2,2	3,7	3,2	2,4	1,8	3,3	2,7	1,9	1,4		2,9	2,2	1,6			2,5	1,7	24
26	3,7	3,2	2,6	2,1	3,6	3,1	2,2	1,7	3,3	2,6	1,8	1,3		2,9	2,1	1,6			2,4	1,7	26
28	3,6	3,2	2,5	2	3,5	3	2,1	1,6	3,2	2,5	1,7	1,3		2,8	2	1,5			2,3	1,6	28
30	3,5	3,1	2,3	1,9	3,4	2,8	2,1	1,5	3,2	2,4	1,6	1,3		2,7	1,9	1,4			2,1	1,5	30
32	3,4	2,9	2,2	1,8	3,3	2,7	2	1,4	3,1	2,3	1,6	1,2		2,5	1,8	1,3			2	1,4	32
34	3,2	2,8	2,1	1,8	3,3	2,5	1,9	1,3	2,9	2,1	1,5	1,2		2,4	1,8	1,3			1,9	1,4	34
36	2,8	2,6	2,1	1,7	2,8	2,4	1,8	1,3	2,8	2	1,4	1,1		2,3	1,7	1,2			1,8	1,3	36
38	2,4	2,5	2	1,6	2,5	2,3	1,7	1,2	2,4	1,9	1,4	1,1		2,2	1,7	1,1			1,8	1,2	38
40	2	2,3	1,9	1,5	2,1	2,1	1,6	1,1	2,1	1,8	1,3	1		2,1	1,6	1,1			1,7	1,2	40
42	1,8	2	1,8	1,5	1,9	2	1,5	1,1	2	1,7	1,3	1		1,8	1,5	1			1,6	1,1	42
44	1,7	1,7	1,7	1,4	1,8	1,8	1,4	1	1,9	1,6	1,2	1		1,5	1,4	1			1,4	1	44
46	1,7	1,4	1,5	1,3	1,7	1,5	1,3	1	1,7	1,5	1,2	0,9		1,3	1,3	0,9			1,2	0,9	46
48	1,6	1,3	1,2	1,2	1,6	1,4	1,3	1	1,5	1,3	1,1	0,9		1,1	1,2	0,9			1	0,8	48
50	1,5	1,3	1,1	1,1	1,6	1,3	1,2	1	1,3	1,3	1,1	0,8		0,9	0,9	1,1			0,8		50
52	1,4	1,2	1	0,8	1,3	1,3	1,1	0,9	1,1	1,2	0,9				0,9	0,8					52
54					1,1	1,2	1,1		0,9	1	0,8										54
56					1	1			0,8	0,8											56
I	92/ 0				92/ 0				92/46				92			100		I			
II	92/46				92/92				92/92				92			100		II			
III	92/92				92/92				92/92				92			100		III			
IV	46/92				46/92				92/92				92			100		IV			
V	0/92				46/92				46/92				92			100		V			

TAB 107167 / 107169 / 107171 / 107173

# Die Maße. Dimensions. Encombrement.

LTM 1090/2

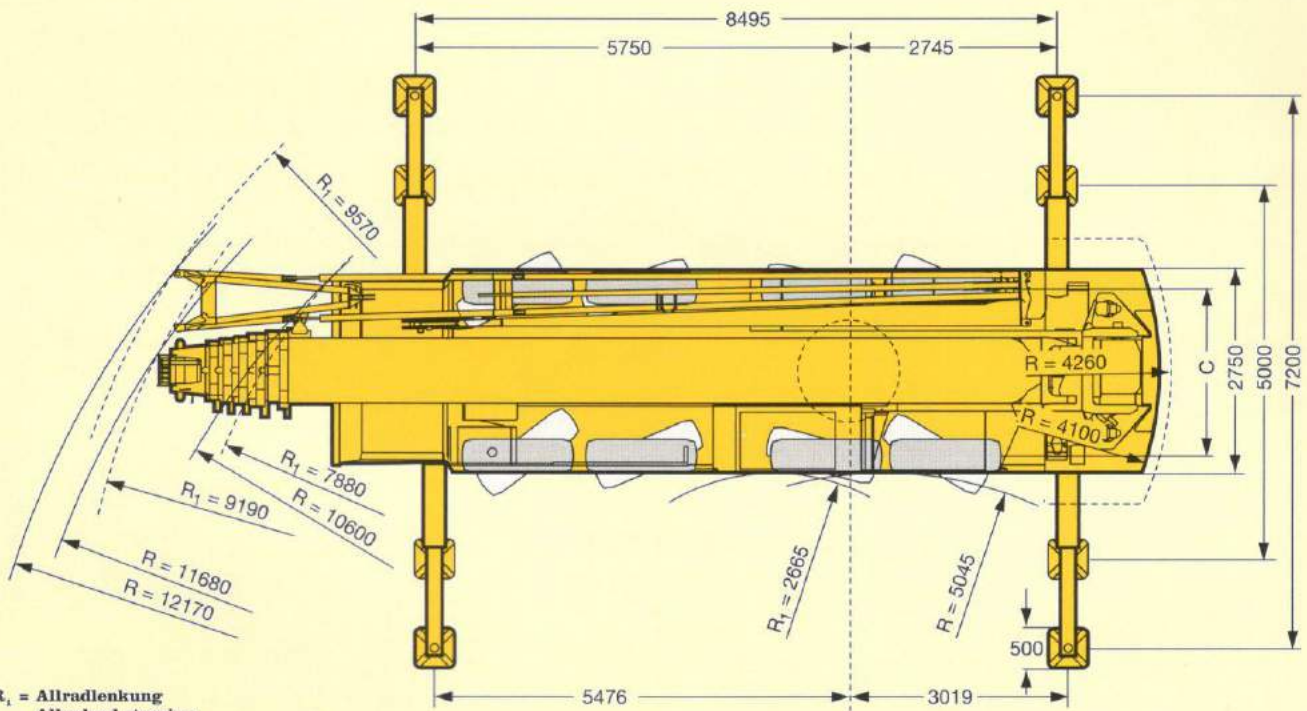
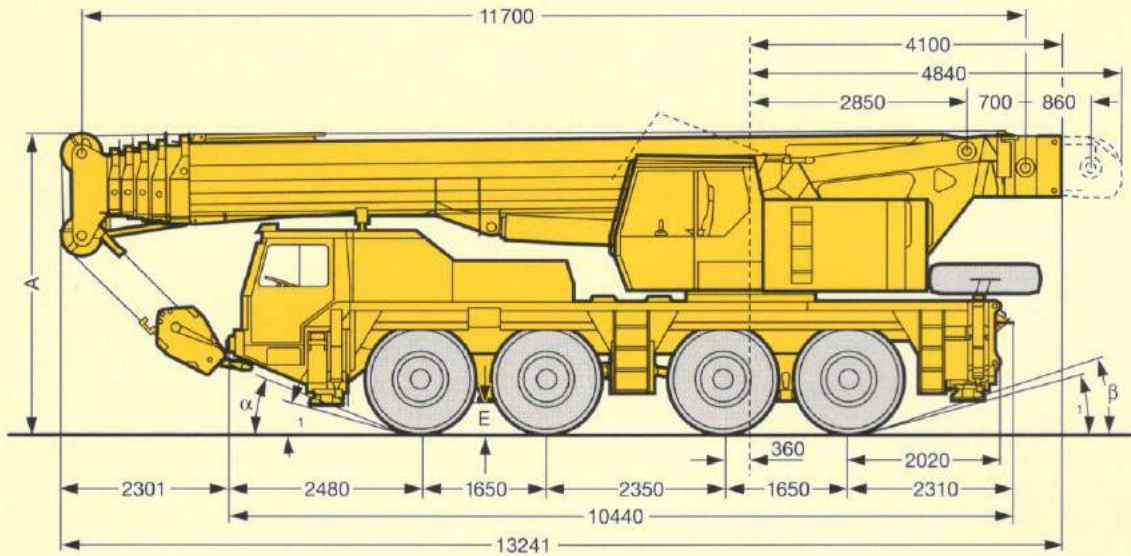

$R_1$  = Allradlenkung  
All-wheel steering  
Direction toutes roues

	Maße / Dimensions / Encombrement mm							
	A	A 150 mm*	C	E	$\alpha$	$\alpha_1$	$\beta$	$\beta_1$
14.00 R 25	3930	3780	2123	380	20°	15°	16°	12°
16.00 R 25	3980	3830	2235	430	22°	17°	18°	14°

\* abgesenkt / lowered / abaissé

# Die Gewichte. Weights. Poids.



Achse Axle Essieu t	1	2	3	4	Gesamtgewicht t Total weight (metric tons) Poids total t
t	12	12	12	12	48 <sup>1)</sup>







<sup>1)</sup> mit 1,2 t Ballast und Klappspitze / with 1,2 t counterweight and folding jib / avec contrepoids 1,2 t et fléchette pliante







Traglast t Load (metric tons) Forces de levage t	Rollen No. of sheaves Poulies	Stränge No. of lines Brins	Gewicht kg Weight kg Poids kg
90	7	14	1000
70	5	10	800
50	3	7	450
22	1	3	330
7,5	-	1	190

# Die Geschwindigkeiten. Working speeds. Vitesses.



	1	2	3	4	5	R		1	2	3	4	5	R	
														
 km/h	8,7	21,8	34,4	50,2	70,7	15,2	45 %	9,5	23,8	37,6	55	77	16,6	42 %
 km/h 	5	12,6	20	29	41	8,8	> 60 %	5,5	13,8	21,8	31,8	44,7	9,6	> 60 %
	14.00 R 25							16.00 R 25						



Antriebe Drive Mécanismes	stufenlos infinitely variable en continu	Seil⊙ / Seillänge Rope diameter / Rope length Diamètre du câble / Longueur du câble	Max. Seilzug Max. single line pull Effort au brin maxi.
	0 – 120 m/min für einfachen Strang m/min single line m/mn au brin simple	21 mm / 200 m	78,8 kN
	0 – 120 m/min für einfachen Strang m/min single line m/mn au brin simple	21 mm / 200 m	78,8 kN
	0 – 2 min <sup>-1</sup>		
	ca. 50 s bis 83,5° Auslegerstellung approx. 50 seconds to reach 83,5° boom angle env. 50 s jusqu'à 83,5°		
	ca. 300 s für Auslegerlänge 11,7 m – 52 m approx. 300 seconds for boom extension from 11,7 m – 52 m env. 300 s pour passer de 11,7 m – 52 m		

<b>Rahmen:</b>	Eigengefertigte, verwindungssteife Kastenkonstruktion aus hochfestem Feinkorn-Baustahl.
<b>Abstützungen:</b>	4-Punkt-Abstützung, horizontal und vertikal vollhydraulisch ausziehbar.
<b>Motor:</b>	6-Zylinder-Diesel, Fabrikat Liebherr, Typ D 9406 TI, wassergekühlt, Leistung 300 kW (408 PS) bei 2100 min <sup>-1</sup> nach ECE 24.03, max. Drehmoment 1700 Nm bei 1500 min <sup>-1</sup> . Kraftstoffbehälter: 400 l.
<b>Getriebe:</b>	Automatik-Getriebe mit Drehmomentwandler. 5 Vorwärts- und 1 Rückwärtsgang. Verteilergetriebe mit Geländestufe.
<b>Achsen:</b>	Alle 4 Achsen hydropneumatisch gefedert. Alle Achsen gelenkt. Achsen 1, 3 und 4 sind Planetenachsen mit Differentialsperren.
<b>Federung:</b>	Alle Achsen sind hydropneumatisch gefedert und hydraulisch blockierbar.
<b>Bereifung:</b>	8fach. Reifengröße: 16.00 R 25.
<b>Lenkung:</b>	Hydrolenkung mit 2-Kreisanlage. Bedienung mechanisch/hydrostatisch aus dem Fahrerhaus. Reservelenkpumpe. Lenkung entsprechend EG-Richtlinie 70/311/EWG.
<b>Bremsen:</b>	Betriebsbremse: Allrad-Servo-Druckluftbremse, 2-Kreisanlage. Telma-Wirbelstrombremse (verschleißlose Dauerbremse). Handbremse: Federspeicher auf die Räder der 2., 3. und 4. Achse wirkend. Bremsen entsprechend EG-Richtlinie 71/320/EWG.
<b>Fahrerhaus:</b>	Großräumige Kabine in Stahlblechausführung, gummielastisch aufgehängt, Sicherheitsverglasung, Kontrollinstrumente.
<b>Elektr. Anlage:</b>	24 Volt Gleichstrom, 2 Batterien, Beleuchtung nach StVZO.

## Der Kranoberwagen.

<b>Rahmen:</b>	Eigengefertigte, verwindungssteife Schweißkonstruktion aus hochfestem Feinkorn-Baustahl. Als Verbindungselement zum Kranfahrgestell dient eine dreihellige Rollendrehverbindung, die unbegrenztes Drehen ermöglicht.
<b>Kranmotor:</b>	4-Zylinder-Diesel, Fabrikat Liebherr, Typ D 914 TI, wassergekühlt, Leistung nach DIN 125 kW (170 PS) bei 1800 min <sup>-1</sup> , max. Drehmoment 710 Nm bei 1400 min <sup>-1</sup> . Kraftstoffbehälter: 300 l.
<b>Kranantrieb:</b>	Diesel-hydraulisch mit 1 Axialkolben-Doppelpumpe mit automatischer Leistungsregelung, 1 Zahnrad-Doppelpumpe, offene, geregelte Ölkreisläufe.
<b>Steuerung:</b>	Zwei 4fach Handsteuerhebel, selbstzentrierend.
<b>Hubwerk:</b>	Axialkolben-Konstantmotor, Hubwerkstrommel mit eingebautem Planetengetriebe und federbelasteter Haltebremse.
<b>Wippwerk:</b>	1 Differentialzylinder mit Sicherheitsrückschlagventil.
<b>Drehwerk:</b>	Axialkolben-Konstantmotor, Planetengetriebe, federbelastete Haltebremse.
<b>Kranfahrer kabine:</b>	Stahlblechausführung, voll verzinkt, mit Sicherheitsverglasung, Heizung, Bedienungs- und Kontrollinstrumente.
<b>Sicherheits-einrichtungen:</b>	LICCON-Überlastanlage, Hubendbegrenzung, Sicherheitsventile gegen Rohr- und Schlauchbrüche.
<b>Teleskopausleger:</b>	1 Anlenkstück und 5 Teleskopteile, hydraulisch unter Last teleskopierbar. Alle Teleskopteile unabhängig voneinander ausziehbar. Auslegerlänge: 11,7 m – 52 m.
<b>Elektr. Anlage:</b>	24 Volt Gleichstrom, 2 Batterien.

## Die Zusatzausrüstung.

<b>Klappspitze:</b>	10,8 m – 19 m lang, unter 0°, 15°, 30° oder 45° zum Teleskopausleger anbaubar.
<b>2. Hubwerk:</b>	Für den 2-Hakenbetrieb oder bei Betrieb mit Klappspitze, wenn Haupthubseil eingeschert bleiben soll.
<b>Bereifung:</b>	8fach. Reifengröße: 14.00 R 25.
<b>Antrieb 8 × 8:</b>	Zusätzlich wird die 2. Achse angetrieben.

Weitere Zusatzausrüstung auf Anfrage.

## Crane carrier.

<b>Frame:</b>	Liebherr designed and manufactured, box type, torsion resistant, all-welded construction made of high-tensile structural steel.
<b>Outriggers:</b>	4-point support, all-hydraulic horizontal and vertical operation.
<b>Engine:</b>	6 cylinder, watercooled Liebherr Diesel, type D 9406 TI, 300 kW (408 hp) at 2100 min <sup>-1</sup> acc. to ECE 24.03, max. torque 1700 Nm at 1500 min <sup>-1</sup> . Fuel tank capacity: 400 ltrs.
<b>Transmission:</b>	Allison automatic transmission with torque converter, 5 forward and 1 reverse speed. Transfer case with off-road range.
<b>Axles:</b>	All axles steered. Axles 1, 3 and 4 with planetary gears and differential locks.
<b>Suspension:</b>	All axles with hydropneumatic suspension and hydraulic locking facility.
<b>Tyres:</b>	8 tyres. Tyre size: 16.00 R 25.
<b>Steering:</b>	Hydraulic power steering with dual circuit hydraulic system, mechanical/hydrostatic from lower cab. Stand-by steering pump. Steering acc. to EC directive 70/311/EEC.
<b>Brakes:</b>	Service brake: Dual circuit, servo-air brake, acting on all wheels. TELMA type eddy current brake (wear resisting retarder). Hand brake: by spring action on all wheels of axles 2, 3 and 4. Brakes acc. to EC directive 71/320/EEC.
<b>Driver's cab:</b>	Spacious all-steel cab on resilient mountings, safety glass windows and full range of instruments.
<b>Electrical system:</b>	24 V DC, 2 batteries, lighting according to countries' regulations.

## Crane superstructure.

<b>Frame:</b>	Liebherr-made, torsion-resistant, welded construction made of high-tensile structural steel. Connection to truck chassis by triple roller slewing ring, designed for 360° continuous rotation.
<b>Crane engine:</b>	4 cylinder, watercooled Liebherr Diesel, type D 914 TI, 125 kW (170 hp) at 1800 min <sup>-1</sup> acc. to DIN, max. torque 710 Nm at 1400 min <sup>-1</sup> . Fuel tank capacity: 300 ltrs.
<b>Crane drive:</b>	Diesel-hydraulic, with 1 duplex axial-piston pump with automatic output control, 1 duplex gear-type pump, open regulated hydraulic circuits.
<b>Crane control:</b>	By 2 control levers (joy stick type).
<b>Hoist gear:</b>	Axial piston fixed displacement motor, hoist drum with integrated planetary gear and spring loaded static brake.
<b>Luffing gear:</b>	1 differential hydraulic ram with safety check valve.
<b>Slewing gear:</b>	Axial piston fixed displacement motor, planetary gear, spring loaded static brake.
<b>Crane cab:</b>	All-steel construction fully galvanized, safety glazing, heater, controls and instruments.
<b>Safety devices:</b>	LICCON safe load indicator, hoist limit switch, safety valves against rupture of pipe and hoses.
<b>Telescopic boom:</b>	1 base section and 5 telescopic sections, hydraulically extendable under load. All sections extendable independently. Boom length: 11,7 m to 52 m.
<b>Electrical system:</b>	24 V DC, 2 batteries.

## Complementary equipment.

<b>Folding jib:</b>	10,8 m to 19 m long, for mounting on telescopic boom at 0°, 15°, 30° or 45°.
<b>2nd hoist gear:</b>	For two-hook operation, or with folding jib in case main hoist shall remain reeved.
<b>Tyres:</b>	8 tyres. Tyre size: 14.00 R 25.
<b>Drive 8 × 8:</b>	Axle 2 additionally driven.

Other items of equipment available on request.

## Châssis porteur.

<b>Châssis:</b>	Fabrication Liebherr, construction en caisson indéformable, en acier grain fin à haute résistance.
<b>Stabilisateurs:</b>	Calage en 4 points, à télescopage horizontal et vérinage vertical entièrement hydrauliques.
<b>Moteur:</b>	Diesel, Liebherr, type D 9406 TI à 6 cylindres, refroidissement par eau, puissance 300 kW (408 ch) à 2100 min <sup>-1</sup> selon ECE 24.03, couple maxi. 1700 Nm à 1500 min <sup>-1</sup> . Capacité réservoir de carburant: 400 ltrs.
<b>Boîte:</b>	Boîte automatique, marque Allison, avec convertisseur de couple, 5 rapports AV et 1 AR. Boîte transfert avec rapport tout terrain.
<b>Essieux:</b>	Tous essieux directeurs. Essieux 1, 3 et 4 à train planétaire à blocage de différentiel.
<b>Suspension:</b>	Tous les essieux à suspension hydropneumatique et blocables hydrauliquement.
<b>Pneumatiques:</b>	8 pneumatiques. Dimensions des pneumatiques: 16.00 R 25.
<b>Direction:</b>	Direction hydraulique à deux circuits, commande mécanique/hydrostatique depuis la cabine de conduite. Pompe de direction auxiliaire. Direction selon directive CE 70/311/CEE.
<b>Freins:</b>	Frein de service: Servofrein pneumatique à 2 circuits, agissant sur toutes les roues. Ralentisseur électromagnétique TELMA (sans usure). Frein à main: Par cylindres à ressort, agissant sur les roues des essieux 2, 3 et 4. Freins selon directive CE 71/320/CEE.
<b>Cabine de conduite:</b>	Cabine spacieuse, entièrement en tôle d'acier, à suspension élastique, vitrage de sécurité, éléments de contrôle.
<b>Installation électrique:</b>	24 volts continus, 2 batteries, éclairage conforme au code.

## Partie tournante.

<b>Châssis:</b>	Fabrication Liebherr, construction soudée indéformable en acier à grain fin de haute résistance. Couronne d'orientation à triple rangées de rouleaux entre partie tournante et châssis porteur permettant une rotation continue.
<b>Moteur:</b>	Diesel, Liebherr, type D 914 TI, à 4 cylindres, refroidissement par eau, puissance 125 kW (170 ch) à 1800 min <sup>-1</sup> selon DIN, couple maxi. 710 Nm à 1400 min <sup>-1</sup> . Capacité réservoir de carburant: 300 ltrs.
<b>Entraînement de grue:</b>	Diesel-hydraulique, comprenant 1 double pompe à pistons axiaux à régulation de puissance, 1 double pompe à engrenages, circuits hydrauliques ouverts contrôlés.
<b>Commande:</b>	Par deux manipulateurs (type manche à balai).
<b>Mécan. de levage:</b>	Moteur hydraulique à cylindrée constante, treuil à réducteur planétaire incorporé et frein d'arrêt à ressort.
<b>Mécan. de relevage:</b>	Vérin hydraulique différentiel avec soupape de retenue.
<b>Mécan. d'orientation:</b>	Moteur hydraulique à cylindrée constante, réducteur planétaire, frein d'arrêt à ressort.
<b>Cabine du grutier:</b>	Entièrement en tôle d'acier avec vitrage de sécurité, chauffage, organes de commande et de contrôle.
<b>Dispositifs de sécurité:</b>	Contrôleur de charge LICCON, fin de course de levage, soupapes de sécurité sur tubes et flexibles contre rupture.
<b>Flèche télescopique:</b>	1 élément de base et 5 éléments télescopiques, télescopables hydrauliquement sous charge. Tous les éléments télescopables individuellement. Longueur de flèche: 11,7 m à 52 m.
<b>Installation électrique:</b>	24 volts continus, 2 batteries.

## Equipement optionnel.

<b>Fléchette pliante:</b>	10,8 m à 19 m de long, pour montage à la flèche télescopique à 0°, 15°, 30° ou 45°.
<b>2ème mécan. de levage:</b>	Pour le travail avec 2 crochets ou pour le travail avec fléchette pliante lorsque le câble de levage principal reste mouflé.
<b>Pneumatiques:</b>	8 pneumatiques. Dimension des pneumatiques: 14.00 R 25.
<b>Entraînement 8 x 8:</b>	2ème essieu est entraîné additionnellement.

Autres équipements supplémentaires sur demande.

Nehmen Sie Kontakt auf mit

Please contact

Veuillez prendre contact avec

LIEBHERR-WERK EHINGEN GMBH

D-89582 Ehingen/Donau, Telefon (0 73 91) 5 02-0, Telefax (0 73 91) 5 02-3 99