

Technische Daten
Technical Data
Caractéristiques techniques

LTM 1225

Mobilkran
Mobile Crane
Grue automotrice

Teleskopausleger

Telescopic boom

Flèche télescopique

60 m

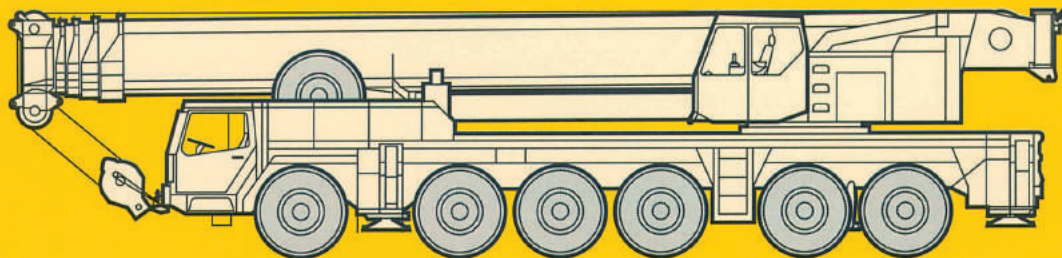

LIEBHERR

Die Traglasten am Teleskopausleger. Lifting capacities at telescopic boom. Forces de levage à la flèche télescopique.

LTM 1225



15,1 m – 60 m



360°



80 t

75%

m	15,1 m		20,3 m	25,5 m	30,6 m	35,8 m	40,9 m	46,1 m	51,3 m	56,4 m	60 m	m					
	1)	2)															
2,5	225											2,5					
3	200	166	163									3					
3,5	187	151	150	134								3,5					
4	171	137	137	123	101	40						4					
4,5	154	127	127	114	101	40						4,5					
5	140	120	120	109	99	40	74	68				5					
6	117	109	109	99	90	40	75	63	59	37,5		6					
7	100	99	99	91	82	37	70	59	58	35	45,5	7					
8	87	87	87	82	75	34	65	55	56	32,5	45,5	35,5	28,5	8			
9	76	76	76	74	69	31	60	51	53	30,5	43,5	35,5	27,8	27,6	9		
10	68	68	68	67	64	28,9	55	48	49	28,2	41,5	34,5	26,8	27,7	21,4	18	10
12	56	47,5	47,5	55	54	25,1	47	42	42,5	24,6	37,5	31,5	24,8	26,5	21,5	17,9	12
14				46	45	22,2	41	37	37	21,5	33,5	28,8	22,7	24,7	20,6	17,7	14
16				37,5	38,5	19,9	36	32,5	32,5	19	29,6	26,2	20,7	22,9	19,6	17,2	16
18					33	18,1	32	29,4	28,6	16,8	26,3	23,9	18,7	21,2	18,5	16,6	18
20					28,5	16,6	28,5	26,8	25,4	15,1	23,8	21,7	17	19,5	17,2	15,7	20
22						15,4	25,4	24,7	22,7	13,6	21,4	19,7	15,5	18	16	14,8	22
24							22,3	23	20,6	12,4	19,4	18	14,1	16,6	14,9	13,8	24
26							18	20	18,8	11,4	17,6	16,5	12,9	15,3	13,8	12,9	26
28									17,4	10,5	16,1	15,1	11,9	14,1	12,9	12	28
30									15,8	9,8	14,8	13,8	11	13,1	11,9	11,1	30
32										9,2	13,6	12,7	10,2	12,1	11,1	10,1	32
34											12,7	11,7	9,6	11,3	10,3	9,2	34
36											10,3	10,9	9	10,5	9,6	8,3	36
38												10,1	8,5	9,8	9	7,5	38
40												9,5	8,1	9,1	8,4	6,9	40
42														8,5	7,9	6,3	42
44														7,9	7,4	5,8	44
46														6,6	7	5,4	46
48															6,6	5	48
50															6,2	4,8	50
52																4,6	52
54																4,3	54
%	I	0		46	92	0	92	0	92	0	92	92	0	92	92	100	I
	II	0		0	0	46	92	92	0	92	92	92	92	92	92	100	II
	III	0		0	0	0	46	0	92	46	92	92	92	92	100	III	
	IV	0		0	0	92	0	0	92	0	0	92	46	92	100	IV	

1) mit Zusatzeinrichtung, nach hinten, Stützbasis 10,3 m × 5,7 m
with special equipment, over rear, support base 10,3 m × 5,7 m
avec équipement supplémentaire, en arrière, base d'appui 10,3 m × 5,7 m

2) mit Zusatzflasche, nach hinten, Stützbasis 10,3 m × 8,6 m
with additional pulley block, over rear, support base 10,3 m × 8,6 m
avec moufle additionnel, en arrière, base d'appui 10,3 m × 8,6 m

TAB 98034 / 98037

Sein größtes Lastmoment ist 770 tm.



15,1 m – 60 m



360°



80 t

85%

m	15,1 m			20,3 m	25,5 m		30,6 m		35,8 m		40,9 m	46,1 m		51,3 m	56,4 m	60 m	m		
	1)	2)																	
2,5	250																2,5		
3	220	183	179														3		
3,5	206	166	165	148													3,5		
4	188	151	151	135	111	44											4		
4,5	170	139	139	126	112	44											4,5		
5	154	132	131	120	109	44	82	74									5		
6	128	119	115	109	99	44	82	70	65	41							6		
7	110	109	102	100	91	41	78	65	64	38,5	50						7		
8	95	95	91	90	83	37,5	71	61	61	35,5	50	39	31,5				8		
9	84	84	82	81	76	34,5	66	57	58	33,5	48	39	30,5	30,5			9		
10	75	75	75	73	71	32	61	53	54	31	45,5	38	29,5	30,5	23,6	19,8	10		
12	61	52	52	60	59	27,6	52	46	47	27	41,5	35	27,2	29,2	23,7	19,7	12		
14				50	49,5	24,4	45	40,5	41	23,7	37	31,5	25	27,2	22,7	19,4	14		
16				41	42,5	21,9	39,5	36	35,5	20,9	32,5	28,9	22,7	25,2	21,6	18,9	16		
18						36,5	19,9	35	32,5	31,5	18,5	28,9	26,2	20,6	23,3	20,3	18		
20						31,5	18,3	31,5	29,4	27,9	16,6	26,2	23,9	18,7	21,5	19	20		
22							17		27,9	27,1	25	15	23,6	21,6	17	19,8	17,6	22	
24									24,5	25,3	22,6	13,6	21,3	19,8	15,5	18,2	16,4	24	
26									19,8	22	20,7	12,5	19,4	18,2	14,2	16,8	15,2	26	
28											19,1	11,6	17,7	16,6	13,1	15,5	14,1	28	
30											17,3	10,8	16,3	15,2	12,1	14,4	13,1	30	
32												10,2	15	14	11,3	13,3	12,2	32	
34													13,9	12,9	10,5	12,4	11,4	34	
36													11,3	11,9	9,9	11,5	10,6	36	
38														11,1	9,3	10,8	9,9	38	
40														10,4	8,9	10	9,3	40	
42																9,3	8,7	42	
44																8,7	8,2	44	
46																7,3	7,7	46	
48																	7,3	5,5	48
50																	6,9	5,2	50
52																		5	52
54																		4,8	54
I	0			46	92	0	92	0	92	0	92	92	0	92	92	100	I		
II	0			0	0	0	46	92	92	0	92	92	92	92	92	100	II		
III	0			0	0	0	0	46	0	92	46	92	92	92	92	100	III		
IV	0			0	0	92	0	0	0	92	0	0	92	46	92	100	IV		

- 1) mit Zusatzeinrichtung, nach hinten, Stützbasis 10,3 m × 5,7 m
with special equipment, over rear, support base 10,3 m × 5,7 m
avec équipement supplémentaire, en arrière, base d'appui 10,3 m × 5,7 m
- 2) mit Zusatzflasche, nach hinten, Stützbasis 10,3 m × 8,6 m
with additional pulley block, over rear, support base 10,3 m × 8,6 m
avec moufle additionnel, en arrière, base d'appui 10,3 m × 8,6 m

TAB 98073 / 98076



15,1 m – 60 m



360°



65 t

75%

m	15,1 m			20,3 m	25,5 m	30,6 m	35,8 m	40,9 m	46,1 m	51,3 m	56,4 m	60 m	m				
	1)	2)															
3	200	166	162										3				
3,5	184	151	149	134									3,5				
4	165	137	137	123	101	40							4				
4,5	148	127	127	114	101	40							4,5				
5	133	120	118	109	99	40	74	68					5				
6	111	109	103	99	90	40	75	63	59	37,5			6				
7	95	95	91	90	82	37	70	59	58	35	45,5		7				
8	83	83	82	80	75	34	65	55	56	32,5	45,5	35,5	28,5	8			
9	73	73	73	71	69	31	60	51	53	30,5	43,5	35,5	27,8	27,6	9		
10	65	65	65	64	63	28,9	55	48	49	28,2	41,5	34,5	26,8	27,7	21,4	18	10
12	53	47,5	47,5	52	52	25,1	47	42	42,5	24,6	37,5	31,5	24,8	26,5	21,5	17,9	12
14				43	42,5	22,2	41	37	37	21,5	33,5	28,8	22,7	24,7	20,6	17,7	14
16				36,5	36	19,9	36	32,5	32,5	19	29,6	26,2	20,7	22,9	19,6	17,2	16
18					30,5	18,1	31	29,4	28,6	16,8	26,3	23,9	18,7	21,2	18,5	16,6	18
20					26	16,6	26,7	26,8	25,4	15,1	23,8	21,7	17	19,5	17,2	15,7	20
22						15,4	22,9	24,7	22,7	13,6	21,4	19,7	15,5	18	16	14,8	22
24							19,7	21,6	20,2	12,4	19,4	18	14,1	16,6	14,9	13,8	24
26							17,1	19	17,6	11,4	17,6	16,5	12,9	15,3	13,8	12,9	26
28									15,4	10,5	16,1	15,1	11,9	14,1	12,9	12	28
30									13,5	9,8	14,2	13,8	11	13,1	11,9	11,1	30
32										9,2	12,6	12,7	10,2	12,1	11,1	10,1	32
34											11,1	11,7	9,6	11,3	10,3	9,2	34
36											9,8	10,4	9	10,5	9,6	8,3	36
38												9,3	8,5	9,8	9	7,5	38
40												8,3	8,1	9	8,4	6,9	40
42														8,1	7,9	6,3	42
44														7,3	7,4	5,8	44
46														6,5	7	5,4	46
48															6,4	5	48
50															5,8	4,8	50
52																4,6	52
54																4,3	54
I	0			46	92	0	92	0	92	0	92	92	0	92	92	100	I
II	0			0	0	0	46	92	92	0	92	92	92	92	92	100	II
III	0			0	0	0	0	46	0	92	46	92	92	92	92	100	III
IV	0			0	0	92	0	0	0	92	0	0	92	46	92	100	IV

TAB 98035 / 98038

1) mit Zusatzeinrichtung, nach hinten, Stützbasis 10,3 m x 5,7 m
 with special equipment, over rear, support base 10,3 m x 5,7 m
 avec équipement supplémentaire, en arrière, base d'appui 10,3 m x 5,7 m
 2) mit Zusatzflasche, nach hinten, Stützbasis 10,3 m x 8,6 m
 with additional pulley block, over rear, support base 10,3 m x 8,6 m
 avec moufle additionnel, en arrière, base d'appui 10,3 m x 8,6 m



15,1 m – 60 m



360°



65 t

85%

m	15,1 m			20,3 m	25,5 m	30,6 m	35,8 m	40,9 m	46,1 m	51,3 m	56,4 m	60 m	m					
	1)	2)																
3	220	183	178										3					
3,5	202	166	164	148									3,5					
4	181	151	151	135	111	44							4					
4,5	163	139	139	126	112	44							4,5					
5	147	132	129	120	109	44	82	74					5					
6	122	119	113	109	99	44	82	70	65	41			6					
7	104	104	100	99	91	41	78	65	64	38,5	50		7					
8	91	91	90	89	83	37,5	71	61	61	35,5	50	39	31,5	8				
9	80	80	80	78	76	34,5	66	57	58	33,5	48	39	30,5	30,5	9			
10	71	71	71	70	69	32	61	53	54	31	45,5	38	29,5	30,5	23,6	19,8	10	
12	58	52	52	57	57	27,6	52	46	47	27	41,5	35	27,2	29,2	23,7	19,7	12	
14				47,5	47	24,4	45	40,5	41	23,7	37	31,5	25	27,2	22,7	19,4	14	
16				40	39,5	21,9	39,5	36	35,5	20,9	32,5	28,9	22,7	25,2	21,6	18,9	16	
18					33,5	19,9	34	32,5	31,5	18,5	28,9	26,2	20,6	23,3	20,3	18,2	18	
20						28,8	18,3	29,4	29,4	27,9	16,6	26,2	23,9	18,7	21,5	19	17,3	20
22							17	25,5	27,1	25	15	23,6	21,6	17	19,8	17,6	16,3	22
24								22,2	24,5	22,4	13,6	21,3	19,8	15,5	18,2	16,4	15,2	24
26								19,2	21,5	19,7	12,5	19,4	18,2	14,2	16,8	15,2	14,2	26
28										17,2	11,6	17,7	16,6	13,1	15,5	14,1	13,2	28
30										15	10,8	15,9	15,2	12,1	14,4	13,1	12,2	30
32											10,2	14	14	11,3	13,3	12,2	11,1	32
34												12,3	12,9	10,5	12,4	11,4	10,1	34
36												10,9	11,6	9,9	11,5	10,6	9,1	36
38													10,3	9,3	10,8	9,9	8,3	38
40														9,2	8,9	10	9,3	40
42															9	8,7	6,9	42
44																8,1	8,2	44
46															7,3	7,7	5,9	46
48																7,1	5,5	48
50																6,4	5,2	50
52																	5	52
54																	4,8	54
I		0		46	92	0	92	0	92	0	92	92	0	92	92	100	I	
II		0		0	0	0	46	92	92	0	92	92	92	92	92	100	II	
III		0		0	0	0	0	46	0	92	46	92	92	92	92	100	III	
% IV		0		0	0	92	0	0	0	92	0	0	92	46	92	100	IV	

- ¹⁾ mit Zusatzeinrichtung, nach hinten, Stützbasis 10,3 m × 5,7 m
with special equipment, over rear, support base 10,3 m × 5,7 m
avec équipement supplémentaire, en arrière, base d'appui 10,3 m × 5,7 m
- ²⁾ mit Zusatzflasche, nach hinten, Stützbasis 10,3 m × 8,6 m
with additional pulley block, over rear, support base 10,3 m × 8,6 m
avec moufle additionnel, en arrière, base d'appui 10,3 m × 8,6 m

TAB 98074 / 98077

Its maximum load moment is 770 tm.



15,1 m – 60 m



360°



45 t



75%

m	15,1 m			20,3 m	25,5 m	30,6 m	35,8 m	40,9 m	46,1 m	51,3 m	56,4 m	60 m	m					
	1)	2)																
3	195	166	159										3					
3,5	173	151	145	134									3,5					
4	153	137	134	123	101	40							4					
4,5	136	127	124	114	101	40							4,5					
5	123	120	115	109	99	40	74	68					5					
6	102	102	100	99	90	40	75	63	59	37,5			6					
7	87	87	87	86	82	37	70	59	58	35	45,5		7					
8	76	76	76	75	74	34	65	55	56	32,5	45,5		8					
9	67	67	67	66	65	31	60	51	53	30,5	43,5	35,5	27,8	27,6		9		
10	59	59	59	58	58	28,9	55	48	49	28,2	41,5	34,5	26,8	27,7		21,4	18	10
12	47	47	47	46	45	25,1	44	42	42,5	24,6	37,5	31,5	24,8	26,5	21,5	17,9		12
14				36	35,5	22,2	35,5	37	34,5	21,5	33,5	28,8	22,7	24,7	20,6	17,7		14
16				28,7	28,1	19,9	28,9	31	28,7	19	28,5	26,2	20,7	22,9	19,6	17,2		16
18					22,8	18,1	23,6	25,7	24,1	16,8	24,1	23,9	18,7	21,2	18,5	16,6		18
20					18,8	16,6	19,6	21,6	20,1	15,1	20,6	20,7	17	19,5	17,2	15,7		20
22						15,4	16,4	18,4	16,9	13,6	17,7	17,9	15,5	18	16	14,8		22
24							13,8	15,8	14,3	12,4	15,1	15,6	14,1	16,1	14,9	13,8		24
26							11,6	13,7	12,1	11,4	12,9	13,6	12,9	14,2	13,8	12,9		26
28									10,2	10,5	11,1	11,7	11,9	12,5	12,8	12		28
30									8,7	9,8	9,5	10,1	11	11	11,4	11,1		30
32										9,2	8,1	8,7	10,2	9,6	10,2	10,1		32
34											6,9	7,5	9,6	8,3	8,9	9,1		34
36											5,9	6,5	8,9	7,3	7,9	8		36
38												5,6	8	6,4	6,9	7,1		38
40												4,8	7,2	5,5	6,1	6,2		40
42														4,8	5,4	5,5		42
44														4,1	4,7	4,8		44
46														3,5	4,1	4,2		46
48															3,5	3,6		48
50															3,1	3,1		50
52																2,7		52
54																2,2		54
I	0			46	92	0	92	0	92	0	92	92	0	92	92	100	I	
II	0			0	0	0	46	92	92	0	92	92	92	92	92	100	II	
III	0			0	0	0	0	46	0	92	46	92	92	92	92	100	III	
IV	0			0	0	92	0	0	0	92	0	0	92	46	92	100	IV	

¹⁾ mit Zusatzeinrichtung, nach hinten, Stützbasis 10,3 m x 5,7 m
 with special equipment, over rear, support base 10,3 m x 5,7 m
 avec équipement supplémentaire, en arrière, base d'appui 10,3 m x 5,7 m
²⁾ mit Zusatzflasche, nach hinten, Stützbasis 10,3 m x 8,6 m
 with additional pulley block, over rear, support base 10,3 m x 8,6 m
 avec moufle additionnel, en arrière, base d'appui 10,3 m x 8,6 m

TAB 98036 / 98039



15,1 m – 60 m





360°



30 t

75%

 m	15,1 m	20,3 m	25,5 m		30,6 m		35,8 m		40,9 m	46,1 m		51,3 m	56,4 m	60 m	 m
3	147														3
3,5	143	134													3,5
4	131	123	101	40											4
4,5	122	114	101	40											4,5
5	113	109	99	40	70	65									5
6	96	95	90	40	70	63	54	33							6
7	82	81	76	37	70	59	54	33	41						7
8	71	70	63	34	60	55	54	32,5	41	32	25				8
9	61	59	54	31	51	51	49	30,5	41	32	25	25			9
10	53	50	46	28,9	44,5	47,5	42,5	28,2	41	32	25	25	18	15	10
12	38,5	37	35	25,1	34,5	37	33,5	24,6	32,5	31,5	24,8	25	18	15	12
14		28,3	27,6	22,2	27,3	30	26,7	21,5	26,5	26,1	22,7	24,7	18	15	14
16		22,3	21,6	19,9	22,1	24,6	21,7	19	21,8	21,7	20,7	21,9	18	15	16
18			17,2	18,1	18	20,1	18	16,8	18,2	18,2	18,7	18,6	18	15	18
20			13,7	16,6	14,6	16,7	14,9	15,1	15,2	15,4	17	15,9	16	15	20
22				15,4	11,8	14	12,4	13,6	12,9	13,1	15,5	13,6	13,8	13,7	22
24					9,6	11,8	10,1	12,4	10,9	11,2	14	11,7	12	12	24
26					7,7	9,9	8,2	11,4	9,1	9,5	12,2	10,1	10,5	10,4	26
28							6,7	10,5	7,5	8,1	10,7	8,7	9,1	9,1	28
30							5,3	9,6	6,1	6,8	9,3	7,5	7,9	7,9	30
32								8,5	5	5,6	8,1	6,4	6,8	6,8	32
34									3,9	4,6	7,1	5,4	5,9	5,9	34
36									3,1	3,7	6,2	4,5	5,1	5,1	36
38										2,9	5,4	3,7	4,3	4,3	38
40										2,2	4,7	3	3,5	3,6	40
42												2,4	3	3	42
44												1,8	2,4	2,5	44
46													1,9	2	46
48														1,5	48
 I	0	46	92	0	92	0	92	0	92	92	0	92	92	100	I
II	0	0	0	0	46	92	92	0	92	92	92	92	92	100	II
III	0	0	0	0	0	46	0	92	46	92	92	92	92	100	III
IV	0	0	0	92	0	0	0	92	0	0	92	46	92	100	IV

TAB 98040

Couple de charge maxi.: 770 tm.



15,1 m – 60 m



360°



10 t

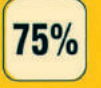

75%

 m	15,1 m	20,3 m	25,5 m		30,6 m		35,8 m		40,9 m	46,1 m		51,3 m	56,4 m	60 m	 m
3	147														3
3,5	140	134													3,5
4	129	123	101	40											4
4,5	117	114	100	40											4,5
5	106	99	85	40	70	65									5
6	86	74	65	40	60	63	54	33							6
7	67	58	52	37	48,5	52	46	33	41						7
8	55	47,5	42,5	34	40,5	43,5	38	32,5	37	32	25				8
9	44,5	39,5	35,5	31	34	37	32,5	30,5	31,5	30,5	25	25			9
10	36,5	33,5	29,8	28,9	28,8	32	27,6	28,2	27	26,2	25	25	18	15	10
12	25,8	24,1	21,1	25,1	20,8	24	20,2	24,6	20,1	19,8	23,5	20	18	15	12
14		17,5	15,4	22,2	15,4	18,4	15,1	21,1	15,3	15,3	18,8	15,7	15,7	15	14
16		12,6	11,3	17,2	11,5	14,4	11,4	17,1	11,8	12	15,3	12,5	12,6	12,5	16
18			8,3	13,7	8,6	11,4	8,6	14,2	9,1	9,4	12,6	10	10,2	10,1	18
20			5,7	11,1	6,3	9	6,4	11,8	6,9	7,3	10,5	8	8,3	8,3	20
22				8,9	4,5	6,9	4,6	9,9	5,2	5,6	8,7	6,3	6,7	6,7	22
24					3	5,3	3,2	8,1	3,8	4,2	7,3	5	5,4	5,4	24
26						3,9		6,7	2,6	3,1	6,1	3,8	4,3	4,3	26
28								5,5			5,1	2,9	3,3	3,4	28
30								4,6			4,2		2,5	2,5	30
32								3,7			3,3				32
34											2,7				34
36											2				36
I	0	46	92	0	92	0	92	0	92	92	92	92	92	100	I
II	0	0	0	0	46	92	92	0	92	92	92	92	92	100	II
III	0	0	0	0	0	46	0	92	46	92	92	92	92	100	III
IV	0	0	0	92	0	0	0	92	0	0	92	46	92	100	IV

TAB 98041

Anmerkungen zu den Traglasttabellen.

- Die angegebenen Traglasten überschreiten nicht 75 % bzw. 85 % der Kipplast.
- Für die Kranberechnungen gelten die DIN-Vorschriften lt. neuem Gesetz gemäß Bundesarbeitsblatt vom 2/85: Die Traglasten 75 % (Standicherheit) entsprechen DIN 15019, Teil 2. Für die Stahltragwerke gilt DIN 15018, Teil 3. Die bauliche Ausbildung des Krans entspricht DIN 15018, Teil 2 sowie der F. E. M.
- Bei 75 % Kipplastausnutzung wurde Windstärke 7 = 125 N/m² berücksichtigt. Der Kranbetrieb ist in Abhängigkeit von der Auslegerlänge bis Windstärke 5 bzw. 7 zulässig.
- Die Traglasten sind in Tonnen angegeben.
- Das Gewicht des Lasthakens bzw. der Hakenflasche ist von den Traglasten abzuziehen.
- Die Ausladungen sind von Mitte Drehkranz gemessen.
- Die Traglasten für den Teleskopausleger gelten nur bei demontierter Klappspitze.
- Traglaständerungen vorbehalten.
- Die Angabe des max. Lastmomentes bezieht sich auf die Traglast 85 % der Kipplastausnutzung.
- Traglasten über 147 t (161 t bei 85 %) nur mit Zusatzeinrichtung/Zusatzflasche.

Remarks referring to load charts.

- The tabulated lifting capacities do not exceed 75 % or 85 % of the tipping load.
- When calculating crane stresses and loads, German Industrial Standards (DIN) are applicable, in conformity with new German legislation (published 2/85): the 75 % lifting capacities (stability margin) are as laid down in DIN 15019, part 2. The crane's structural steelwork is in accordance with DIN 15018, part 3. Design and construction of the crane comply with DIN 15018, part 2, and with F. E. M. regulations.
- The 75 % overturning limit values take into account wind force 7 = 125 N/m². Depending on jib length, crane operation may be permissible at wind speeds up to force 5 resp. 7.
- Lifting capacities are given in metric tons.
- The weight of the hook blocks and hooks must be deducted from the lifting capacities.
- Working radii are measured from the slewing centreline.
- The lifting capacities given for the telescopic boom only apply if the folding jib is taken off.
- Lifting capacities are subject to modifications.
- The maximum load moment quoted is at 85 % of the overturning load limit.
- Lifting capacities above 147 t (161 t at 85 %) only with special equipment.

Remarques relatives aux tableaux des charges.

- Les forces de levage indiquées ne dépassent pas 75 % ou 85 % de la charge de basculement.
- Conformément au nouveau texte de loi paru au bulletin fédéral de février 1985, les normes DIN ci-après sont appliquées pour les calculs relatifs à la grue: charges à 75 % suivant les prescriptions de la norme DIN 15019, 2ème partie. La norme DIN 15018, 3ème partie est appliquée pour les charpentes. La construction de la grue est réalisée conformément à la norme DIN 15018, 2ème partie, et aux règles de la F. E. M.
- A 75 % de la charge de basculement, il a été tenu compte d'un vent de force 7 = 125 N/m². Selon la longueur de la flèche, le travail de la grue est autorisé jusqu'à un vent de force 5 resp. 7.
- Les forces de levage sont données en tonnes.
- Le poids des mouffes et crochets doit être soustrait des charges indiquées.
- Les portées sont calculées à partir de l'axe de rotation.
- Les forces indiquées pour la flèche télescopique s'entendent fléchette dépliée déposée.
- Les forces de levage sont modifiables sans préavis.
- Le couple de charge maxi. indiqué est au plus égal 85 % de la charge de basculement.
- Forces de levage plus de 147 t (161 t à 85 %) seulement avec équipement supplémentaire.

**Die Hubhöhen.
Lifting heights.
Hauteurs de levage.**

LTM 1225

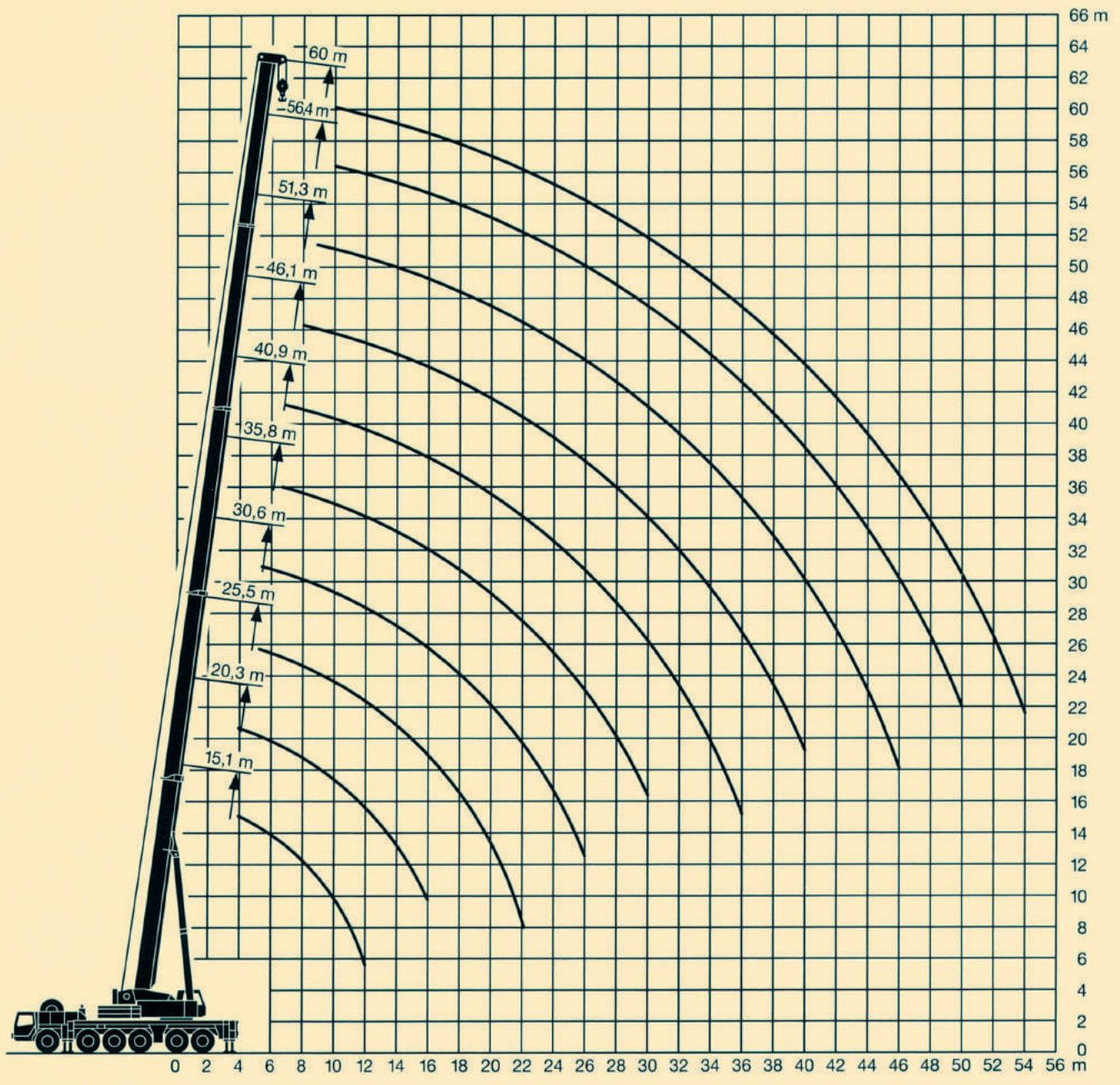



46,1 m – 60 m



13,5 m – 22,8 m



360°



45 t

75%

m	46,1 m				51,3 m				56,4 m				60 m				m
	13,5 m		22,8 m		13,5 m		22,8 m		13,5 m		22,8 m		13,5 m		22,8 m		
	0°	20°	0°	20°	0°	20°	0°	20°	0°	20°	0°	20°	0°	20°	0°	20°	
10	16,8				13,7				9,3								10
12	16,3		6,9														12
14	15,8	12	6,8		13,4		7,1		9,4				8,3				14
16	15,4	11,6	6,6		13,1	10,5	7		9,5	9,5	5,8		8,4		5,2		16
18	14,8	11,2	6,5		12,8	10	6,8		9,5	9,4	5,8		8,4	8,5	5,2		18
20	14,3	10,9	6,4	5,3	12,5	9,5	6,7		9,5	9	5,7		8,6	8,3	5,2		20
22	13,8	10,6	6,2	5,2	12,2	9	6,5	5,3	9,5	8,6	5,6		8,6	7,9	5,2		22
24	13,2	10,3	6,1	5,1	11,5	8,6	6,4	5,2	9,1	8,2	5,5	4,6	8,4	7,6	5,1	4,1	24
26	12,7	10,1	5,9	5	10,7	8,2	6,2	5,1	8,7	7,8	5,4	4,5	8	7,1	5	4,1	26
28	12	9,9	5,8	4,9	10	7,8	6	5	8,3	7,5	5,3	4,5	7,6	6,7	4,9	4	28
30	10,7	9,7	5,6	4,8	9,4	7,5	5,9	4,9	7,9	7,1	5,2	4,4	7,1	6,3	4,8	3,9	30
32	9,5	9,6	5,5	4,5	8,9	7,2	5,7	4,7	7,5	6,7	5,1	4,3	6,7	5,9	4,7	3,8	32
34	8,4	9,1	5,3	4,2	8,5	7	5,6	4,5	7,1	6,4	5	4,3	6,2	5,5	4,6	3,8	34
36	7,4	8,2	5	4	7,6	6,8	5,5	4,3	6,7	6,1	4,9	4,2	5,8	5,2	4,5	3,7	36
38	6,4	7,1	4,7	3,8	6,8	6,6	5,3	4,2	6,4	5,8	4,7	4,1	5,5	4,9	4,4	3,7	38
40	5,6	6,2	4,4	3,5	6	6,2	5	4	6	5,5	4,4	3,8	5,1	4,6	4,1	3,5	40
42	5,2	5,4	4,1	3,3	5,2	5,8	4,8	3,9	5,7	5,2	4,2	3,7	4,8	4,3	3,8	3,2	42
44	4,9	4,6	3,8	3,2	4,5	5	4,6	3,7	5	5	4	3,5	4,5	4,1	3,6	3	44
46	4,6	4,3	3,6	3	3,9	4,4	4,3	3,6	4,3	4,8	3,8	3,3	4,2	3,8	3,3	2,8	46
48	4,3	4	3,4	2,9	3,3	3,7	4,1	3,5	3,8	4,2	3,6	3,1	3,7	3,6	3,1	2,6	48
50	4	3,8	3,2	2,8	2,8	3,2	3,6	3,4	3,2	3,7	3,4	3	3,2	3,4	2,9	2,5	50
52	3,7	3,6	3	2,7	2,3	2,7	3,1	3,3	2,8	3,1	3,2	2,9	2,7	3,1	2,7	2,3	52
54	3,3	3,4	2,8	2,6	1,9	2,2	2,7	3,3	2,3	2,7	2,8	2,8	2,3	2,6	2,5	2,2	54
56			2,7	2,5	1,5	1,7	2,3	2,8	1,9	2,2	2,4	2,6	1,9	2,2	2,3	2	56
58			2,6	2,4	1,2	1,3	1,9	2,4	1,5	1,8	2,1	2,5	1,5	1,8	2	1,9	58
60			2,5	2,4			1,5	2	1,2	1,4	1,7	2,2	1,1	1,4	1,6	1,8	60
62			2,4	2,3			1,2	1,6		1	1,4	1,8		1	1,3	1,7	62
64			2,2					1,2				1,5				1,4	64
66												1,1				1,1	66

TAB 98211 / 98215



46,1 m – 60 m

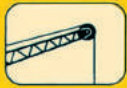

13,5 m – 22,8 m



360°



45 t

85%

m	46,1 m				51,3 m				56,4 m				60 m				m
	13,5 m		22,8 m		13,5 m		22,8 m		13,5 m		22,8 m		13,5 m		22,8 m		
	0°	20°	0°	20°	0°	20°	0°	20°	0°	20°	0°	20°	0°	20°	0°	20°	
10	18,5				15				10,3								10
12	17,9		7,6														12
14	17,4	13,2	7,4		14,7		7,8		10,3				9,1				14
16	16,9	12,7	7,3		14,4	11,5	7,7		10,4				9,2		5,7		16
18	16,3	12,3	7,2		14,1	11	7,5		10,5	10,4	6,4		9,3	9,4	5,7		18
20	15,7	12	7	5,8	13,7	10,4	7,3		10,5	9,9	6,3		9,4	9,1	5,7		20
22	15,2	11,6	6,8	5,7	13,4	9,9	7,2	5,8	10,4	9,5	6,2		9,4	8,7	5,7		22
24	14,6	11,3	6,7	5,6	12,7	9,4	7	5,7	10	9,1	6	5,1	9,2	8,3	5,6	4,5	24
26	14	11,1	6,5	5,5	11,8	9	6,8	5,6	9,6	8,6	5,9	5	8,8	7,9	5,5	4,5	26
28	12,6	10,9	6,4	5,4	11	8,6	6,6	5,5	9,1	8,2	5,8	4,9	8,4	7,4	5,4	4,4	28
30	11,1	10,7	6,2	5,3	10,4	8,2	6,5	5,4	8,7	7,8	5,7	4,8	7,8	6,9	5,3	4,3	30
32	9,9	10,5	6,1	5	9,8	7,9	6,3	5,2	8,2	7,4	5,6	4,8	7,3	6,5	5,2	4,2	32
34	8,7	9,6	5,8	4,7	8,9	7,7	6,2	5	7,8	7	5,5	4,7	6,9	6,1	5,1	4,2	34
36	7,7	8,5	5,5	4,4	7,9	7,5	6	4,8	7,4	6,7	5,4	4,7	6,4	5,7	5	4,1	36
38	6,8	7,5	5,1	4,1	7	7,3	5,8	4,6	7	6,4	5,1	4,5	6	5,4	4,8	4,1	38
40	6,1	6,7	4,8	3,9	6,2	6,8	5,5	4,4	6,6	6,1	4,9	4,2	5,6	5	4,5	3,8	40
42	5,7	5,9	4,5	3,7	5,5	6,1	5,3	4,2	5,9	5,8	4,6	4	5,3	4,7	4,2	3,6	42
44	5,4	5,1	4,2	3,5	4,9	5,4	5	4,1	5,3	5,5	4,4	3,8	4,9	4,5	4	3,3	44
46	5	4,7	3,9	3,3	4,3	4,8	4,8	4	4,7	5,2	4,1	3,6	4,5	4,2	3,7	3,1	46
48	4,7	4,4	3,7	3,2	3,6	4,1	4,4	3,9	4,1	4,6	3,9	3,4	3,9	4	3,4	2,9	48
50	4,4	4,2	3,5	3	3,1	3,4	3,8	3,8	3,5	3,9	3,7	3,3	3,3	3,8	3,2	2,7	50
52	4,1	4	3,3	2,9	2,6	2,9	3,3	3,7	3	3,3	3,4	3,2	2,9	3,3	3	2,5	52
54			3,1	2,8	2,1	2,4	2,9	3,5	2,6	2,9	3	3	2,5	2,8	2,8	2,4	54
56			3	2,7	1,7	1,9	2,5	3	2,1	2,5	2,6	2,9	2,1	2,4	2,4	2,2	56
58			2,8	2,7	1,3	1,5	2,1	2,6	1,7	2	2,2	2,8	1,6	2	2,1	2,1	58
60			2,7	2,6			1,7	2,2	1,3	1,6	1,9	2,4	1,3	1,5	1,8	2	60
62			2,6	2,5			1,3	1,8	1	1,2	1,5	2		1,1	1,4	1,9	62
64			2,4				1	1,4				1,2	1,6		1,1	1,6	64
66							1	1				1,3				1,2	66

TAB 98219 / 98221



46,1 m – 60 m



13,5 m – 22,8 m



360°



30 t

75%

m	46,1 m				51,3 m				56,4 m				60 m				m
	13,5 m		22,8 m		13,5 m		22,8 m		13,5 m		22,8 m		13,5 m		22,8 m		
	0°	20°	0°	20°	0°	20°	0°	20°	0°	20°	0°	20°	0°	20°	0°	20°	
10	16,8				13,7				9,3								10
12	16,3		6,9		13,4				9,4				8,3				12
14	15,8	12	6,8		13,1		7,1		9,4				8,4				14
16	15,4	11,6	6,6		12,8	10,5	7		9,5	9,5	5,8		8,4			5,2	16
18	14,8	11,2	6,5		12,5	10	6,8		9,5	9,4	5,8		8,4	8,5	5,2		18
20	14,3	10,9	6,4	5,3	12,2	9,5	6,7		9,5	9	5,7		8,6	8,3	5,2		20
22	13,2	10,6	6,2	5,2	11,9	9	6,5	5,3	9,5	8,6	5,6		8,6	7,9	5,2		22
24	11,3	10,3	6,1	5,1	11,4	8,6	6,4	5,2	9,1	8,2	5,5	4,6	8,4	7,6	5,1	4,1	24
26	9,8	10,1	5,9	5	9,9	8,2	6,2	5,1	8,7	7,8	5,4	4,5	8	7,1	5	4,1	26
28	8,5	9,6	5,8	4,9	8,6	7,8	6	5	8,3	7,5	5,3	4,5	7,6	6,7	4,9	4	28
30	7,7	8,3	5,6	4,8	7,4	7,5	5,9	4,9	7,8	7,1	5,2	4,4	7,1	6,3	4,8	3,9	30
32	7,2	7,2	5,5	4,5	6,4	7,2	5,7	4,7	6,8	6,7	5,1	4,3	6,5	5,9	4,7	3,8	32
34	6,7	6,2	5,3	4,2	5,5	6,3	5,6	4,5	5,9	6,4	5	4,3	5,6	5,5	4,6	3,8	34
36	6,3	5,8	5	4	4,7	5,4	5,4	4,3	5,1	5,8	4,9	4,2	4,8	5,2	4,5	3,7	36
38	5,7	5,5	4,7	3,8	3,9	4,6	4,7	4,2	4,3	5	4,7	4,1	4,1	4,9	4,4	3,7	38
40	5	5,2	4,4	3,5	3,3	3,9	4	4	3,7	4,3	4,1	3,8	3,5	4,2	3,8	3,5	40
42	4,3	4,8	4,1	3,3	2,7	3,3	3,4	3,9	3,1	3,7	3,5	3,7	2,9	3,5	3,3	3,2	42
44	3,7	4,1	3,8	3,2	2,2	2,7	2,9	3,7	2,6	3,1	2,9	3,5	2,4	3	2,7	3	44
46	3,2	3,5	3,6	3	1,7	2,1	2,4	3,3	2,1	2,6	2,5	3,3	1,9	2,4	2,3	2,8	46
48	2,7	3	3,4	2,9		1,7	1,9	2,8	1,6	2,1	2	2,9	1,4	1,9	1,8	2,6	48
50	2,3	2,5	3	2,8			1,5	2,3		1,6	1,6	2,4		1,5	1,4	2,2	50
52	1,9	2,1	2,5	2,7				1,8				2				1,8	52
54	1,5	1,6	2,2	2,6				1,4				1,6				1,4	54
56			1,8	2,2													56
58			1,5	1,8													58
60			1,2	1,5													60
62			1,1														62

TAB 98212 / 98216



46,1 m – 60 m

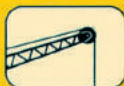

13,5 m – 22,8 m



360°



10 t

75%

m	46,1 m				51,3 m				56,4 m				60 m				m
	13,5 m		22,8 m		13,5 m		22,8 m		13,5 m		22,8 m		13,5 m		22,8 m		
	0°	20°	0°	20°	0°	20°	0°	20°	0°	20°	0°	20°	0°	20°	0°	20°	
10	16,8				13,7				9,3								10
12	16,3		6,9		13,4				9,4				8,3				12
14	15,1	12	6,8		13,1		7,1		9,4				8,4				14
16	12,6	11,6	6,6		12	10,5	7		9,5	9,5	5,8		8,4			5,2	16
18	11,8	11,2	6,5		9,7	10	6,8		9,5	9,4	5,8		8,4	8,5	5,2		18
20	10,1	9,9	6,4	5,3	7,9	9,5	6,7		8,2	9	5,7		7,9	8,3	5,2		20
22	8,4	9,2	6,2	5,2	6,3	7,9	6,5	5,3	6,7	8,2	5,6		6,4	7,9	5,2		22
24	7,1	8,2	6,1	5,1	5	6,4	5,8	5,2	5,4	6,8	5,5	4,6	5,2	6,5	5,1	4,1	24
26	5,9	7	5,9	5	3,9	5,2	4,7	5,1	4,4	5,6	4,7	4,5	4,1	5,3	4,5	4,1	26
28	4,9	5,9	5,6	4,9	3	4,1	3,8	5	3,4	4,5	3,8	4,5	3,2	4,3	3,6	4	28
30	4,1	4,9	4,7	4,8		3,2	3	4,7	2,6	3,6	3	4,4	2,4	3,4	2,8	3,9	30
32	3,3	4,1	4	4,5		2,4	2,3	3,8		2,8	2,3	3,9		2,6	2,1	3,7	32
34	2,7	3,3	3,3	4,2				3,1		2,1		3,1				2,9	34
36	2,1	2,7	2,7	3,8				2,4				2,5				2,3	36
38		2,1	2,2	3,2				1,8				1,9					38
40			1,7	2,6													40
42				2,1													42
44				1,7													44

TAB 98213 / 98217

Die Hubhöhen. Lifting heights. Hauteurs de levage.

LTM 1225

Klappspitze.
Folding jib.
Fléchette pliante.

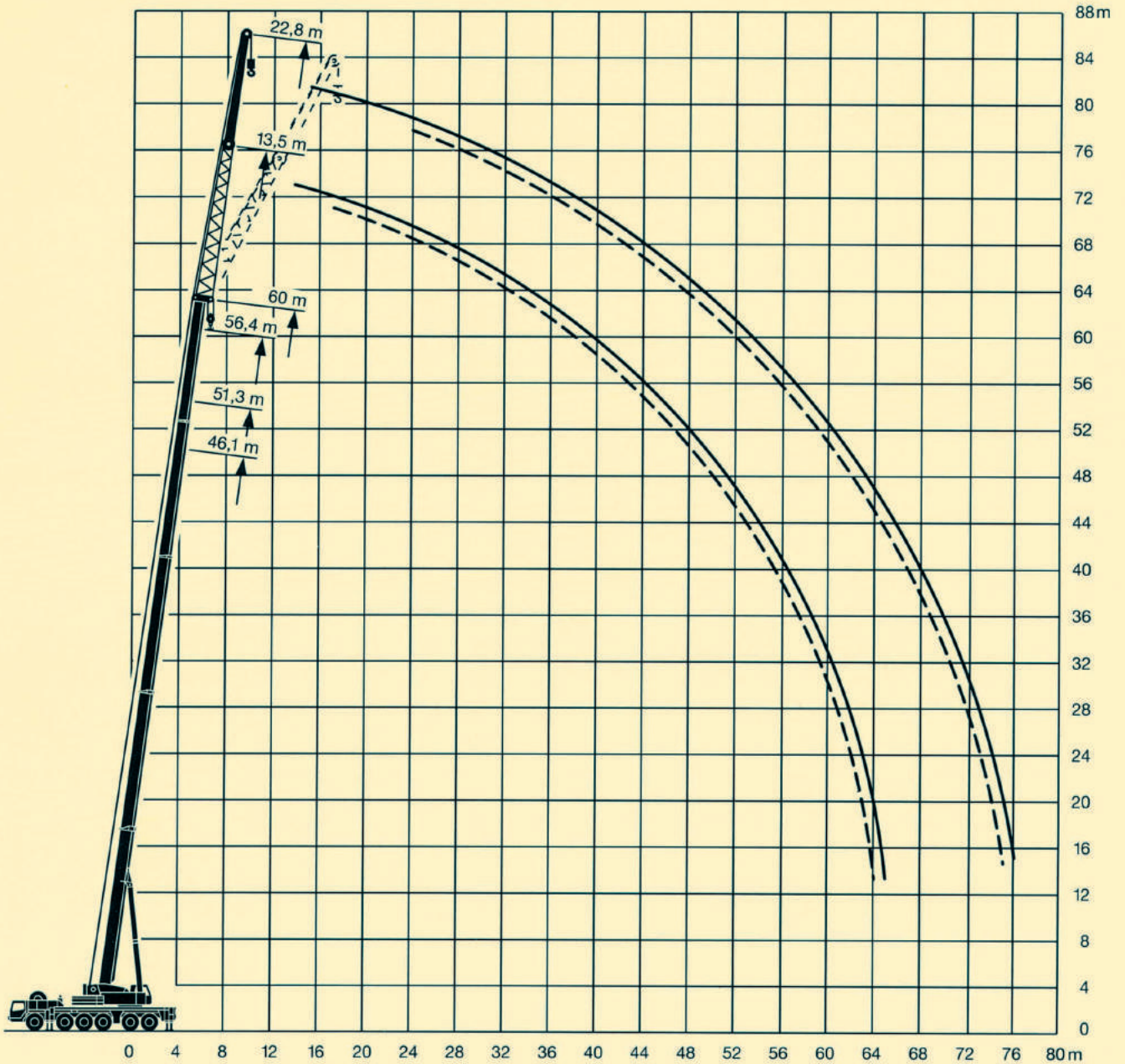

Die Traglasten an der festen Gitterspitze. Lifting capacities at the lattice fly jib. Forces de levage à la fléchette treillis fixe.

LTM 1225



51,3 m – 56,4 m



0° / 20°

14 m – 42 m



360°



65 t

75%

m	51,3 m				56,4 m								m	
	14 m		20°		14 m		21 m		28 m		35 m			42 m
	0°	20°	0°	20°	0°	20°	0°	20°	0°	20°	0°	20°		0°
14	13,4		9,7											14
16	13,6		9,7			7,3								16
18	13,3	8	9,7			7,4			5,7		4,3			18
20	12,4	7,7	9,7	6,3		7,4			5,7		4,3		3,2	20
22	11,6	7,4	9,4	6		7,5	4,7		5,7		4,3		3,2	22
24	10,9	7,1	9	5,7		7,2	4,5		5,7		4,3		3,2	24
26	10,2	6,8	8,5	5,5		6,9	4,2		5,5	3,3	4,2		3,1	26
28	9,6	6,5	8,1	5,3		6,5	4		5,2	3,2	4,1		3	28
30	9	6,1	7,7	5,1		6,2	3,8		5	3	3,9	2,4	2,9	30
32	8,5	5,7	7,3	4,9		5,9	3,7		4,7	2,8	3,7	2,3	2,8	32
34	8,1	5,4	7	4,7		5,6	3,5		4,5	2,7	3,5	2,2	2,7	34
36	7,7	5,1	6,6	4,4		5,3	3,3		4,2	2,6	3,3	2,1	2,6	36
38	7,3	4,9	6,3	4,2		5	3,2		4	2,4	3,1	2	2,4	38
40	7	4,6	5,9	4		4,7	3,1		3,8	2,3	3	1,9	2,3	40
42	6,6	4,4	5,6	3,8		4,4	2,9		3,6	2,2	2,8	1,8	2,2	42
44	6,2	4,2	5,4	3,6		4,2	2,8		3,3	2,1	2,7	1,7	2,1	44
46	5,8	4	5,1	3,4		4	2,7		3,1	2	2,5	1,6	1,9	46
48	5,4	3,8	4,9	3,3		3,7	2,6		3	2	2,4	1,5	1,8	48
50	5	3,7	4,6	3,2		3,5	2,5		2,8	1,9	2,3	1,4	1,7	50
52	4,7	3,5	4,3	3		3,3	2,5		2,6	1,8	2,1	1,4	1,6	52
54	4,4	3,3	4	2,9		3,2	2,4		2,5	1,8	2	1,3	1,5	54
56	3,9	3,2	3,7	2,8		3	2,3		2,3	1,7	1,9	1,3	1,4	56
58	3,4	3	3,5	2,7		2,9	2,2		2,2	1,7	1,8		1,3	58
60	2,5	2,7	3,3	2,6		2,7	2,1		2,1	1,6	1,7		1,3	60
62			3	2,5		2,6	2		2	1,5	1,6		1,2	62
64			2,7	2,4		2,5	1,9		1,9	1,5	1,5		1,1	64
66						2,4	1,9		1,8	1,4	1,4			66
68						2,2	1,8		1,8	1,3	1,4			68
70							1,7		1,7	1,3	1,3			70
72							1,7		1,6	1,3	1,2			72
74									1,5	1,2	1,1			74
76									1,4	1,2	1			76
78										1,2				78

TAB 98058 / 98063



51,3 m – 56,4 m



0° / 20°

14 m – 42 m



360°



45 t

75%

m	51,3 m				56,4 m								m	
	14 m		20°		14 m		21 m		28 m		35 m			42 m
	0°	20°	0°	20°	0°	20°	0°	20°	0°	20°	0°	20°		0°
14	13,4		9,7											14
16	13,6		9,7			7,3								16
18	13,3	8	9,7			7,4			5,7		4,3			18
20	12,4	7,7	9,7	6,3		7,4			5,7		4,3		3,2	20
22	11,6	7,4	9,4	6		7,5	4,7		5,7		4,3		3,2	22
24	10,9	7,1	9	5,7		7,2	4,5		5,7		4,3		3,2	24
26	10,2	6,8	8,5	5,5		6,9	4,2		5,5	3,3	4,2		3,1	26
28	9,6	6,5	8,1	5,3		6,5	4		5,2	3,2	4,1		3	28
30	9	6,1	7,7	5,1		6,2	3,8		5	3	3,9	2,4	2,9	30
32	8,5	5,7	7,3	4,9		5,9	3,7		4,7	2,8	3,7	2,3	2,8	32
34	8,1	5,4	7	4,7		5,6	3,5		4,5	2,7	3,5	2,2	2,7	34
36	7,7	5,1	6,6	4,4		5,3	3,3		4,2	2,6	3,3	2,1	2,6	36
38	6,8	4,9	6,3	4,2		5	3,2		4	2,4	3,1	2	2,4	38
40	6	4,6	5,9	4		4,7	3,1		3,8	2,3	3	1,9	2,3	40
42	5,3	4,4	5,6	3,8		4,4	2,9		3,6	2,2	2,8	1,8	2,2	42
44	4,6	4,2	5,1	3,6		4,2	2,8		3,3	2,1	2,7	1,7	2,1	44
46	4	4	4,4	3,4		4	2,7		3,1	2	2,5	1,6	1,9	46
48	3,4	3,8	3,9	3,3		3,7	2,6		3	2	2,4	1,5	1,8	48
50	2,9	3,5	3,3	3,2		3,5	2,5		2,8	1,9	2,3	1,4	1,7	50
52	2,4	2,9	3	3		3,1	2,5		2,6	1,8	2,1	1,4	1,6	52
54	2	2,4	2,4	2,8		2,7	2,4		2,5	1,8	2	1,3	1,5	54
56	1,6	2	2	2,3		2,3	2,3		2,3	1,7	1,9	1,3	1,4	56
58	1,3	1,6	1,6	1,9		1,9	2,2		2,1	1,7	1,8		1,3	58
60		1,2	1,3	1,5		1,5	2		1,8	1,6	1,7		1,3	60
62			1	1,2		1,2	1,6		1,4	1,5	1,4		1,2	62
64							1,3		1,1	1,5	1,2		1,1	64
66										1,4				66
68										1,1				68

TAB 98059 / 98064

Die Hubhöhen. Lifting heights. Hauteurs de levage.

Feste Gitterspitze.
Lattice fly jib.
Fléchette treillis fixe.

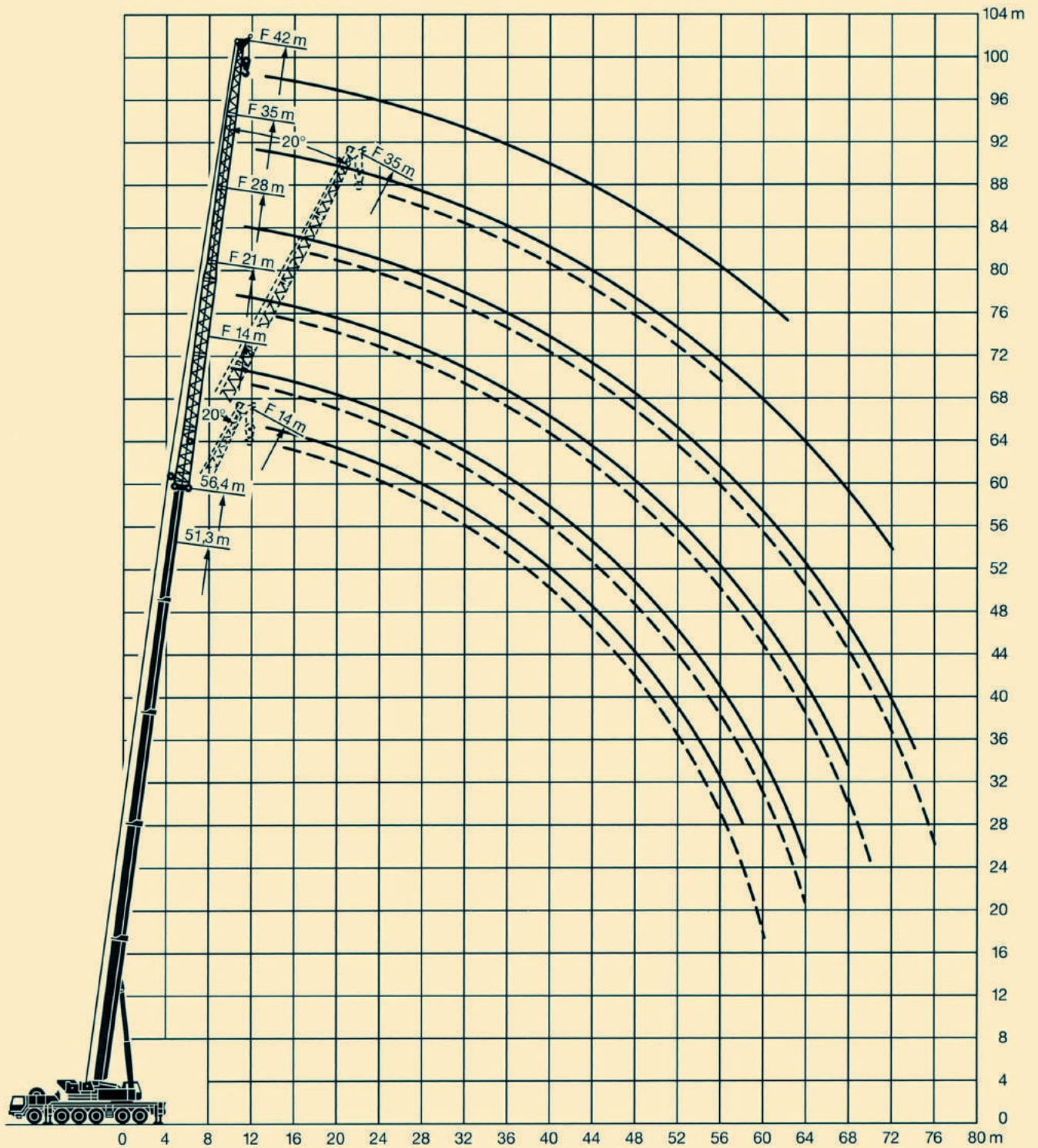

Die Traglasten an der wippbaren Gitterspitze. Lifting capacities at the luffing lattice jib. Forces de levage à la fléchette treillis relevable.

LTM 1225



82°

15,1 m – 51,3 m



17,5 m – 63 m



360°



45 t / 65 t



75%

m	15,1 m + 2 m*								25,5 m + 2 m*								m
	17,5 m	21 m	28 m	35 m	42 m	49 m	56 m	63 m	17,5 m	21 m	28 m	35 m	42 m	49 m	56 m	63 m	
9		47															9
10	45,5	46	35,5														10
12	43,5	44	34,5	27					39	34,5	27,6						12
14	37	39,5	33,5	26,4	21,1				38,5	34	27,2	20,3					14
16	28,2	32,5	32,5	25,8	20,6	16,5			34	33,5	26,8	20	16,3				16
18	19,2	26,2	28,8	25,2	20,1	16,2			27,6	30	26,4	19,6	16,3	12,1			18
20		21	24,5	24,6	19,6	15,8	12,7		20,5	25,7	26	19,2	16	12,1	9,8		20
22			20,8	23,1	19	15,5	12,4	9,1		19,6	23,1	18,8	15,7	11,9	9,7		22
24			17,4	20,3	18,5	15,1	12,1	8,8			20,7	18,4	15,4	11,7	9,5	7,4	24
26			14,1	17,8	18	14,8	11,9	8,7			17,6	18	15,1	11,5	9,4	7,3	26
28			10,5	15,5	17,3	14,4	11,6	8,5			14,5	17	14,8	11,4	9,3	7,3	28
30				13,3	15,4	14,1	11,4	8,3			10,1	15,5	14,5	11,2	9,2	7,2	30
32				11,2	13,7	13,7	11,1	8,1				13,5	14,2	11	9	7,1	32
34				9,3	12,1	13	10,8	8				11,7	13,1	10,8	8,9	7	34
36					10,6	11,7	10,6	7,8				8,9	12,2	10,7	8,8	6,8	36
38					9,1	10,5	10,3	7,7					10,9	10,5	8,7	6,6	38
40					7,9	9,4	10	7,4					9,3	10,3	8,5	6,5	40
42					5,8	8,3	9,1	7,2					8	9,6	8,4	6,3	42
44						7,3	8,2	6,9					5,7	8,6	8,3	6,2	44
46						6,5	7,3	6,7						7,5	8,1	6	46
48						5,2	6,5	6,5						6,6	8	5,9	48
50							5,7	6,2							7,2	5,8	50
52							5,2	6							6,3	5,7	52
54							4,3	5,3							5,7	5,6	54
56							3,1	4,7							4,6	5,5	56
58								4							3,2	4,9	58
60								3,5								4,5	60
62								2,7								3,7	62
64																2,7	64
I					0										92		I
II					0										0		II
III					0										0		III
IV					0										0		IV

m	35,8 m + 2 m*							46,1 m + 2 m*							51,3 m + 2 m*				m
	21 m	28 m	35 m	42 m	49 m	56 m	63 m	21 m	28 m	35 m	42 m	49 m	56 m	21 m	28 m	35 m	42 m		
14	21,9	18,1						12,6	10,1									14	
16	21,4	17,7	13,8					12,3	9,9	7,1					8,8			16	
18	20,9	17,3	13,4	11,1				12	9,7	7					8,5	6,4		18	
20	20,4	16,9	13,1	10,9	8,2			11,7	9,5	6,9	5,3				8,3	6,2	4,3	20	
22	19,9	16,5	12,8	10,6	8,2	6,5		11,3	9,3	6,8	5,2	3,8			8,1	6,1	4,2	22	
24	16,8	16,1	12,5	10,4	8,1	6,4			9,1	6,7	5,1	3,7			7,9	5,9	4	24	
26		15,7	12,1	10,2	8	6,4	4,7		11	9,1	6,7	5,1	3,7	2,7		5,8	3,9	26	
28		15,3	11,9	10	7,9	6,3	4,7			8,9	6,6	5	3,6	2,6		5,6	3,8	28	
30			13,5	11,7	9,7	7,8	6,2	4,6		8,7	6,4	5	3,6	2,6		5,5	3,7	30	
32				11,6	9,5	7,7	6,1	4,5		8,5	6,3	4,9	3,5	2,5		5,4	3,5	32	
34				11,4	9,4	7,6	6	4,5			6,2	4,8	3,4	2,5		5,2	3,4	34	
36				11,3	9,3	7,5	6	4,4			6,1	4,8	3,4	2,5			3,3	36	
38				7,8	9,2	7,4	5,9	4,4			6	4,7	3,3	2,4			3,2	38	
40					9,1	7,3	5,8	4,3			5,9	4,6	3,2	2,4			3	40	
42					9	7,2	5,7	4,3				4,6	3,2	2,3				42	
44					7,7	7,1	5,7	4,3				4,5	3,1	2,3				44	
46					6,1	7,1	5,6	4,2				4,4	3	2,2				46	
48						7	5,5	4,2					3	2,2				48	
50						6,7	5,4	4,2					2,9	2,2				50	
52						4,5	5,4	4,1					2,8	2,1				52	
54							5,3	4,1					2,8	2,1				54	
56							5,2	4						2				56	
58							4,3	4						2				58	
60							3,3	4						1,9				60	
62								3,9										62	
64								3,6										64	
66								2,4										66	
I					92										92			I	
II					92										92			II	
III					0										92			III	
IV					0					0					46			IV	

* Adapter / adapter / pièce d'adaptateur

TAB 98173.1/2/3

Der LTM 1225 hat für jeden Einsatz die passende Ausrüstung.

Die Hubhöhen. Lifting heights. Hauteurs de levage.

Wipbare Gitterspitze.
Luffing lattice jib.
Fléchette treillis relevable.

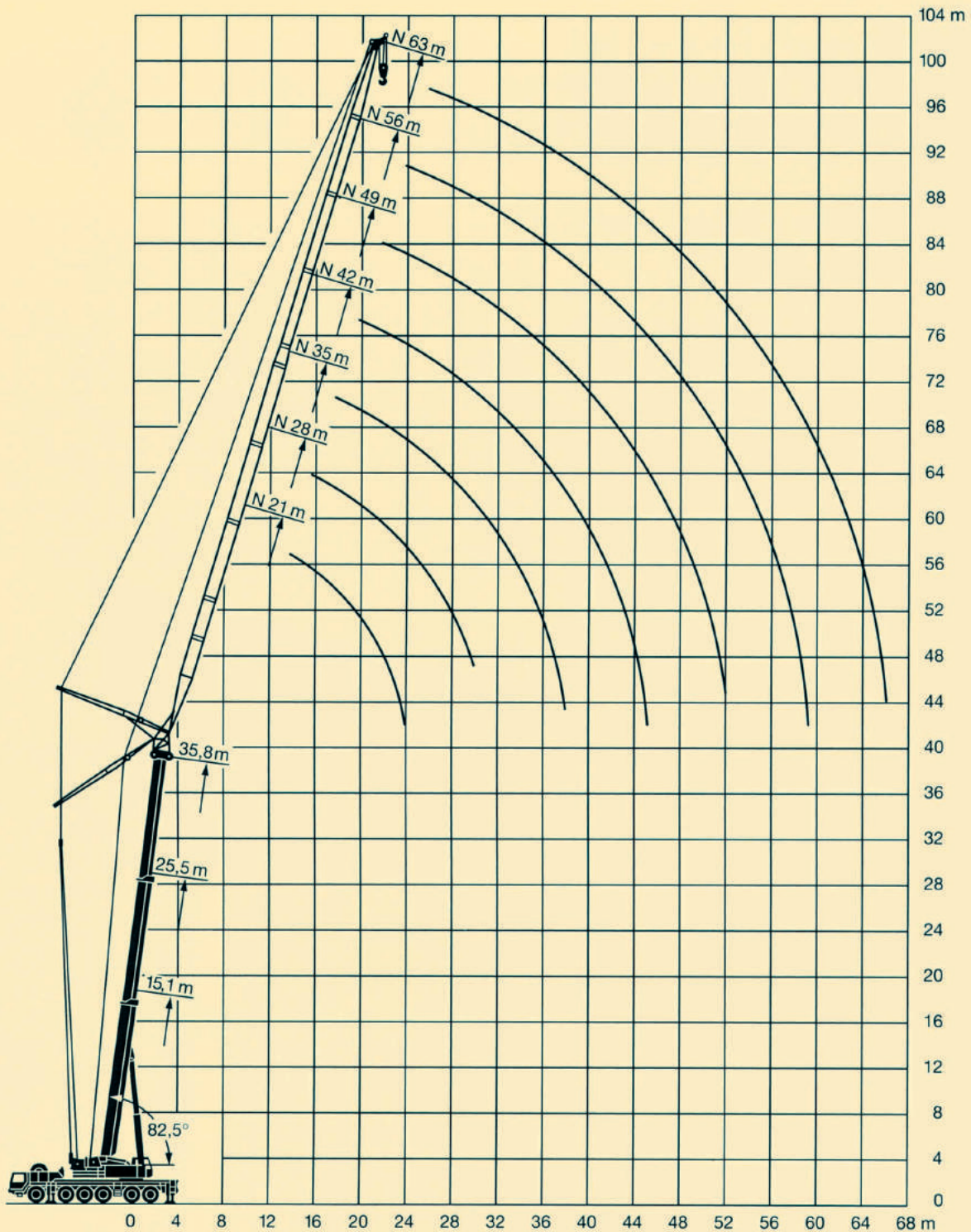

Teleskopausleger / Telescopic boom / Flèche télescopique: 82°

Die Traglasten an der wippbaren Gitterspitze. Lifting capacities at the luffing lattice jib. Forces de levage à la fléchette treillis relevable.

LTM 1225



75°
15,1 m – 51,3 m



17,5 m – 63 m



360°



65 t



75%

m	15,1 m + 2 m*								25,5 m + 2 m*								m
	17,5 m	21 m	28 m	35 m	42 m	49 m	56 m	63 m	17,5 m	21 m	28 m	35 m	42 m	49 m	56 m	63 m	
14	42	36,5															14
16	38,5	36	27,7						35,5	29,2							16
18	31	34	27,4	20,9					33,5	28,9	22,7						18
20	21,6	28,2	27	20,8					31	28,7	22,4						20
22		22,4	25,9	20,6	16,5				26,5	28	22,1	16,8					22
24			22,3	20,5	16,3	13				25,6	21,9	16,6	13,1				24
26			18,9	20,3	16,2	12,8				18,4	21,6	16,4	13				26
28			15,7	18,9	16	12,7	10,4				20,9	16,2	12,9	10,3			28
30			12,3	16,6	15,8	12,6	10,2				17,9	16,1	12,8	10,2			30
32				14,5	15,5	12,4	10,1	7,8			14,7	15,9	12,6	10,1	8		32
34				12,4	14,6	12,3	10	7,7				15,5	12,5	10	8	6,2	34
36				10,2	13,1	12	9,9	7,7				13,8	12,3	9,9	7,9	6,1	36
38					11,6	11,9	9,8	7,6				11,7	12,1	9,9	7,8	6,1	38
40					10,1	11,3	9,6	7,5				8,7	11,8	9,7	7,8	6	40
42					8,6	10,2	9,5	7,3					11,2	9,6	7,7	6	42
44					7	9,1	9,4	7,2					9,8	9,4	7,6	5,9	44
46						8,1	8,8	7,1					8,3	9,3	7,4	5,9	46
48						7	8	7						8,9	7,3	5,8	48
50						6,1	7,2	6,9						7,9	7,2	5,6	50
52							6,4	6,8						6,7	7	5,5	52
54							5,6	6,6						5,1	6,9	5,4	54
56							4,7	5,9							6,7	5,3	56
58							3,9	5,3							5,8	5,2	58
60								4,6							5	5,1	60
62								3,9								5	62
64								3,3								4,6	64
66								2,5								4,1	66
68																2,8	68
I	0								92								I
II	0								0								II
III	0								0								III
IV	0								0								IV

m	35,8 m + 2 m*							46,1 m + 2 m*						51,3 m + 2 m*				m
	21 m	28 m	35 m	42 m	49 m	56 m	63 m	21 m	28 m	35 m	42 m	49 m	56 m	21 m	28 m	35 m	42 m	
20	18,1																	20
22		14,8						10,1										22
24	17,9	14,8						10						7,2				24
26	17,8	14,7	11,6					9,9	7,8					6,9				26
28	16,4	14,6	11,5	9,4				9,5	7,7					6,7	5,1			28
30		14,5	11,4	9,3				9,1	7,7	5,8				6,4	4,9			30
32		13,7	11,4	9,3	7,5			8,7	7,6	5,7	4,3			6,2	4,7	3,2		32
34		12,8	11,3	9,2	7,4	5,8			7,3	5,7	4,3			5,9	4,5	3,1	2,3	34
36			12	11,2	9,2	7,4	5,7		7	5,6	4,3	3,1			4,3	3	2,3	36
38				10,7	9,2	7,4	5,7	4,3	6,6	5,6	4,3	3,1	2,2		4,1	2,9	2,3	38
40				10,2	9,1	7,4	5,7	4,3		6,3	5,6	4,2	3,1	2,2	3,9	2,8	2,3	40
42				9,6	8,9	7,3	5,6	4,3			5,2	4,2	3	2,2		2,7	2,3	42
44					8,7	7,2	5,6	4,2			4,9	4,2	3	2,2		2,6	2,3	44
46					8,3	7,1	5,6	4,2			4,5	4	3	2,2		2,6	2,2	46
48					7,9	7	5,4	4,2				3,5	3	2,2		2,5	2,1	48
50					7,4	6,8	5,2	4,2				3,1	2,9	2,2		2	2	50
52					6,5	5,1	4,1					2,7	2,8	2,1		1,9	1,9	52
54					6,2	4,9	4					2,3	2,6	2		1,8	1,8	54
56					5,9	4,8	3,9						2,5	1,9				56
58						4,6	3,8						2,3	1,8				58
60						4,5	3,7						2,1	1,7				60
62						4,3	3,6							1,6				62
64						4,1	3,5							1,4				64
66							3,4							1,3				66
68							3,3							1,1				68
70							3,1											70
I	92							92						92				I
II	92							92						92				II
III	0							92						92				III
IV	0							0						46				IV

* Adapter / adapter / pièce d'adaptateur

TAB 98180.1/2/3

The LTM 1225 can be equipped to tackle any job.

Die Hubhöhen. Lifting heights. Hauteurs de levage.

Wipbare Gitterspitze.
Luffing lattice jib.
Fléchette treillis relevable.

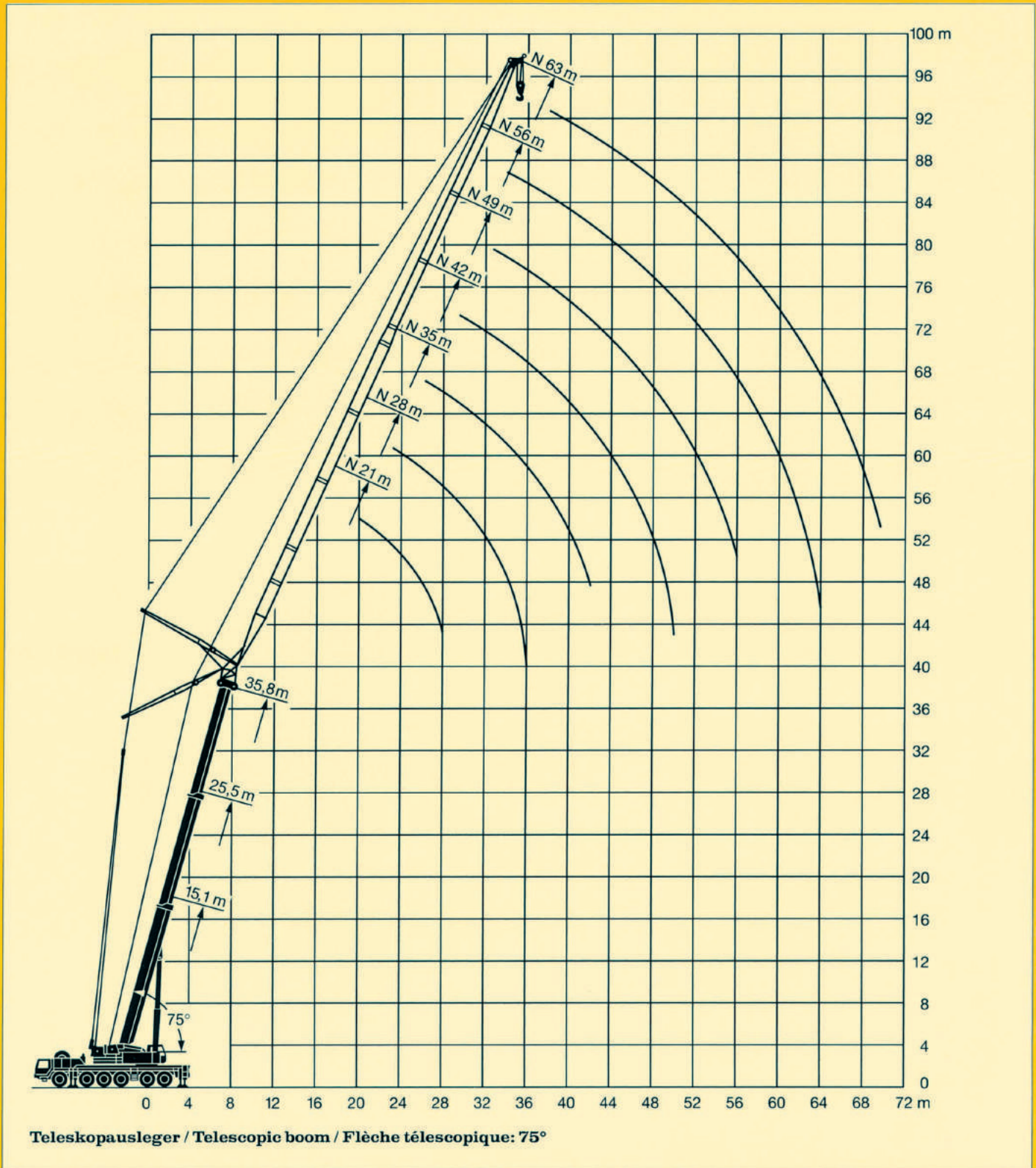

Die Traglasten an der wippbaren Gitterspitze. Lifting capacities at the luffing lattice jib. Forces de levage à la fléchette treillis relevable.

LTM 1225



68°

15,1 m – 51,3 m



17,5 m – 63 m



360°



65 t

75%

m	15,1 m + 2 m*								25,5 m + 2 m*								m
	17,5 m	21 m	28 m	35 m	42 m	49 m	56 m	63 m	17,5 m	21 m	28 m	35 m	42 m	49 m	56 m	63 m	
16	41																16
18	37,5	35															18
20	32,5	33,5							28,3								20
22	22,8	29,6	26,1						26	25,9							22
24		24,1	25,4	19,9					24,2	23,9							24
26			23,3	19,9					22,2	21,9	21,5						26
28			20,1	19,5	15,5					19,8	19,8						28
30			17	19	15,5					20,2	18,3	16,4					30
32			13,2	17,4	15	12,2					16,9	15,9	12,7				32
34				15,4	14,7	12,2					15,8	15,4	12,7				34
36				13,4	14,4	11,8	9,8				14,1	14,4	12,4	9,9			36
38				11,2	13,7	11,6	9,6					13,5	12,1	9,9			38
40					12,3	11,4	9,5	7,4				12,7	11,7	9,7	7,9		40
42					10,9	11,2	9,3	7,2				11,7	11,4	9,5	7,9		42
44					9,5	10,7	9,2	7,1					10,9	9,3	7,7	5,9	44
46					7,6	9,7	9	6,9					10,2	9,1	7,5	5,9	46
48						8,7	8,8	6,9					9,7	8,9	7,4	5,8	48
50						7,7	8,5	6,8					8,2	8,7	7,2	5,6	50
52						6,5	7,7	6,7						8,3	7	5,5	52
54							7	6,6						7,8	6,9	5,3	54
56							6,2	6,5						6,9	6,7	5,2	56
58							5,4	6,4							6,5	5	58
60							4,5	5,8							6,4	4,9	60
62								5,2							6,1	4,7	62
64								4,5							5	4,6	64
66								3,7								4,4	66
68								2,9								4,3	68
70																4,1	70
72																3,3	72
I					0									92			I
II					0									0			II
III					0									0			III
IV					0									0			IV

m	35,8 m + 2 m*							46,1 m + 2 m*						51,3 m + 2 m*				m
	21 m	28 m	35 m	42 m	49 m	56 m	63 m	21 m	28 m	35 m	42 m	49 m	56 m	21 m	28 m	35 m	42 m	
26	17																	26
28	15,6																	28
30	14,2	13,9																30
32	12,8	13						9,1										32
34	11,4	12,2	11,2					8,4						6,4				34
36		11,3	11,2					7,8	7,2					6				36
38		10,5	10,3	9,2				7,1	6,7					5,6	4,7			38
40			9,5	9,2					6,3	5,7				5,2	4,5			40
42			8,7	8,9	7,4				5,9	5,3				4,2	4,2	3,2		42
44			8,1	8,5	7,2				5,5	4,9	4,2			3,9	3			44
46			7,6	8	7	5,7			5,1	4,5	3,8	3,1		3,7	2,9	2,3		46
48			7,3	7,5	6,9	5,5				4,2	3,4	3,1		3,4	2,7	2,2		48
50				7	6,4	5,2	4,2			4	3	2,8	2,3		2,5	2,1		50
52				6,5	6	4,9	4,1			3,8	2,7	2,6	2,3		2,4	2		52
54					6,1	5,6	4,7	3,9			2,5	2,5	2,1		2,2	1,8		54
56						5,2	4,4	3,8			2,3	2,3	1,9			1,7		56
58						4,9	4,2	3,7			2,2	2,1	1,7			1,6		58
60						4,7	4	3,5			2,1	2	1,5			1,5		60
62						4,6	3,8	3,4				1,9	1,4			1,4		62
64							3,6	3,2				1,8	1,2					64
66							3,4	3				1,8	1,1					66
68							3,3	2,9										68
70								2,7										70
72								2,6										72
74								2,4										74
76								2,2										76
I				92							92				92			I
II				92							92				92			II
III				0							92				92			III
IV				0							0				46			IV

* Adapter / adapter / pièce d'adaptateur

TAB 98182.1/2/3

La LTM 1225 possède l'équipement qui convient à chaque problème.

Die Hubhöhen. Lifting heights. Hauteurs de levage.

Wippbare Gitterspitze.
Luffing lattice jib.
Fléchette treillis relevable.

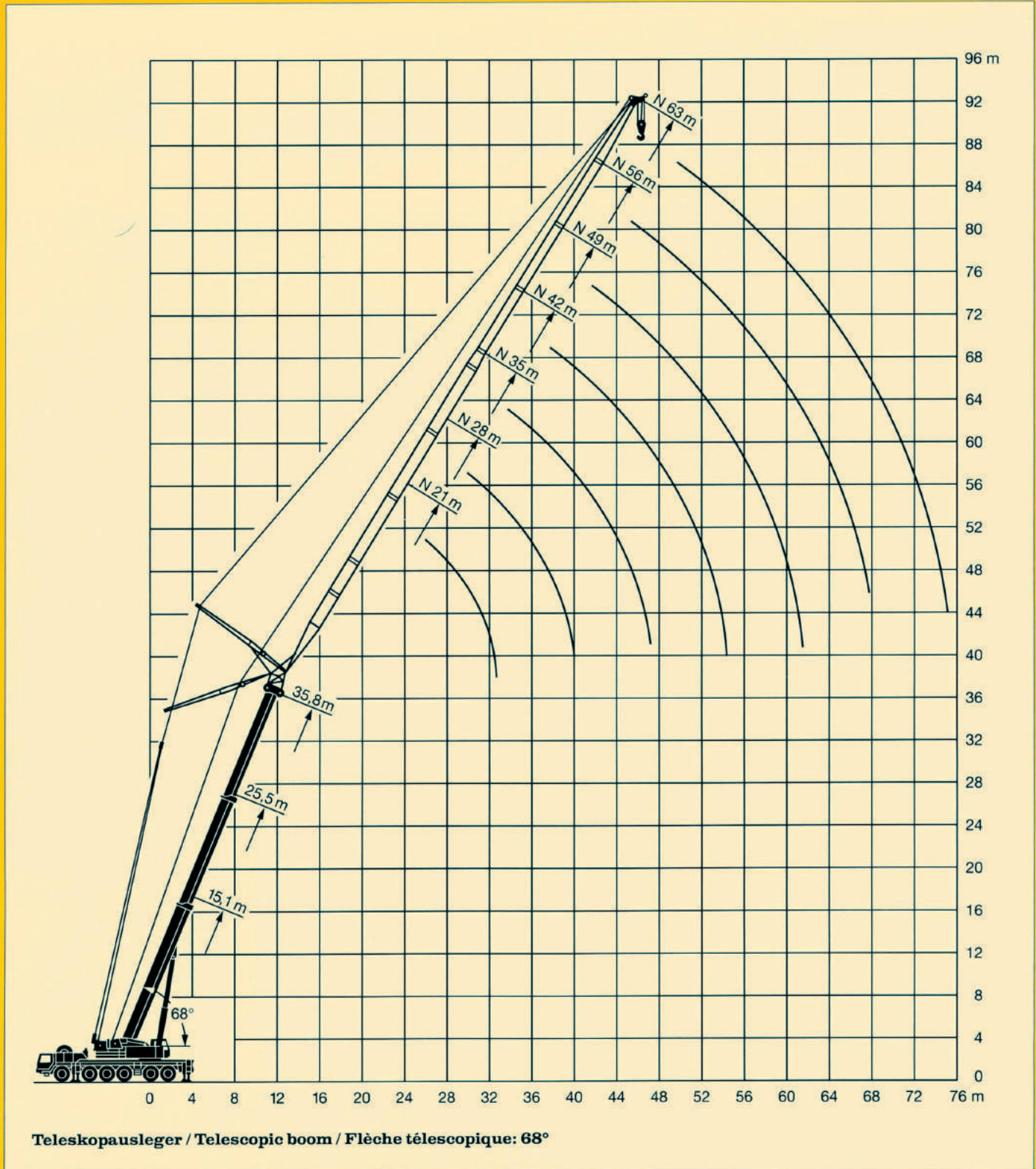

Die Maße. Dimensions. Encombrement.

LTM 1225

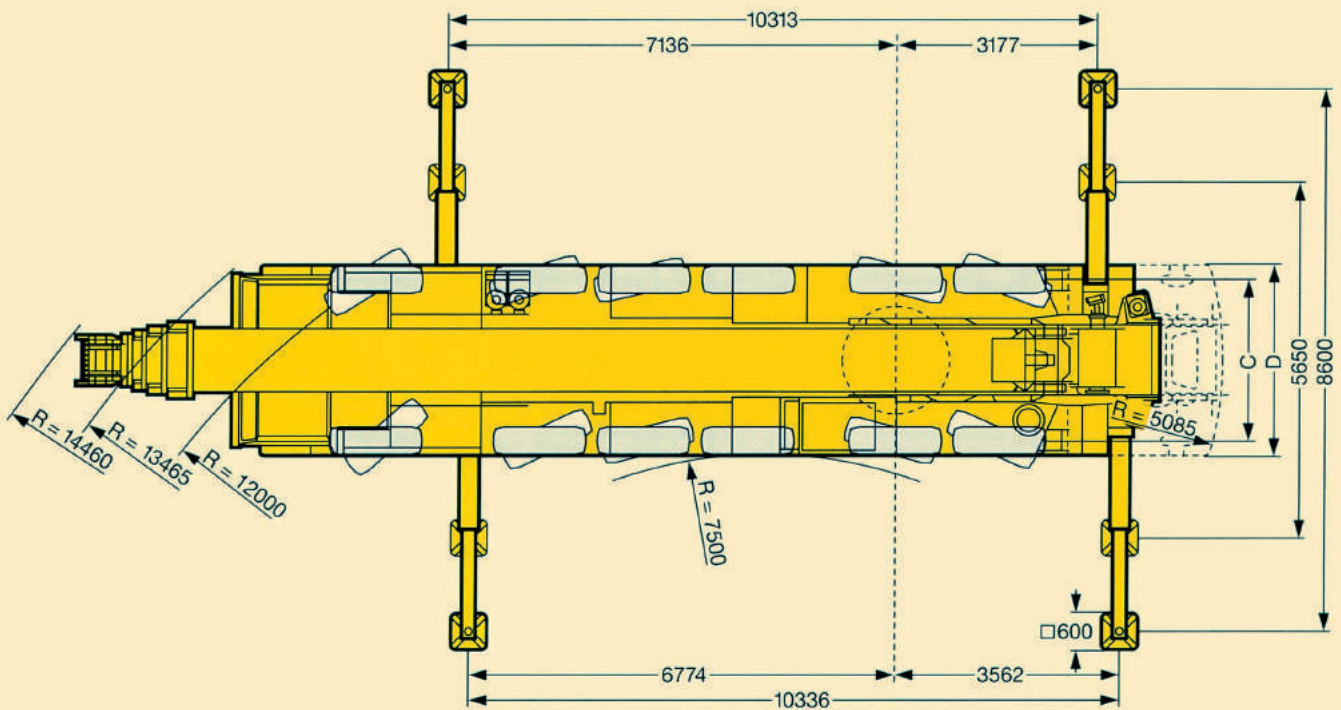
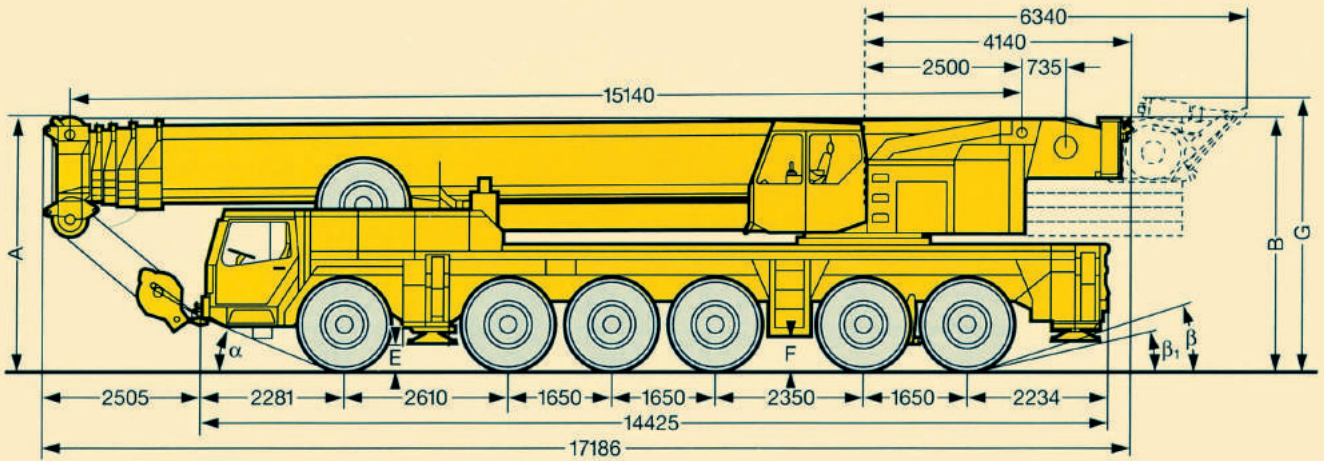

	Maße / Dimensions / Encombrement mm										
	A	A 150 mm*	B	C	D	E	F	G	α	β	β_1
14.00 R 25	3950	3800	3945	2565	3000	325	365	4260	20°	16°	12°
16.00 R 25	4000	3850	3995	2557	3000	375	415	4310	22°	18°	14°

* abgesenkt / lowered / abaissé

Die Gewichte. Weights. Poids.



Achse Axle Essieu	1	2	3	4	5	6	Gesamtgewicht t Total weight (metric tons) Poids total t
t	12	12	12	12	12	12	72



Traglast t ¹⁾ Load (metric tons) Forces de levage t	Rollen No. of sheaves Poulies	Stränge No. of lines Brins	Gewicht kg Weight kg Poids kg
225	12	24	3730
168	9	18	2400
137	7	14	1470
100	5	10	1250
68	3	6	950
30	1	3	760
10	–	1	390

¹⁾ Es gelten die jeweiligen Ländervorschriften.

The safety regulations of the respective country shall be applicable.
Les spécifications de sécurité du pays concerné seront en vigueur.

Die Geschwindigkeiten. Working speeds. Vitesses.



	1	2	3	4	5	R		1	2	3	4	5	R	
	13	22	34	50	70	12	–	15	24	37	55	76	14	–
	8	13	20	29	40	7	36 %	8	14	22	32	44	7,5	40 %
	14.00 R 25							16.00 R 25						



Antriebe Drive Mécanismes	stufenlos infinitely variable en continu	Seil Ø / Seillänge Rope diameter / Rope length Diamètre du câble / Longueur du câble	Max. Seilzug Max. single line pull Effort au brin maxi.
	m/min für einfachen Strang 0 – 140 m/min single line m/mn au brin simple	23 mm / 400 m	102 kN
	m/min für einfachen Strang 0 – 140 m/min single line m/mn au brin simple	23 mm / 350 m	102 kN
	0 – 1,6 min ⁻¹		
	ca. 70 s bis 83° Auslegerstellung approx. 70 seconds to reach 83° boom angle env. 70 s jusqu'à 83°		
	ca. 390 s / 330 s für Auslegerlänge 15,1 m – 60 m approx. 390 s / 330 s for boom extension from 15,1 m – 60 m env. 390 s / 330 s pour passer de 15,1 m – 60 m		

Das Kranfahrzeuggestell.

Rahmen:	Eigengefertigte, verwindungssteife Kastenkonstruktion aus hochfestem Feinkorn-Baustahl.
Abstützungen:	Vier hydraulisch ausfahrbare Schiebehölme mit hydraulischen Abstützzyllindern und Drucktellern. Der vordere Stützkasten ist zwischen den Achsen 1 und 2, der hintere Stützkasten am Fahrgestellheck angeordnet.
Motor:	8-Zylinder-Diesel, Fabrikat Liebherr, Typ D 9408 TI-E, wassergekühlt, Leistung nach DIN 400 kW (544 PS) bei 2100 min ⁻¹ nach ECE-R 24.03 und ECE-R 49.02 (EURO II), max. Drehmoment 2180 Nm bei 1200 min ⁻¹ . Kraftstoffbehälter: 600 l.
Getriebe:	Automatik-Getriebe, Fabrikat Allison, Typ CLBT 755, mit Drehmomentwandler und Strömungsbremse. 5 Vorwärts- und 1 Rückwärtsgang. Verteilergetriebe mit Verteilerdifferential und Geländestufe.
Achsen:	Schwere Kranfahrzeugachsen. Alle 6 Achsen gefedert. Achsen 1 bis 3 sowie 5 und 6 gelenkt. Achsen 1, 5 und 6 sind Planetenachsen, Achse 5 mit Zwischenachsdifferential, alle angetriebenen Achsen mit Querdifferential.
Gelenkwellen:	Alle Gelenkwellen mit 70° Kreuzverzahnung.
Federung:	Alle Achsen sind hydropneumatisch gefedert mit automatischer Niveauregulierung. Achsdruckausgleich zwischen den Achspaaren 1 + 2, 3 + 4 und 5 + 6. Federung hydraulisch blockierbar.
Bereifung:	12fach, alle Achsen einzeln bereift. Reifengröße: 14.00 R 25.
Lenkung:	ZF-Halblock-Hydraulenlenkung, 2-Kreisanlage mit hydraulischer Servoeinrichtung und zusätzlicher Reservepumpe, von der Achse angetrieben.
Bremsen:	Betriebsbremse: Allrad-Servo-Druckluftbremse, 2-Kreisanlage. Handbremse: Federspeicher auf alle Räder der 2. bis 6. Achse wirkend.
Fahrerhaus:	Großräumige Kabine in verzinkter Stahlblechausführung, gummielastisch aufgehängt, Sicherheitsverglasung, standardisierte Bedienungs- und Kontrollinstrumente.
Elektr. Anlage:	24 Volt Gleichstrom, 2 Batterien, Beleuchtung nach StVZO.

Der Kranoberwagen.

Rahmen:	Eigengefertigte, verwindungssteife Schweißkonstruktion aus hochfestem Feinkorn-Baustahl. Als Verbindungselement zum Kranfahrzeuggestell dient eine 3reihige Rollendrehverbindung, die unbegrenztes Drehen ermöglicht.
Kranmotor:	6-Zylinder-Diesel, Fabrikat Liebherr, Typ D 926 T-E, wassergekühlt, Leistung nach DIN 170 kW (231 PS) bei 1800 min ⁻¹ , max. Drehmoment 1020 Nm bei 1200 min ⁻¹ . Kraftstoffbehälter: 300 l.
Kranantrieb:	Diesel-hydraulisch mit 3 Axialkolben-Verstellpumpen mit Servosteuerung und Leistungsregelung.
Steuerung:	Zwei 4fach Handsteuerhebel, selbstzentrierend.
Hubwerk:	Axialkolben-Verstellmotor, Hubwerkstrommel mit eingebautem Planetengetriebe und federbelasteter Haltebremse.
Wippwerk:	1 Differentialzylinder mit Sicherheitsrückschlagventil.
Drehwerk:	Hydro-Motor, Planetengetriebe, Drehwerksritzeln und federbelastete Haltebremse.
Kranfahrer kabine:	Verzinkte Stahlblechausführung mit Sicherheitsverglasung, Kranführersitz mit Komfort-Armlehnensteuerung, standardisierte Bedienungs- und Kontrollinstrumente.
Sicherheits-einrichtungen:	LICCON-Überlastanlage, Hubendbegrenzung, Sicherheitsventile gegen Rohr- und Schlauchbrüche.
Teleskopausleger:	1 Anlenkstück und 4 Teleskopteile. Alle Teleskope einzeln ausschierbar. Teleskopierzylinder mit Teleskopverbolzung und Anzeige der Ausfahrzustände am Bildschirm. Auslegerlänge: 15,1 m – 60 m.
Zentralschmieranlage:	Rollendrehverbindung, Auslegerlagerung, die Lager des Wippzylinders und die Windenlagerung werden automatisch geschmiert.
Elektr. Anlage:	24 Volt Gleichstrom, 2 Batterien.

Die Zusatzausrüstung.

Klappspitzen:	Einfach-Klappspitze 12 m lang, unter 0° oder 20° zum Teleskopausleger anbaubar. Doppel-Klappspitze 13,5 m – 22,8 m lang, unter 0° oder 20° zum Teleskopausleger anbaubar.
Gitterspitzen:	Feste Gitterspitze 14 m – 42 m lang, wippbare Gitterspitze 21 m – 63 m lang.
2. Hubwerk:	Für den 2-Hakenbetrieb bzw. zum Verstellen der Gitterspitze.
Bereifung:	12fach, alle Achsen einzeln bereift. Reifengröße: 16.00 R 25.
Antrieb 12 x 8:	Zusätzlich wird die 2. Achse angetrieben.

Weitere Zusatzausrüstung auf Anfrage.

Crane carrier.

Frame:	Liebherr designed and manufactured, box type, torsion resistant, all-welded construction made of high-tensile structural steel.
Outriggers:	4 sliding beams with hydraulic extension cylinders and hydraulic support pad jacks. Front outriggers mounted between axles 1 and 2, rear outriggers at rear of truck chassis.
Engine:	Diesel, 8 cylinder, watercooled, make Liebherr, type D 9408 TI-E, output 400 kW DIN (544 HP) at 2100 min ⁻¹ acc. to ECE-R 24.03 and ECE-R 49.02 (EURO II), max. torque 2180 Nm at 1200 min ⁻¹ . Fuel tank capacity: 600 litres.
Transmission:	Allison, type CLBT 755, automatic transmission with torque converter and hydrodynamic retarder brake. 5 forward speeds, 1 reverse. Transfer case with differential and off-road range.
Axles:	Heavy duty crane truck axles, all 6 axles sprung. Axles 1 to 3, 5 and 6 steered. Axles 1, 5 and 6 are planetary axles, intermediate differential at axle 5, all driven axles with transverse differential.
Cardan shafts:	All cardan shafts with 70° diagonal toothing.
Suspension:	All axles with hydropneumatic suspension and automatic levelling. Load equalization between axle pairs 1 + 2, 3 + 4 and 5 + 6. Axles can be locked hydraulically.
Tyres:	12 tyres, all axles with single tyres. Tyre size: 14.00 R 25.
Steering:	ZF semi-integral power steering, dual circuit system, with hydraulic servo system and auxiliary pump circuit.
Brakes:	Service brake: Servo-air brakes acting on all wheels, dual circuit system. Hand brake: Spring loaded, acting on all wheels of axles 2 to 6.
Operator's cab:	Spacious cab of galvanized sheet steel on resilient mountings, safety glass windows, standardized controls and instruments.
Electrical system:	24 V DC, 2 batteries, lighting according to countries' regulations.

Crane superstructure.

Frame:	Liebherr-made torsion resistant, welded construction of high-tensile steel. Linked to crane carrier by a triple roller slewing ring for 360° continuous rotation.
Crane engine:	Diesel, 6 cylinder, watercooled, make Liebherr, type D 926 T-E, output 170 kW DIN (231 HP) at 1800 min ⁻¹ , max. torque 1020 Nm at 1200 min ⁻¹ . Fuel tank capacity: 300 litres.
Crane drive:	Diesel-hydraulic, with 3 axial piston swivelling pumps with servo control and automatic output regulation.
Crane control:	By 2 self-centering control levers (joy-sticks).
Hoist gear:	Axial piston variable displacement motor. Hoist drum with integrated planetary gear and spring-loaded static brake.
Luffing gear:	1 differential hydraulic ram with nonreturn valve.
Slewing gear:	Hydraulic motor, planetary gear, slewing pinion and spring loaded brake.
Crane cab:	Galvanized all-steel construction, safety glazing, operator's seat with comfortable armrest integrated control elements, standardized controls and instruments.
Safety devices:	LICCON safe load indicator, hoist limit switch, safety valves against rupture of pipes and hoses.
Telescopic boom:	1 base section and 4 telescopic sections. Individual hydraulic extension of all sections. Telescoping ram with boom section interlocking device and display of the extended conditions. Boom length: 15,1 m – 60 m.
Central lubricating system:	Roller bearing slewing race, boom bearing, luffing ram bearings and winch bearings are lubricated automatically.
Electrical system:	24 V DC, 2 batteries.

Complementary equipment.

Folding jibs:	Single folding jib, 12 m long, for mounting on telescopic boom at 0° or 20°. Double folding jib, 13,5 m – 22,8 m long, for mounting on telescopic boom at 0° or 20°.
Lattice jibs:	Fly jib 14 m – 42 m, luffing jib 21 m – 63 m.
2nd hoist gear:	For 2-hook operation or luffing of lattice jib.
Tyres:	12 tyres, all axles with single tyres. Tyre size: 16.00 R 25.
Drive 12 × 8:	Axle 2 additionally driven.

Further equipment available on request.

Châssis:	Fabrication Liebherr, construction en caisson indéformable, en acier grain fin à haute résistance.
Stabilisateurs:	Quatre poutres télescopiques, avec vérins d'appui hydrauliques et semelles. Les carters des poutres de stabilisation avant sont disposés entre les essieux 1 et 2, les carters AR à l'arrière du châssis.
Moteur:	Diesel, 8 cylindres, marque Liebherr, type D 9408 TI-E, refroidissement par eau, puissance 400 kW DIN (544 ch) à 2100 min ⁻¹ selon ECE-R 24.03 et ECE-R 49.02 (EURO II), couple maxi. 2180 Nm à 1200 min ⁻¹ . Capacité du réservoir carburant: 600 l.
Boîte:	Boîte automatique, marque Allison, type CLBT 755, avec convertisseur de couple et ralentisseur hydraulique. 5 rapports AV et 1 AR. Boîte de transfert avec répartiteur différentiel et rapport tout terrain.
Essieux:	Essieux spéciaux lourds. Tous les 6 essieux disposent d'une suspension intégrale. Les essieux 1 à 3, 5 et 6 sont directeurs. Les essieux 1, 5 et 6 sont des essieux planétaires, différentiel intermédiaire à l'essieu 5, tous les essieux moteurs avec différentiel transversal.
Arbres articulés:	Tous les arbres articulés à denture étagée de 70°.
Suspension:	Tous les essieux à suspension hydropneumatique avec système d'équilibrage automatique. Egalisation de la charge par essieu entre essieux 1 + 2, 3 + 4 et 5 + 6. Suspension blocable hydrauliquement.
Pneumatiques:	12 pneumatiques, tous les essieux munis de roues simples. Dimension des pneumatiques: 14.00 R 25.
Direction:	Direction hydraulique semi-bloc ZF, à deux circuits, assistée hydrauliquement, avec pompe auxiliaire entraînée par essieu.
Freins:	Assistés pneumatiquement, agissant sur toutes les roues, conformes au code. Frein à main: par cylindres à ressort agissant sur les essieux 2 à 6.
Cabine:	Cabine spacieuse entièrement réalisée en tôles d'acier galvanisée, suspension assurée par silent-blocs, vitrage de sécurité, éléments de contrôle et de commande standardisés.
Installation électrique:	24 volts continus, 2 batteries, éclairage conforme au code.

Partie tournante.

Châssis:	De fabrication Liebherr, soudé, en acier spécial, résistant à la torsion. Couronne d'orientation à triple rangée de rouleaux, orientation sur 360°.
Moteur:	Diesel, 6 cylindres, marque Liebherr, type D 926 T-E, refroidissement par eau, puissance 170 kW DIN (231 ch) à 1800 min ⁻¹ , couple maxi. 1020 Nm à 1200 min ⁻¹ . Capacité du réservoir carburant: 300 l.
Entraînement:	Diesel-hydraulique comprenant 3 pompes à débit variable à servo-commande et régulation de puissance.
Commande:	Deux manipulateurs (type manche à balai).
Mécan. de levage:	Levage hydraulique à débit variable, treuil à réducteur planétaire incorporé et frein à ressort.
Mécan. de relevage:	1 vérin différentiel, avec clapet anti-retour de sécurité.
Orientation:	Orientation hydraulique, réducteur planétaire, pignon d'orientation et frein d'arrêt commandé par ressort.
Cabine:	Entièrement réalisée en tôles d'acier galvanisée avec vitrage de sécurité, siège du grutier avec confortables consoles des manipulateurs, organes de commande et appareils de contrôle standardisés.
Dispositifs de sécurité:	Contrôleur de charge LICCON, fin de course de levage, soupapes de sûreté sur tubes et flexibles.
Flèche télescopique:	Flèche à télescopage hydraulique formée d'un élément de base et de 4 éléments télescopables. Télescopage individuel de tous les éléments. Vérin de télescopage avec verrouillage des éléments de flèche et affichage des états de télescopage. Longueur de flèche: 15,1 m - 60 m.
Graissage centralisé:	Couronne d'orientation, palier de flèche, paliers du vérin de relevage et paliers des treuils sont graissés automatiquement.
Installation électrique:	24 volts continus, 2 batteries.

Équipement optionnel.

Fléchettes pliantes:	Fléchette pliante simple, 12 m, pour montage à la flèche télescopique à 0° ou 20°. Fléchette pliante double, 13,5 m - 22,8 m, pour montage à la flèche télescopique à 0° ou 20°.
Fléchettes treillis:	Fléchette treillis fixe 14 m - 42 m, fléchette treillis relevable 21 m - 63 m.
2ème mécan. de levage:	Pour le travail avec 2 crochets ou le relevage de la fléchette treillis.
Pneumatiques:	12 pneumatiques, tous les essieux munis de roues simples. Dimension des pneumatiques: 16.00 R 25.
Entraînement:	2ème essieu est entraîné additionnellement.

Autres équipements supplémentaires sur demande.

Nehmen Sie Kontakt auf mit

Please contact

Veuillez prendre contact avec

LIEBHERR-WERK EHINGEN GMBH

D-89582 Ehingen/Donau, Telefon (0 73 91) 5 02-0, Telefax (0 73 91) 5 02-3 99