

LTM 1400

Mobilkran – Technische Daten

Mobile Crane – Technical Data

Grue automotrice –

Caractéristiques techniques



LIEBHERR

Die Traglasten am Teleskopausleger. Lifting capacities at telescopic boom. Forces de levage à la flèche télescopique.

Teleskopausleger: 15,7 m – 50 m. Arbeitszustand: abgestützt, Arbeitsbereich: 360°. Ballast: 95 t.

Telescopic boom: 15,7 m – 50 m. On outriggers, 360°. Counterweight: 95 t.

Flèche télescopique: 15,7 m – 50 m. Grue sur stabilisateurs, rotation sur 360°. Contrepoids: 95 t.

Ausladung Radius Portée m	15,7 m		21,4 m	26,1 m	27 m	31,7 m	36,5 m	36,5 m	42,1 m	46,9 m	50 m	Ausladung Radius Portée m	
	¹⁾	75 %	75 %	75 %	75 %	75 %	75 %	75 %	75 %	75 %	75 %		
3		400	350									3	
3,5		340	310									3,5	
4		300	280									4	
4,5		275	252	245								4,5	
5		250	234	229		160						5	
5,5		233	217	214	192	152						5,5	
6		218	203	200	181	145	155					6	
7		192	180	176	163	132	140	123	101	106	92	7	
8		171	160	157	148	122	127	113	94	99	86	80	8
9		154	145	142	135	113	116	104	87	93	81	76	9
10		139	131	128	123	105	107	96	81	87	76	72	10
12		114	108	105	104	92	92	83	71	77	68	64	12
14				89	88	81	80	72	63	67	61	57	14
16				75	74	73	71	64	56	59	55	50	16
18				63	62	66	63	57	51	53	49,5	45	18
20					52	59	54	52	46,5	48	45	41	20
22					45	51	46	46,5	42,5	43,5	41	37	22
24						44,5	44,5	40	39	40	37,5	34	24
26							34	35	36	36,5	34,5	31	26
28								30,5	33,5	32	32	28,6	28
30								27	31	28,7	29,4	26,4	30
32								23,9	28,7	25,5	26,3	24,5	32
34								21,2	26,1	22,9	23,5	22,7	34
36										20,6	21,2	21,1	36
38										18,5	19,2	19,3	38
40											17,3	17,4	40
42											15,6	15,7	42
44												14,2	44
46												12,9	46
Telesk. Teleso. Télesc. % I II III		0 0 0	50 0 0	92 0 0	0 50 50	92 50 0	92 92 0	0 92 92	92 92 50	92 92 92	100 100 100	I II III	

TAB 78023

Teleskopausleger: 15,7 m – 50 m. Arbeitszustand: abgestützt, Arbeitsbereich: 360°. Ballast: 95 t.

Telescopic boom: 15,7 m – 50 m. On outriggers, 360°. Counterweight: 95 t.

Flèche télescopique: 15,7 m – 50 m. Grue sur stabilisateurs, rotation sur 360°. Contrepoids: 95 t.

Ausladung Radius Portée m	15,7 m		21,4 m	26,1 m	27 m	31,7 m	36,5 m	36,5 m	42,1 m	46,9 m	50 m	Ausladung Radius Portée m	
	¹⁾	85 %	85 %	85 %	85 %	85 %	85 %	85 %	85 %	85 %	85 %		
3		440	385									3	
3,5		374	341									3,5	
4		330	308									4	
4,5		302	277	270								4,5	
5		275	257	252		176						5	
5,5		257	239	235	211	167						5,5	
6		240	224	220	199	159	170					6	
7		211	198	194	179	145	154	135	111	117	101	7	
8		188	177	173	163	134	140	124	103	109	95	88	8
9		169	159	156	149	124	128	114	96	102	89	84	9
10		153	144	141	135	115	118	106	89	96	84	79	10
12		125	119	115	114	101	101	91	78	85	75	70	12
14				98	97	89	88	79	69	74	67	63	14
16				83	81	80	78	70	62	65	60	55	16
18				69	68	73	69	63	56	58	54	49,5	18
20					57	66	60	57	51	53	49,5	45	20
22					50	58	52	51	46,5	47,5	45	40,5	22
24						50	45	44,5	42,5	44	41	37	24
26							39	39,5	39,5	40	38	34	26
28							34	34,5	36,5	36	35	31,5	28
30								30,5	34	32	32,5	29	30
32								27,1	32,5	29	29,3	26,9	32
34								24,2	29,6	25,9	26,6	25	34
36										23,3	24	23,2	36
38										21,1	21,7	21,7	38
40											19,7	19,8	40
42											18	18	42
44												16,4	44
46												15	46
Telesk. Teleso. Télesc. % I II III		0 0 0	50 0 0	92 0 0	0 50 50	92 50 0	92 92 0	0 92 92	92 92 50	92 92 92	100 100 100	I II III	

¹⁾ Arbeitsbereich nach hinten
over rear
sur arrière

TAB 78033

Sein größtes Lastmoment ist 1644 tm.

**Die Hubhöhen am abgespannten Teleskopausleger.
Lifting heights at guyed telescopic boom.
Hauteurs de levage à la flèche télescopique haubannée.**

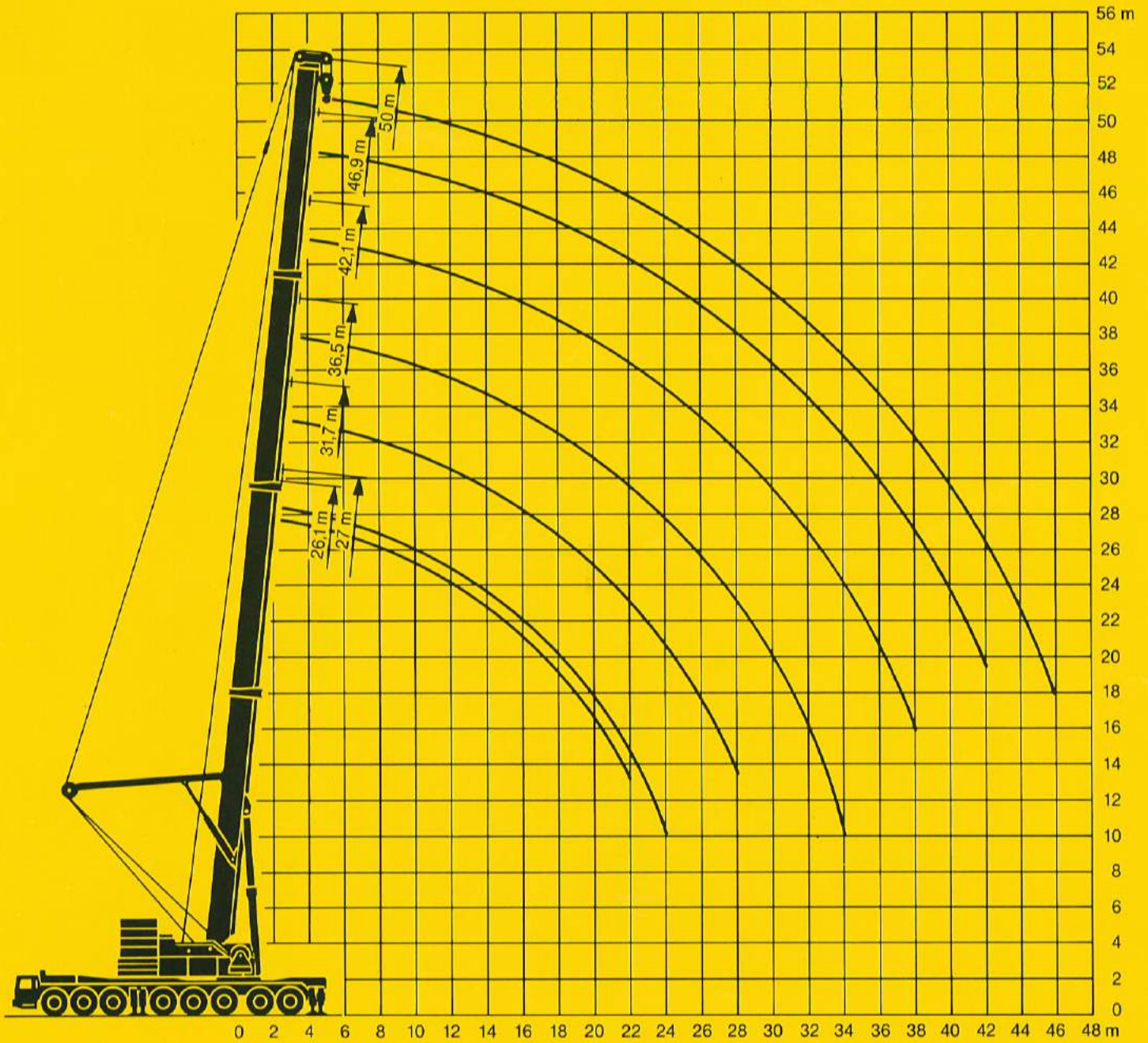

Die Traglasten am abgespannten Teleskopausleger. Lifting capacities at guyed telescopic boom. Forces de levage à la flèche télescopique haubannée.

Teleskopausleger: 26,1 m – 50 m. Arbeitszustand: abgestützt, Arbeitsbereich: 360°. Ballast: 125 t.

Telescopic boom: 26,1 m – 50 m. On outriggers, 360°. Counterweight: 125 t.

Flèche télescopique: 26,1 m – 50 m. Grue sur stabilisateurs, rotation sur 360°. Contrepoids: 125 t.

Ausladung Radius Portée m	26,1 m	27 m	31,7 m	36,5 m	36,5 m	42,1 m	46,9 m	50 m	Ausladung Radius Portée m	
	75 %	75 %	75 %	75 %	75 %	75 %	75 %	75 %		
5,5	200	145							5,5	
6	193	145	160						6	
7	180	145	153	123	90	105	88		7	
8	163	140	146	120	89	103	86	77	8	
9	150	135	138	115	88	100	84	76	9	
10	136	126	128	110	86	98	82	74	10	
12	114	112	110	97	82	88	76	70	12	
14	97	99	96	87	77	79	70	65	14	
16	85	89	85	79	70	72	64	60	16	
18	73	79	74	71	64	65	58	56	18	
20	65	70	65	64	59	59	54	51	20	
22	57	62	58	58	54	54	49,5	47	22	
24		51	51	52	49,5	49,5	46	43,5	24	
26			45	46	45,5	45,5	42,5	40	26	
28			39,5	41	42,5	42	39,5	37	28	
30				36,5	40	38	37	34	30	
32				33	37,5	34,5	34,5	32	32	
34				24	29	31	32	29,8	34	
36						28,7	29,4	28	36	
38						26	26,9	26,2	38	
40							24,8	24,8	40	
42							22,8	22,9	42	
44								21,1	44	
46								17,5	46	
Telesk. Telesc. Télesc. %	I II III	92 0 50	0 50 50	92 50 50	92 92 92	0 92 92	92 92 92	92 92 100	I II III	Telesk. Telesc. Télesc. %

TAB 78048

Teleskopausleger: 26,1 m – 50 m. Arbeitszustand: abgestützt, Arbeitsbereich: 360°. Ballast: 95 t.

Telescopic boom: 26,1 m – 50 m. On outriggers, 360°. Counterweight: 95 t.

Flèche télescopique: 26,1 m – 50 m. Grue sur stabilisateurs, rotation sur 360°. Contrepoids: 95 t.

Ausladung Radius Portée m	26,1 m	27 m	31,7 m	36,5 m	36,5 m	42,1 m	46,9 m	50 m	Ausladung Radius Portée m	
	75 %	75 %	75 %	75 %	75 %	75 %	75 %	75 %		
5,5	200	145							5,5	
6	193	145	160						6	
7	177	145	153	123	90	105	88		7	
8	158	140	146	120	89	103	86	77	8	
9	142	135	138	115	88	100	84	76	9	
10	129	126	128	110	86	98	82	74	10	
12	107	112	108	97	82	88	76	70	12	
14	90	95	91	87	77	79	70	65	14	
16	77	82	78	78	70	72	64	60	16	
18	63	69	65	66	64	65	58	56	18	
20	53	59	54	55	59	57	54	51	20	
22	45,5	51	46,5	47,5	52	49,5	49,5	47	22	
24		44,5	40	41	46	43	44	43,5	24	
26			35	36	41	37,5	38,5	38,5	26	
28			31	31,5	36,5	33,5	34	34,5	28	
30				28	32,5	29,9	30,5	30,5	30	
32				24,8	29,7	26,6	27,5	27,6	32	
34				22,1	26,9	23,8	24,7	24,8	34	
36						21,4	22,2	22,3	36	
38						19,3	20,1	20,2	38	
40							18,2	18,3	40	
42							16,4	16,5	42	
44								14,9	44	
46								13,5	46	
Telesk. Telesc. Télesc. %	I II III	92 0 50	0 50 50	92 92 92	0 92 92	92 92 92	92 92 92	100 100 100	I II III	Telesk. Telesc. Télesc. %

TAB 78049

LTM 1400

**Zusatzblatt zum technischen Datenblatt.
Supplement to technical data sheet.
Supplément au descriptif.**

**Die Hubhöhen am abgespannten Teleskopausleger.
Lifting heights at guyed telescopic boom.
Hauteurs de levage à la flèche télescopique haubannée.**

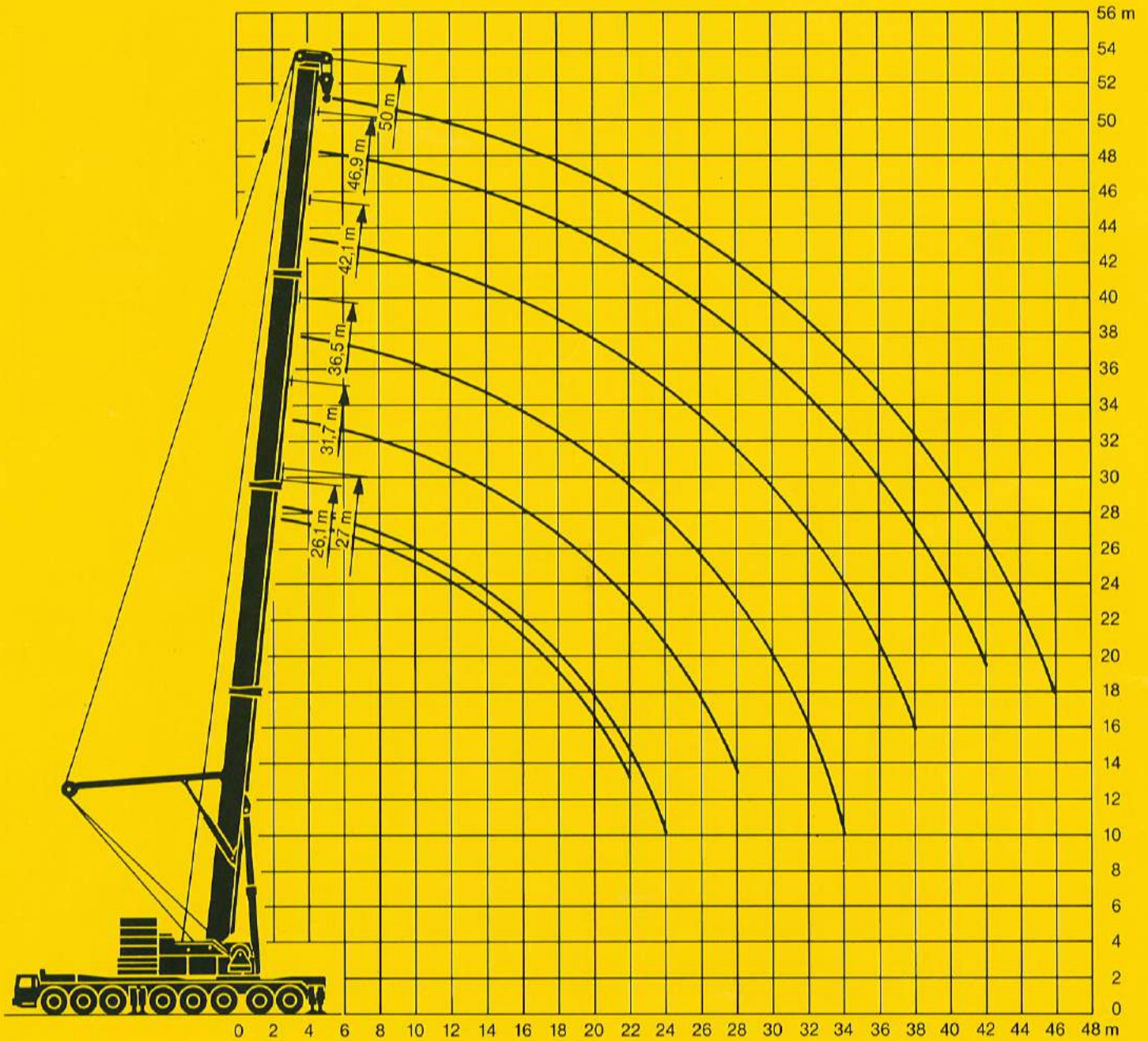

Die Traglasten an der wippbaren Gitterspitze mit abgespanntem Teleskopausleger.

Lifting capacities at the luffing lattice jib with guyed telescopic boom.

Forces de levage à la fléchette treillis relevable avec flèche télescopique haubanée.

Teleskopausleger: 68°. Wippbare Gitterspitze: 21 m – 84 m. Arbeitszustand: abgestützt, 10 m × 10 m, Arbeitsbereich: 360°. Kipplast: 75 %. Ballast: 125 t.

Telescopic boom: 68°. Luffing lattice jib: 21 m – 84 m. On outriggers, 10 m × 10 m, 360°.

Tipping load: 75 %. Counterweight: 125 t.

Flèche télescopique: 68°. Fléchette treillis relevable: 21 m – 84 m. Grue sur stabilisateurs, 10 m × 10 m, rotation sur 360°. Charge de basculement: 75 %. Contrepoids: 125 t.

Ausladung Radius Portée m	Teleskopausleger / Telescopic boom / Flèche télescopique																		Ausladung Radius Portée m		
	39,6 m									50 m											
	Gitterspitze / Luffing jib / Fléchette treillis									Gitterspitze / Luffing jib / Fléchette treillis											
	21 m	28 m	35 m	42 m	49 m	56 m	63 m	70 m	77 m	84 m	21 m	28 m	35 m	42 m	49 m	56 m	63 m	70 m	77 m		
30	34																				30
32	33																				32
34	32,5	29																			34
36	32	28,5									20,1										36
38		28,1	24,8								19,7										38
40		27,8	24,5								19,4	17,1									40
44			23,9	20,6								16,5	14								44
48			22	20,1	17,2							16	13,5	11,4							48
52				19,2	16,7	14,5							13,1	11	9,2						52
56				17,4	16,3	14,1	11,8						10,6	8,8	7,1						56
60					15,5	13,8	11,5	9,1					10,2	8,4	6,7	5,2					60
64					14,2	13,4	11,2	8,8	6,9					8,1	6,4	4,9	3,8				64
68						12,2	10,9	8,5	6,7	4,8				7,8	6,2	4,7	3,5	2,6			68
72							10,6	8,3	6,5	4,6					6	4,5	3,3	2,4			72
76								9,7	8,1	6,3	4,4				5,8	4,4	3,1	2,2			76
80									7,9	6,1	4,2						4,3	3	2,1		80
84									7,5	6	4,1						4,2	2,9	2		84
88										5,9	4							2,8	1,9		88
92										5,7	3,9								1,8		92
96											3,8								1,7		96
100											3,7										100
Telesk. I						92									92						I Telesk.
Telesc. II						92									92						II Telesc.
% III						0									92						III %

Teleskopauslegerlängen inkl. 3,1 m Nadeladapter.

Lengths of telescopic boom including 3.1 m luffing lattice jib adapter.

Longueurs de la flèche télescopique avec 3,1 m raccord pour fléchette relevable.

TAB 78106

Teleskopausleger: 15,7 m – 50 m. Arbeitszustand: abgestützt, Arbeitsbereich: 360°. Ballast: 65 t.
 Telescopic boom: 15,7 m – 50 m. On outriggers, 360°. Counterweight: 65 t.
 Flèche télescopique: 15,7 m – 50 m. Grue sur stabilisateurs, rotation sur 360°. Contrepoids: 65 t.

Ausladung Radius Portée m	15,7 m	21,4 m	26,1 m	27 m	31,7 m	36,5 m	36,5 m	42,1 m	46,9 m	50 m	Ausladung Radius Portée m	
	75 %	75 %	75 %	75 %	75 %	75 %	75 %	75 %	75 %	75 %		
3	310										3	
3,5	283										3,5	
4	259										4	
4,5	239	235									4,5	
5	221	217									5	
5,5	206	202	192	152							5,5	
6	192	189	181	145	155						6	
7	170	167	163	132	140	123	101	106	92		7	
8	150	148	148	122	127	113	94	99	86	80	8	
9	134	132	131	113	116	104	87	93	81	76	9	
10	120	117	116	105	107	96	81	87	76	72	10	
12	98	95	94	92	91	83	71	77	68	64	12	
14		74	73	79	71	69	63	67	61	57	14	
16		58	57	64	58	56	56	56	55	50	16	
18		46,5	45,5	52	47	47	51	47	46,5	45	18	
20			37	43	38	39	44,5	40	40	39,5	20	
22			30,5	36,5	31,5	32,5	37,5	34,5	34,5	34	22	
24				31,5	26,7	27,4	32,5	29,3	29,9	29,7	24	
26					22,6	23,3	28,3	25,2	26	26	26	
28					19,1	19,8	24,9	21,7	22,5	22,7	28	
30						16,8	22	18,8	19,6	19,8	30	
32						14,3	19,7	16,3	17,1	17,3	32	
34						12,3	17,7	14,1	14,9	15	34	
36								12,2	13	13,1	36	
38								10,6	11,3	11,4	38	
40									9,9	10	40	
42									8,6	8,7	42	
44										7,5	44	
46										6,6	46	
Telesk. Telesc. Télesc. %	I II III	0 0 0	50 0 0	92 0 0	0 50 50	92 50 0	92 92 0	0 92 50	92 92 92	92 100 100	I II III	Telesk. Telesc. Télesc. %

TAB 78042

Anmerkungen zu den Traglasttabellen.

- Die angegebenen Traglasten überschreiten nicht 75 % bzw. 85 % der Kipplast.
- Für die Kranberechnungen gelten die DIN-Vorschriften lt. neuem Gesetz gemäß Bundesarbeitsblatt vom 2/85: Die Traglasten 75 % (Standicherheit) entsprechen DIN 15019, Teil 2. Für die Stahltragwerke gilt DIN 15018, Teil 3. Die bauliche Ausbildung des Krans entspricht DIN 15018, Teil 2 sowie der F. E. M.
- Bei 75 % Kipplastaussnutzung wurde Windstärke 7 = 125 N/m² berücksichtigt. Für Betrieb mit Gitterspitzen gelten niedrigere Windstärken.
- Die Traglasten sind in Tonnen angegeben.
- Das Gewicht des Lasthakens bzw. der Hakenflasche ist von den Traglasten abzuziehen.
- Die Ausladungen sind von Mitte Drehkranz gemessen.
- Traglastwerte mit verringerter Abstützbasis auf Anfrage.
- Die Angabe des max. Lastmomentes bezieht sich auf die Traglast 85 % der Kipplastaussnutzung.
- Die max. Traglast des Krans kann – je nach Ländervorschrift bezüglich der zulässigen Seilsicherheit – niedriger sein.
- Max. Traglast des Serienkrans: 230 t. Bei Verwendung von 2 Zusatzseilrollen max. Traglast 252 t. Für max. Traglast 400 t ist Schwerlastausleger und Sonderausrüstung erforderlich.

Remarks referring to load charts.

- The tabulated lifting capacities do not exceed 75 % or 85 % of the tipping load.
- When calculating crane stresses and loads, German Industrial Standards (DIN) are applicable, in conformity with new German legislation (published 2/85): the 75 % lifting capacities (stability margin) are as laid down in DIN 15019, part 2. The crane's structural steelwork is in accordance with DIN 15018, part 3. Design and construction of the crane comply with DIN 15018, part 2, and which F. E. M. regulations.
- The 75 % overturning limit values take into account wind force 7 = 125 N/m². For operation with fly jibs, lower wind forces apply.
- Liftings capacities are given in metric tons.
- The weight of the hook blocks and hooks must be deducted from the lifting capacities.
- Working radii are measured from the slewing centreline.
- Lifting capacities with reduced support base on request.
- The maximum load moment quoted is at 85 % of the overturning load limit.
- The max. lifting capacity of the crane may be reduced dependent on the admissible rope safety regulations of a country.
- Max. capacity of standard crane: 230 t. By use of 2 additional pulleys, max. capacity 252 t. Max. capacity of 400 t requires use of heavy duty boom and special equipment.

Remarques relatives aux tableaux des charges.

- Les forces de levage indiquées ne dépassent pas 75 % ou 85 % de la charge de basculement.
- Conformément au nouveau texte de loi paru au bulletin fédéral de février 1985, les normes DIN ci-après sont appliquées pour les calculs relatifs à la grue: charges à 75 % suivant les prescriptions de la norme DIN 15019, 2ème partie. La norme DIN 15018, 3ème partie est appliquée pour les charpentes. La construction de la grue est réalisée conformément à la norme DIN 15018, 2ème partie, et aux règles de la F. E. M.
- A 75 % de la charge de basculement, il a été tenu compte d'un vent de force 7 = 125 N/m². Pour le travail avec fléchette treillis des forces de vent plus faibles sont applicables.
- Les forces de levage sont données en tonnes.
- Le poids des moufles et crochets doit être soustrait des charges indiquées.
- Les portées sont calculées à partir de l'axe de rotation.
- Forces de levage avec base d'appui réduite sur demande.
- Le couple de charge maxi. indiquée est au plus égal 85 % de la charge de basculement.
- La capacité de charge de la grue peut être réduite en fonction des spécifications de sécurité de câbles d'un pays.
- Capacité maxi. de la grue standard: 230 t. En utilisant 2 poulies complémentaires: capacité maxi. 252 t. Pour capacité maxi. de 400 t il est nécessaire d'utiliser la flèche charges lourdes et équipement spécial.

Its maximum load moment is 1644 tm.

Die Hubhöhen. Lifting heights. Hauteurs de levage.

Teleskopausleger.
Telescopic boom.
Flèche télescopique.

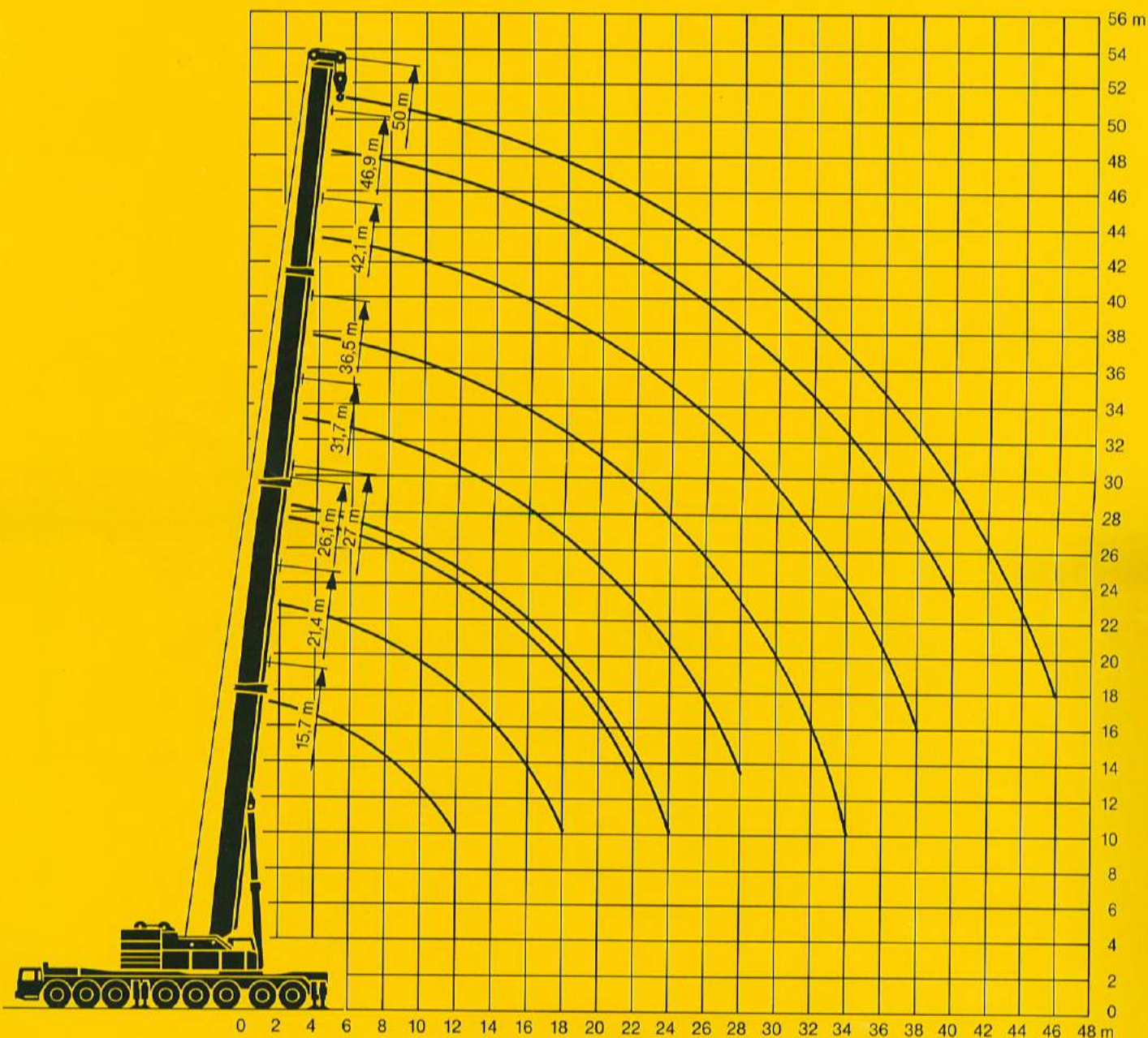

Couple de charge maxi.: 1644 tm.

Die Traglasten an der wippbaren Gitterspitze. Lifting capacities at the luffing lattice jib. Forces de levage à la fléchette treillis relevable.

Teleskopausleger: 84°. Wippbare Gitterspitze: 21 m – 84 m. Arbeitszustand: abgestützt, 10 m × 10 m, Arbeitsbereich: 360°. Ballast: 95 t.

Telesopic boom: 84°. Luffing lattice jib: 21 m – 84 m. On outriggers, 10 m × 10 m, 360°. Counterweight: 95 t.

Flèche télescopique: 84°. Fléchette treillis relevable: 21 m – 84 m. Grue sur stabilisateurs, 10 m × 10 m, rotation sur 360°. Contrepoids: 95 t.

Ausladung Radius Portée m	Teleskopausleger / Telesopic boom / Flèche télescopique																			Ausladung Radius Portée m	
	18,8 m										29,2 m										
	Gitterspitze / Luffing jib / Fléchette treillis										Gitterspitze / Luffing jib / Fléchette treillis										
	21 m	28 m	35 m	42 m	49 m	56 m	63 m	70 m	77 m	84 m	21 m	28 m	35 m	42 m	49 m	56 m	63 m	70 m	77 m	84 m	
10	100																				10
11	96																				11
12	92	84									84										12
14	86	80	64								81	67									14
16	79	76	62	51							78	66	53								16
18	68	72	60	49	39						76	64	52	41							18
20	58	66	58	48	38,5	32,5					70	63	51	40	30						20
22		60	56	47	37,5	32	26				62	58	50	39,5	30	24					22
24		55	52	45	37	31,5	25,5	20				53	49	39	29,5	24	20				24
26		50	47	44	36	31	25,5	20	16			49	47	38	28,5	24	20	16			26
28		46	44	42	34	31	25	20	15,7	12		45	44	37,5	27,5	24	20	16	12,5		28
30			40	39	32,5	30,5	24,5	19,5	15,4	11,7		41	40	35	26,5	24	20	15,5	12,3	9	30
32			37	36	30,5	29	24,5	19,5	15,1	11,5			37	32,5	25,5	23	20	15,5	12,2	8,8	32
34			34	33	29	27,5	24	19,5	14,9	11,3			34	30,5	24,5	22	19,5	15,5	11,9	8,6	34
36				31	27,5	26	24	19	14,6	11,1			32	28,5	23,5	21,5	18,5	15	11,7	8,4	36
38				29	26	25	22,5	19	14,3	10,9				26,5	22,5	20,5	18	15	11,4	8,2	38
40				27	24	23	21,5	19	14	10,8				25	21,5	20	17,5	14,5	11,2	8,1	40
44					21,5	21	19,5	18,5	13,4	10,5					19,5	18,5	16,5	14	10,8	7,8	44
48					19	18,5	18	17	12,8	10,1					18	17	15,5	13,5	10,4	7,6	48
52						17	16,5	16	12,2	9,8						16	14,5	13	10	7,4	52
56							15,5	15	11,6	9,4						14,5	13,5	12	9,7	7,2	56
60							14,5	14	11	9							13	11,5	9,4	7	60
64								13	10,5	8,6								11	9	6,8	64
68								12	10	8,2								10,5	8,6	6,6	68
72									9,4	7,8									8,3	6,4	72
76										7,4									8	6,2	76
80										7										6	80
Telesk. I						0										92					I Telesk.
Telesc. II						0										0					II Telesc.
Télesc. III						0										0					III Télesc.

Ausladung Radius Portée m	Teleskopausleger / Telesopic boom / Flèche télescopique																			Ausladung Radius Portée m		
	39,6 m										50 m											
	Gitterspitze / Luffing jib / Fléchette treillis										Gitterspitze / Luffing jib / Fléchette treillis											
	21 m	28 m	35 m	42 m	49 m	56 m	63 m	70 m	77 m	84 m	21 m	28 m	35 m	42 m	49 m	56 m	63 m	70 m	77 m	84 m		
14	52																				14	
16	51	43									32										16	
18	50	42	35								32	27									18	
20	48	41,5	34	28							31	27	22								20	
22	47	40,5	33,5	27,5	22						31	26,5	22	17							22	
24	46	40	33	27	22	17,5					30	26	21,5	17	13,5						24	
26		39	32,5	26,5	21,5	17,5	14				30	26	21,5	17	13,5	10					26	
28		38	32	26	21,5	17,5	14	11			26	21	16,5	13	9,9	8					28	
30		37	31	26	21	17	14	11	8,5		25,5	21	16,5	13	9,8	7,9	6				30	
32		36	30	25	21	17	14	11	8,4	6	25	21	16,5	13	9,8	7,9	6				32	
34			29	24,5	20,5	17	13,5	11	8,3	5,9	25	20,5	16	13	9,7	7,8	5,9	4			34	
36			28	24	20	16,5	13,5	11	8,2	5,8		20,5	16	13	9,7	7,8	5,8	4			36	
38			27	23	19	16	13,5	11	8,2	5,8		20	16	12,5	9,6	7,7	5,7	3,9			38	
40				22	18,5	15,5	13,5	11	8,1	5,7		20	16	12,5	9,5	7,7	5,7	3,9			40	
44				21	17,5	15	13	11	8	5,6				15,5	12,5	9,4	7,6	5,6	3,9		44	
48					16,5	14,5	12,5	10,5	7,9	5,5				15,5	12	9,3	7,5	5,5	3,8		48	
52						13,5	12	10,5	7,7	5,4					12	9,2	7,4	5,4	3,8	2	52	
56						13	11,5	10,5	7,6	5,3						9,1	7,3	5,3	3,7	2	56	
60							11	10,5	7,5	5,3						9	7,2	5,3	3,7	2	60	
64							10,5	10	7,4	5,2							7,1	5,2	3,7	2	64	
68								10	7,3	5,2							7	5,1	3,6	2	68	
72									7,1	5,1								5	3,6	2	72	
76									7	5,1									3,6	2	76	
80										5										3,5	2	80
84										5											2	84
Telesk. I						92										92					I Telesk.	
Telesc. II						92										92					II Telesc.	
Télesc. III						0										92					III Télesc.	

Teleskopauslegerlängen inkl. 3,1 m Nadeladapter.
Lengths of telescopic boom including 3,1 m luffing lattice jib adapter.
Longueurs de la flèche télescopique avec 3,1 m raccord pour fléchette relevable.

TAB 78117

Teleskopausleger: 84°. Wippbare Gitterspitze: 21 m — 84 m. Arbeitszustand: abgestützt, 10 m × 10 m, Arbeitsbereich: 360°. Ballast: 65 t.

Telescopic boom: 84°. Luffing lattice jib: 21 m — 84 m. On outriggers, 10 m × 10 m, 360°. Counterweight: 65 t.

Flèche télescopique: 84°. Fléchette treillis relevable: 21 m — 84 m. Grue sur stabilisateurs, 10 m × 10 m, rotation sur 360°. Contrepoids: 65 t.

Ausladung Radius Portée m	Teleskopausleger / Telescopic boom / Flèche télescopique																		Ausladung Radius Portée m		
	18,8 m									29,2 m											
	Gitterspitze / Luffing jib / Fléchette treillis									Gitterspitze / Luffing jib / Fléchette treillis											
	21 m	28 m	35 m	42 m	49 m	56 m	63 m	70 m	77 m	84 m	21 m	28 m	35 m	42 m	49 m	56 m	63 m	70 m	77 m	84 m	
10	100																				10
11	96																				11
12	92	84									84										12
14	86	80	64								80	67									14
16	79	75	62	51							69	65,5	53								16
18	68	65	60	49	39						60	57,5	52	41							18
20	59	58	55	48	38,5	32,5					54	51,5	49	40	30						20
22	51	51	49	47	37,5	32	26				48	46	44	39,5	30	24					22
24		45	45	43	37	31,5	25,5	20				42	40	38,5	29,5	24	20				24
26		40	40	39	36	31	25,5	20	16			38,5	36,5	35,5	28,5	24	20	16			26
28		36	36	36	34	31	25	20	15,7	12		35	34	32,5	27,5	24	20	16	12,5		28
30			33	33	32,5	30,5	24,5	19,5	15,4	11,7		31,5	31,5	30	26,5	24	20	15,5	12,3	9	30
32			30	30	30	29	24,5	19,5	15,1	11,5			29	28	25,5	23	20	15,5	12,2	8,8	32
34			27	27	27	27	24	19,5	14,9	11,3			26,5	26	24,5	22	19,5	15,5	11,9	8,6	34
36				25	25	25	24	19	14,6	11,1			24,5	24	23,5	21,5	18,5	15	11,7	8,4	36
38				23	23	23	22,5	19	14,3	10,9				22,5	22	20,5	18	15	11,4	8,2	38
40				22	22	21,5	21	19	14	10,8				21	21	19,5	17,5	14,5	11,2	8,1	40
44					19	18,5	18,5	18	13,4	10,5					18	17,5	16,5	14	10,8	7,8	44
48					17	16,5	16	15,5	12,8	10,1					16	15	14,5	13,5	10,4	7,6	48
52						14,5	14,5	14	12,2	9,8						13,5	13	12	10	7,4	52
56							13	12	11,6	9,4						12	11,5	10,5	9,7	7,2	56
60							11,5	11	10,4	9							10	9,5	8,8	7	60
64								10	9,2	8,4								8,5	7,7	6,8	64
68								9	8,2	7,4								7,5	6,8	6,2	68
72									7,4	6,5									6	5,4	72
76										5,8									5,4	4,6	76
80										5,3										4,1	80
Telesk. I					0											92					I Telesk.
Telesc. II					0											0					II Telesc.
% III					0											0					III %

Ausladung Radius Portée m	Teleskopausleger / Telescopic boom / Flèche télescopique																Ausladung Radius Portée m				
	39,6 m								50 m												
	Gitterspitze / Luffing jib / Fléchette treillis								Gitterspitze / Luffing jib / Fléchette treillis												
	21 m	28 m	35 m	42 m	49 m	56 m	63 m	70 m	77 m	21 m	28 m	35 m	42 m	49 m	56 m	63 m	70 m				
14	52																				14
16	51	43																			16
18	50	42	35																		18
20	47,5	41,5	34	28																	20
22	43	40,5	33,5	27,5	22																22
24	39	37,5	33	27	22	17,5															24
26		34,5	32,5	26,5	21,5	17,5	14														26
28		34,5	30,5	26	21,5	17,5	14	11													28
30		31,5	28	26	21	17	14	11	8,5												30
32		29,5	26	25	21	17	14	11	8,4												32
34		27,5	24,5	23	20,5	17	13,5	11	8,3												34
36			23	21,5	20	16,5	13,5	11	8,2												36
38			21,5	20,5	19	16	13,5	11	8,2												38
40				19	18	15,5	13,5	11	8,1												40
44					17	16	15	13	8												44
48						14,5	13,5	12,5	10,5	7,9											48
52							12	11	10	7,7											52
56							10,5	10	9	7,6											56
60								8,5	8	7,4											60
64								7,5	7	6,4											64
68									6	5,5											68
72										4,7											72
76										4,2											76
Telesk. I										92											I Telesk.
Telesc. II										92											II Telesc.
% III										0											III %

Teleskopauslegerlängen inkl. 3,1 m Nadeladapter.
Lengths of telescopic boom including 3,1 m luffing lattice jib adapter.
Longueurs de la flèche télescopique avec 3,1 m raccord pour fléchette relevable.

TAB 78121

Der LTM 1400 hat für jeden Einsatz die passende Ausrüstung.

Die Hubhöhen. Lifting heights. Hauteurs de levage.

Wippbare Gitterspitze.
Luffing lattice jib.
Fléchette treillis relevable.

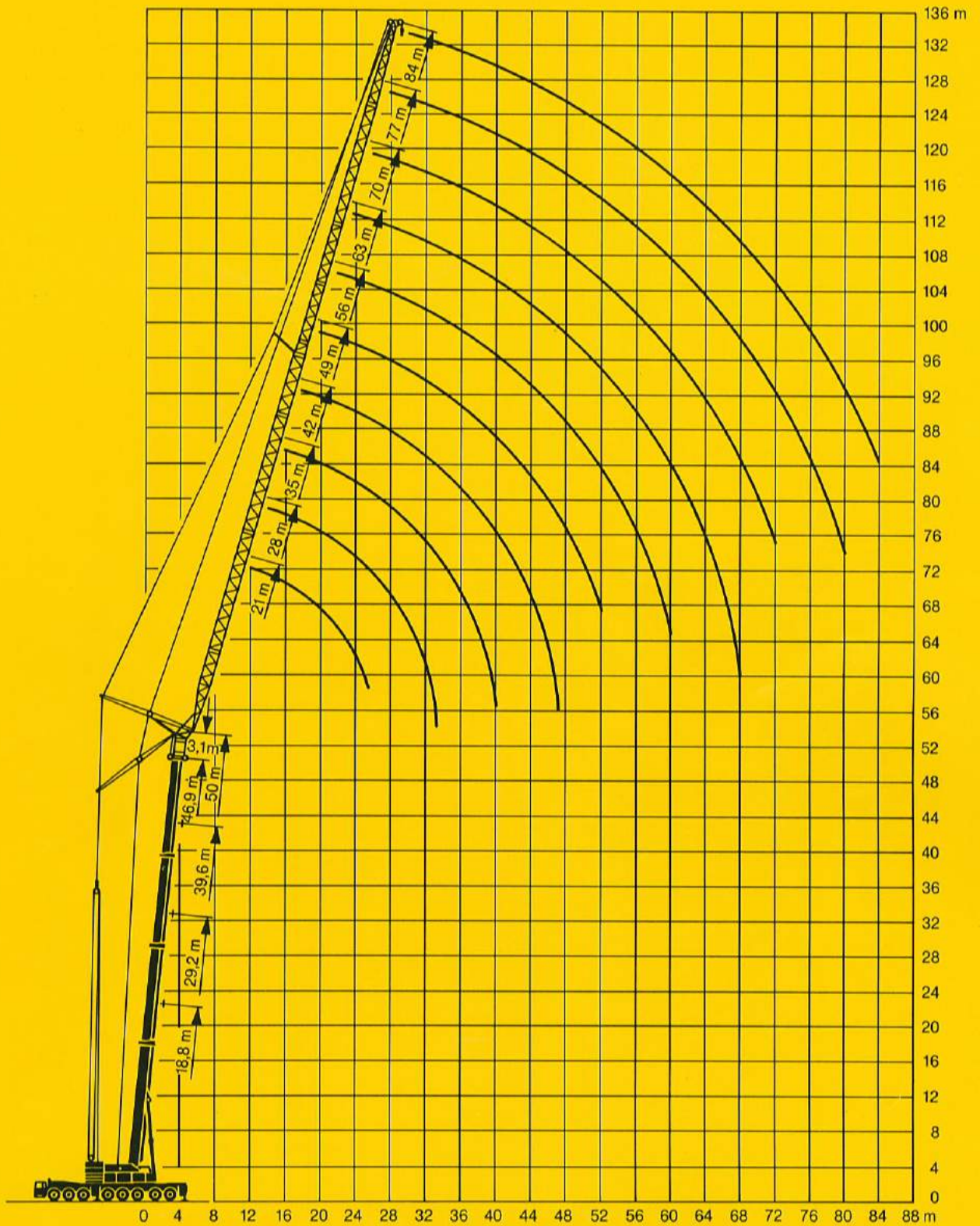

Die Traglasten an der festen Gitterspitze. Lifting capacities at the lattice fly jib. Forces de levage à la flèche treillis fixe.

Feste Gitterspitze 0°: 12 m — 61 m. Arbeitszustand: abgestützt, Arbeitsbereich: 360°. Ballast: 95 t.

Lattice fly jib 0°: 12 m — 61 m. On outriggers, 360°. Counterweight: 95 t.

Flèche treillis fixe, inclinaison 0°: 12 m — 61 m. Grue sur stabilisateurs, rotation sur 360°. Contrepoids: 95 t.

Ausladung Radius Portée	Teleskopausleger / Telescope boom / Flèche télescopique 55,5 m**											Ausladung Radius Portée	
	43,7 m*		48,5 m*		Gitterspitze / Lattice fly jib / Flèche treillis								58,6 m**
	12 m	12 m	12 m	19 m	26 m	33 m	40 m	47 m	54 m	61 m	61 m		
m	12 m	12 m	12 m	19 m	26 m	33 m	40 m	47 m	54 m	61 m	61 m	m	
10	45	42										10	
12	42	40	36									12	
14	39,5	38	34	27,2								14	
16	37	36	32	25,6	20							16	
18	34,5	34	29,8	24,1	18,8	14,9	12					18	
20	32,5	32	27,9	22,7	17,8	14	11,3	9,2				20	
22	30,5	30	26,1	21,4	16,8	13,2	10,7	8,6	6,5	4,7		22	
24	28,9	28,5	24,5	20,1	16	12,4	10	8	6	4,3	4,1	24	
26	27,5	27	23	19	15,2	11,7	9,4	7,5	5,6	4	3,8	26	
28	26,2	25,3	21,7	17,9	14,4	11,1	8,9	7	5,2	3,7	3,5	28	
30	25	23,8	20,5	16,9	13,6	10,5	8,4	6,6	4,8	3,4	3,3	30	
32	23,7	22,2	19,4	16	12,8	9,9	8	6,2	4,5	3,2	3,1	32	
34	22,4	20,8	18,4	15,1	12,2	9,4	7,5	5,8	4,2	3	2,9	34	
36	21	19,4	17,4	14,3	11,6	9	7,1	5,4	3,9	2,8	2,7	36	
38	19,5	18,1	16,2	13,6	11	8,6	6,7	5,1	3,7	2,6	2,5	38	
40	17,8	17	15,2	12,9	10,5	8,2	6,4	4,8	3,5	2,4	2,3	40	
42	16	15,9	14,3	12,3	10,1	7,8	6,1	4,6	3,3	2,3	2,1	42	
44	14,5	14,6	13,4	11,8	9,6	7,5	5,8	4,3	3,1	2,1	2	44	
46	13	13,2	12,7	11,3	9,2	7,1	5,5	4,1	2,9	2	1,9	46	
48	11,8	11,9	11,9	10,8	8,8	6,8	5,2	3,9	2,8	1,9	1,8	48	
50	10,6	10,8	11	10,1	8,4	6,5	5	3,7	2,6			50	
52	9,6	9,7	10	9,5	8	6,2	4,8	3,5	2,5			52	
56		7,9	8,1	8,4	7,4	5,6	4,4	3,2	2,2			56	
60			6,5	6,9	6,8	5,1	4,1	2,9	2			60	
64				5,5	5,9	4,7	3,8	2,6	1,8			64	
68				4,3	4,8	4,3	3,5	2,4	1,6			68	
72					3,7	3,8	3,2	2,2	1,4			72	
76						2,8	2,9	2,9	2			76	
80							2,1	2,5	1,8			80	
84								1,8	1,6			84	
Telesk. I	92					92					100	I Telesk.	
Telesc. II	92					92					100	II Telesc.	
% III	50					92					100	III %	

Feste Gitterspitze 20°: 12 m — 47 m. Arbeitszustand: abgestützt, Arbeitsbereich: 360°. Ballast: 95 t.

Lattice fly jib 20°: 12 m — 47 m. On outriggers, 360°. Counterweight: 95 t.

Flèche treillis fixe, inclinaison 20°: 12 m — 47 m. Grue sur stabilisateurs, rotation sur 360°. Contrepoids: 95 t.

TAB 78019

Ausladung Radius Portée	Teleskopausleger / Telescope boom / Flèche télescopique 55,5 m**								Ausladung Radius Portée	
	50,7 m**		Gitterspitze / Lattice fly jib / Flèche treillis							58,6 m**
	12 m	12 m	19 m	26 m	33 m	40 m	47 m	47 m		
m	12 m	12 m	19 m	26 m	33 m	40 m	47 m	47 m	m	
16	26								16	
18	25	24							18	
20	24	23,1	17						20	
22	23,1	22,2	16,3						22	
24	22,2	21,3	15,7	11,5					24	
26	21,2	20,5	15,1	11,1					26	
28	20,2	19,6	14,6	10,7	8				28	
30	19,2	18,6	14,1	10,3	7,6				30	
32	18,4	17,7	13,5	9,9	7,3	5			32	
34	17,6	16,8	12,9	9,6	7	4,9			34	
36	16,9	16,1	12,4	9,3	6,7	4,7	3,5		36	
38	16,2	15,4	11,9	9	6,4	4,5	3,4	3,2	38	
40	15,5	14,7	11,5	8,7	6,1	4,3	3,2	3,1	40	
42	14,9	14,1	11	8,4	5,9	4,1	3,1	3	42	
44	14,3	13,5	10,6	8,2	5,7	3,9	3	2,9	44	
46	13,7	12,8	10,2	7,9	5,5	3,8	2,9	2,7	46	
48	12,8	12	9,8	7,7	5,3	3,7	2,7	2,6	48	
50	11,6	11,3	9,4	7,4	5,1	3,6	2,6	2,5	50	
52	10,4	10,6	9,1	7,1	4,9	3,4	2,5	2,4	52	
56	8,4	8,6	8,5	6,6	4,6	3,2	2,3	2,2	56	
60		6,9	7,7	6,2	4,4	3	2,1	2	60	
64		5,4	6,2	5,8	4,2	2,8	1,9	1,8	64	
68			4,8	5,4	3,9	2,7	1,7	1,6	68	
72				4,4	3,6	2,6	1,6	1,5	72	
76					3,4	2,5	1,5	1,4	76	
80						2,8	2,3	1,4	80	
84							1,8	1,3	84	
88								1,6	88	
Telesk. I	92				92				100	I Telesk.
Telesc. II	92				92				100	II Telesc.
% III	50				92				100	III %

* mit 1,6 m Teleskopverlängerung / with 1,6 m boom extension / avec 1,6 m extension de flèche

** mit 8,6 m Teleskopverlängerung / with 8,6 m boom extension / avec 8,6 m extension de flèche

TAB 78021

The LTM 1400 can be equipped to tackle any job.

Die Hubhöhen. Lifting heights. Hauteurs de levage.

Feste Gitterspitze.
Lattice fly jib.
Fléchette treillis fixe.

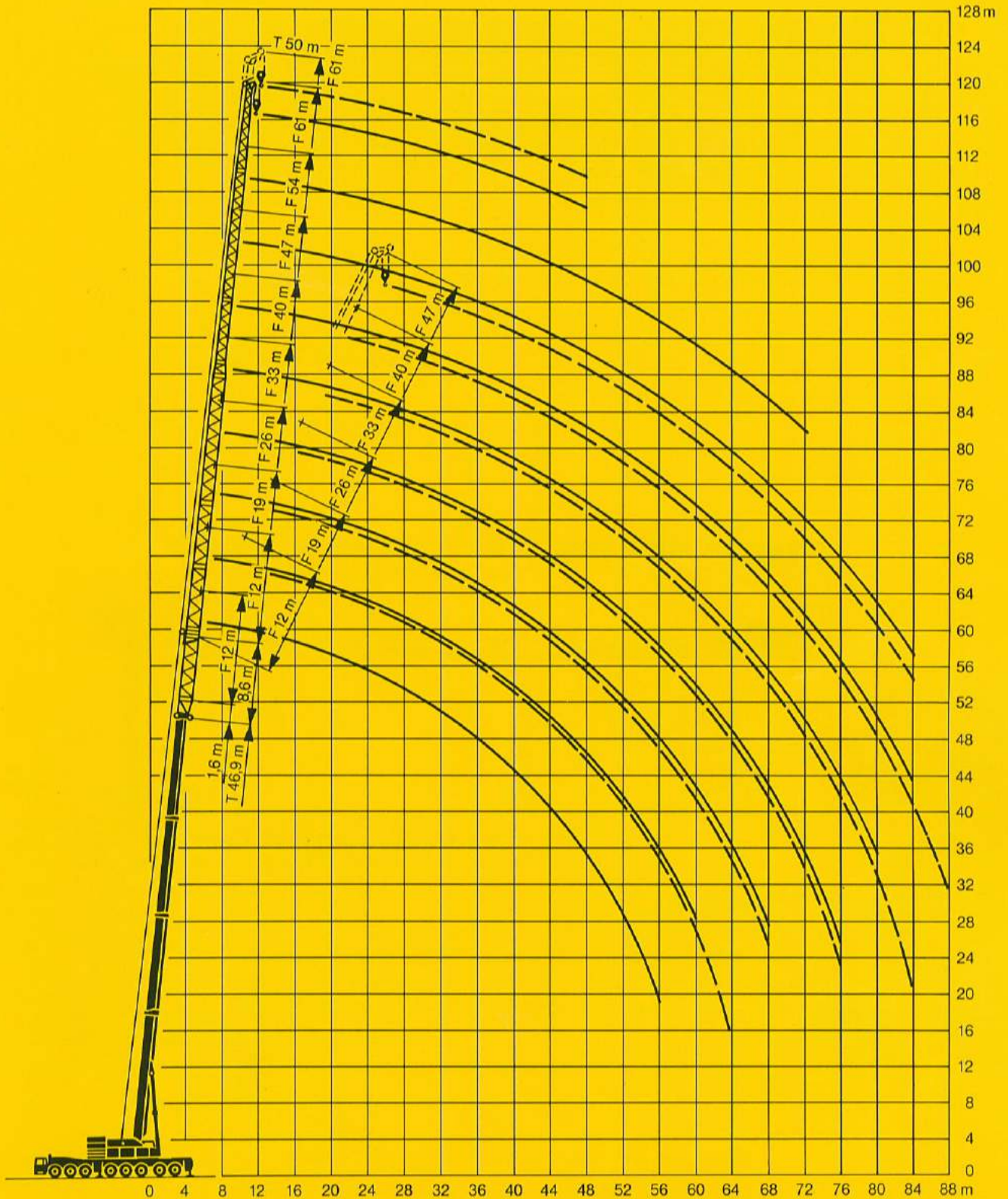

**Die Maße.
Dimensions.
Encombrement.**

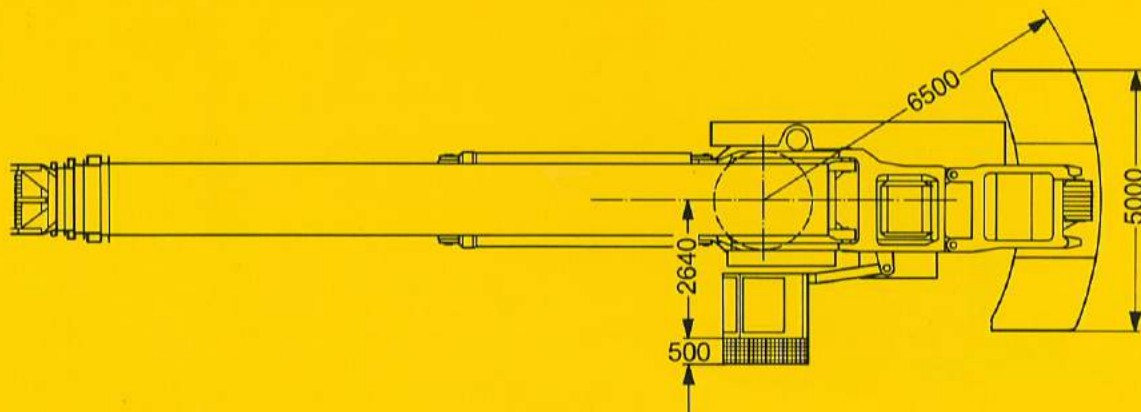
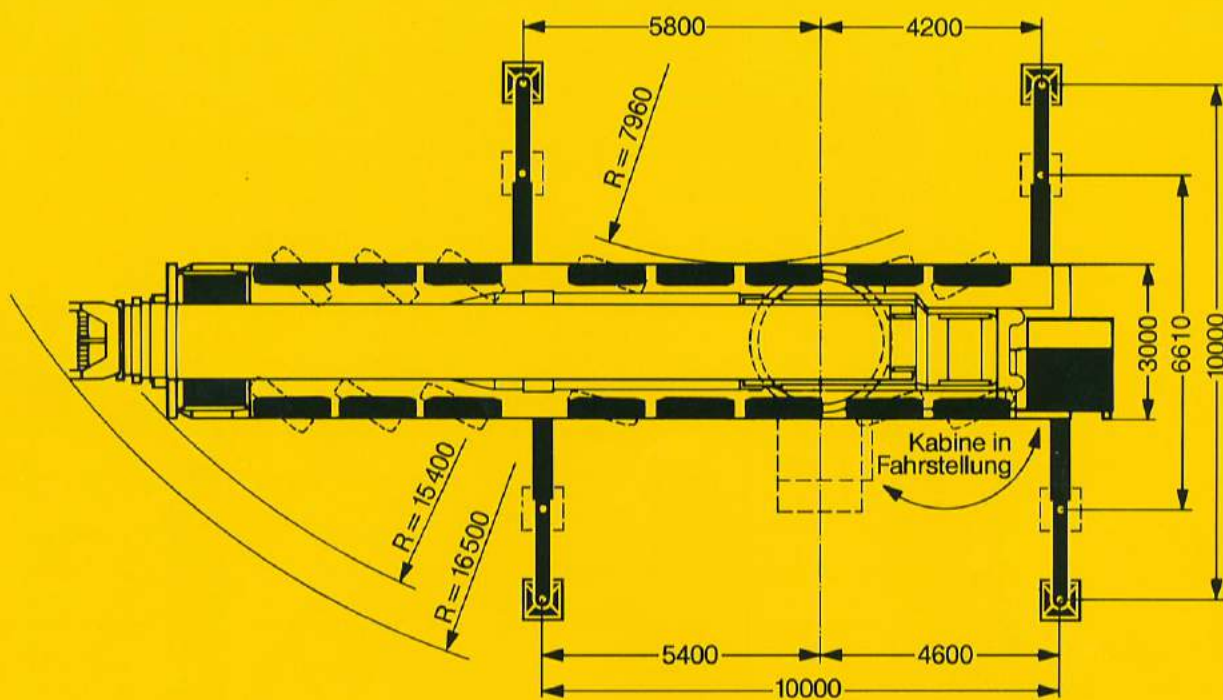
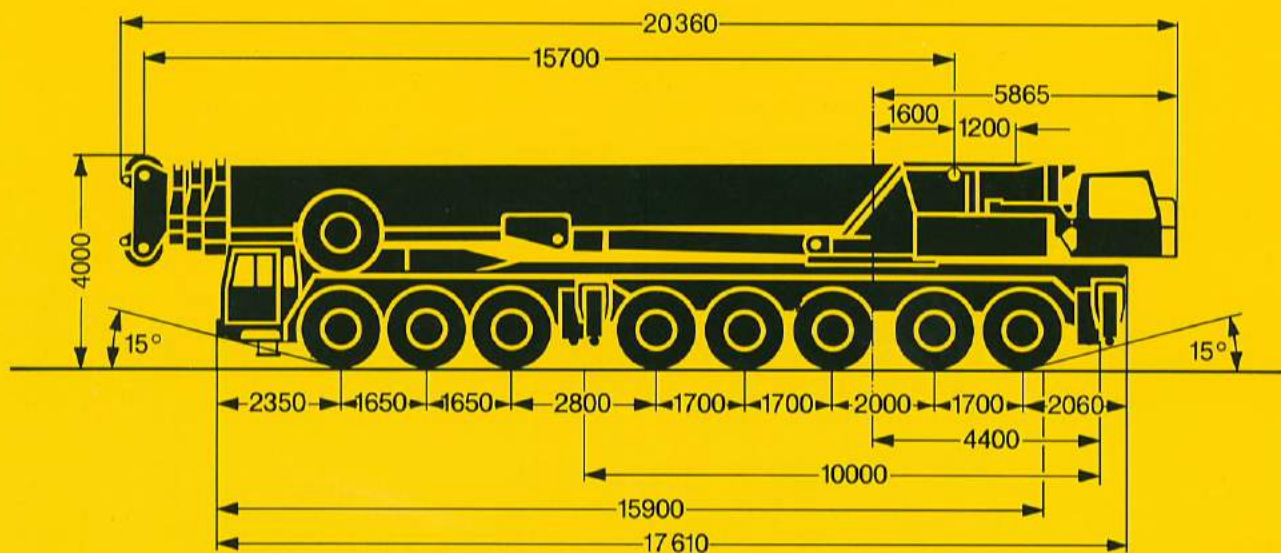

**La LTM 1400 possède l'équipement
qui convient à chaque problème.**

Die Gewichte. Weights. Poids.

Die Achslasten (t). Kran in Fahrtstellung.
Axle loads (metric tons). Crane in travel position.
Charges par essieu (t). Grue en position route.

Achse Axle Essieu	1	2	3	4	5	6	7	8	Gesamtgewicht Total weight Poids total
t	12	12	12	12	12	12	12	12	96

Die Lastaufnahmemittel.
Hook blocks and hooks.
Organes de préhension.

Traglast t ¹⁾ Load (metric tons) Forces de levage t	Rollen No. of sheaves Pouilles	Stränge No. of lines Brins	Gewicht kg Weight kg Poids kg
230	11	22	2600
155	7	14	2000
81	3	7	1500
36	1	3	1000
12	-	1	500

¹⁾ Es gelten die jeweiligen Ländervorschriften.
The safety regulations of the respective country shall be applicable.
Les spécifications de sécurité du pays concerné seront en vigueur.

Die Geschwindigkeiten. Working speeds. Vitesses.

Die Fahrgeschwindigkeiten in km/h bei Motordrehzahl 2100 min⁻¹.
Travel speeds in km/h at max. engine speed of 2100 min⁻¹.
Vitesses de déplacement en km/h. Moteur à 2100 min⁻¹.

Gang Gear Rapport	1	2	3	4	5	R
Straße On road (km/h) Route	13	21	36	48	65	13,6
Gelände Off road (km/h) Terrain	6	10	16	23	31	6,6

Die Krangeschwindigkeiten bei Motordrehzahl 1800 min⁻¹.
Speeds of crane movements at max. engine speed of 1800 min⁻¹.
Vitesses de travail de la grue. Moteur à 1800 min⁻¹.

Antriebe Drive Mécanismes	stufenlos infinitely variable on continu	SeilØ / Seillänge Rope diameter / Rope length Diamètre du câble / Longueur du câble	Max. Seilzug ¹⁾ Max. single line pull Effort au brin maxi.
Haupt-Hubwerk Main winch Levage principal	m/min für einfachen Strang 0 – 160 m/min single line m/mn au brin simple	25 mm / 480 m	120 kN
Hilfs-Hubwerk Auxiliary winch Levage auxiliaire	m/min für einfachen Strang 0 – 160 m/min single line m/mn au brin simple	25 mm / 750 m	120 kN
Drehwerk Slewing gear Orientation	0 – 1,2 min ⁻¹		
Wippwerk Luffing Relevage	ca. 100 s bis 83° Auslegerstellung approx. 100 seconds to reach 83° boom angle env. 100 s jusqu'à 83°		
Teleskopieren Telescoping Télescopage	ca. 130 s / 350 s für Auslegerlänge 15,7 m – 36,5 m / 15,7 m – 50 m approx. 130 seconds / 350 seconds for boom extension from 15,7 m – 36,5 m / 15,7 m – 50 m env. 130 s / 350 s pour passer de 15,7 m – 36,5 m / 15,7 m – 50 m		

Das Kranfahrgestell.

Rahmen:	Eigengefertigte verwindungssteife Kastenkonstruktion aus hochfestem Feinkorn-Baustahl.
Abstützungen:	Vier hydraulisch ausfahrbare Schiebehelme mit hydraulischen Abstützzyindern und Drucktellern. Der vordere Stützkasten ist zwischen den Achsen 3 und 4, der hintere Stützkasten am Fahrgestellheck angeordnet.
Motor:	12-Zylinder-Diesel, Fabrikat Daimler-Benz, Typ OM 444 A, wassergekühlt, Leistung nach DIN 390 kW (530 PS) bei 2100 min^{-1} , max. Drehmoment 2462 Nm bei 1300 min^{-1} . Kraftstoffbehälter: 615 l.
Getriebe:	Automatik-Getriebe, Fabrikat Allison, Typ CLBT 755, mit Drehmomentwandler und Strömungsbremse. 5 Vorwärts- und 1 Rückwärtsgang. Verteilergetriebe mit Verteilerdifferential mit Differentialsperre, Geländestufe.
Achsen:	Schwere Kranfahrzeugachsen: Alle 8 Achsen gefedert. Achsen 1 bis 4 und 7 und 8 gelenkt. Achsen 1, 2, 5 und 6 sind Planetenachsen mit Differentialsperren.
Federung:	Alle Achsen sind hydropneumatisch gefedert mit automatischer Niveauregulierung. Achsdruckausgleich zwischen den Achsparen 1 + 2, 3 + 4, 5 + 6 und 7 + 8. Federung hydraulisch blockierbar.
Bereifung:	16fach, alle Achsen einzeln bereift. Größe 14.00 R 25.
Lenkung:	ZF-Halblock-Hydraulenkung mit hydraulischer Servoeinrichtung und zusätzlicher Reservepumpe von der Achse angetrieben, 2-Kreisanlage.
Bremsen:	Betriebsbremse: Allrad-Servo-Druckluftbremse, 2-Kreisanlage; Handbremse: Feder-speicher auf alle Räder der 5. bis 8. Achse wirkend.
Fahrerhaus:	Großräumige Kabine in Stahlblechausführung, gummielastisch aufgehängt, Sicherheitsverglasung, Kontrollinstrumente.
Elektr. Anlage:	24 Volt Gleichstrom, 2 Batterien, Beleuchtung nach StVZO.

Der Kranoberwagen.

Rahmen:	Eigengefertigte, verwindungssteife Schweißkonstruktion aus hochfestem Feinkorn-Baustahl. Als Verbindungselement zum Kranfahrgestell dient eine 3reihige Rollendrehverbindung, die unbegrenztes Drehen ermöglicht.
Kranmotor:	6-Zylinder-Diesel, Fabrikat Daimler-Benz, Typ OM 447 LA, wassergekühlt, Leistung nach DIN 263 kW (359 PS) bei 1800 min^{-1} , max. Drehmoment 1523 Nm bei 1300 min^{-1} .
Kranantrieb:	Diesel-hydraulisch mit 5 Axialkolben-Verstellpumpen mit Servosteuerung und Leistungsregelung.
Steuerung:	Zwei 4fach Handsteuerhebel, selbstzentrierend.
Hubwerk:	Axialkolben-Verstellmotor, Hubwerkstrommel mit eingebautem Planetengetriebe und federbelastete Haltebremse.
Wippwerk:	2 Differentialzylinder mit Sicherheitsrückschlagventil.
Drehwerk:	Hydro-Motor, Planetengetriebe, Drehwerksritzel und federbelastete Haltebremse.
Kranfahrer kabine:	Stahlblechausführung mit Sicherheitsverglasung, Bedienungs- und Kontrollinstrumente. Bei Straßentransport wird die Krankabine nach hinten geschwenkt.
Sicherheits-einrichtungen:	Hubendbegrenzung, Neigungsanzeige, Sicherheitsventile gegen Rohr- und Schlauchbrüche.
Teleskopausleger:	1 Anlenkstück und 3 Teleskopteile, hydraulisch teleskopierbar. Alle Teleskopteile separat ausschiebbar. Auslegerlänge: 50 m.
Elektr. Anlage:	24 Volt Gleichstrom, 2 Batterien.

Die Zusatzausrüstung.

Gitterspitzen:	Feste Gitterspitze 12 m – 61 + 7 m, wippbare Gitterspitze 21 m – 84 m.
2. Hubwerk:	Für den 2-Hakenbetrieb bzw. zum Verstellen der wippbaren Gitterspitze.
Lastmomentbegrenzer:	Grundgerät mit Anbautellen.

Weitere Zusatzausrüstung auf Anfrage.

Truck chassis.

Frame:	Liebherr designed and manufactured, box type, torsion resistant, all-welded construction made of high-tensile structural steel.
Outriggers:	4 sliding beams with hydraulic extension cylinders and hydraulic support pad jacks. Front outriggers mounted between axles 3 and 4, rear outriggers at rear of truck chassis.
Engine:	Diesel, 12 cylinder, watercooled, make Daimler-Benz, type OM 444 A, output 390 kW DIN (530 HP) at 2100 min ⁻¹ , max. torque 2462 Nm at 1300 min ⁻¹ . Fuel supply: 615 litres.
Transmission:	Allison type CLBT 755 automatic transmission with torque converter and hydro-dynamic retarder brake. 5 forward speeds, 1 reverse. Splitter gearbox with differential and differential lock, off-road range.
Axles:	Heavy duty crane truck axles, all 8 axles sprung. Axles 1 to 4 and 7 and 8 steered. Axles 1, 2, 5 and 6 have planetary reduction gears with differential locks.
Suspension:	All axles hydropneumatically sprung with automatic levelling. Load equalization between axle pairs 1 + 2, 3 + 4, 5 + 6 and 7 + 8. Suspension hydraulically locked.
Tyres:	16 tyres: all axles with single tyres. Tyre size 14.00 R 25.
Steering:	ZF semi-unitary hydraulic power steering with 2 pump circuits. Main pump circuit driven from engine, auxiliary pump circuit from final drive.
Brakes:	Service brake: servo assisted air brakes acting on all wheels. Dual circuit system. Hand brake: spring-action, acting on all wheels of axles 5 to 8.
Driver's cab:	Large-area, all-steel cab with resilient mountings, safety glass windows and full range of instruments.
Electrical system:	24 Volts DC, 2 batteries, lighting to German road vehicle regulations.

Crane superstructure.

Frame:	Liebherr-made, torsion-resistant, welded construction made of high-tensile structural steel. Connection to crane carrier by triple roller slewing ring, designed for 360° continuous rotation.
Crane engine:	Diesel, 6 cylinder, watercooled, make Daimler-Benz, type OM 447 LA, output 263 kW DIN (359 HP) at 1800 min ⁻¹ , max. torque 1523 Nm at 1300 min ⁻¹ .
Crane drive:	Diesel-hydraulic, with 5 axial piston swivelling pumps with servo control and automatic output regulation.
Crane control:	By self-centering control lever, movable in 4 directions (cross-control arrangement).
Main winch:	Axial piston motor, full hydraulic power up and down. Hoist drum with integrated planetary gears and spring loaded brake.
Luffing:	Twin double-acting hydraulic cylinders with integral safety locking valves.
Slewing:	Planetary gear with flange connected hydraulic motor and spring loaded brake.
Crane cab:	All-steel construction, safety glazing, controls and instruments. Crane cab is swing to rear when driving on road.
Safety devices:	Hoist limit switch, radius indicator, safety valves to protect hydraulic system against pipe and hose fracture.
Telescopic main boom:	1 boom pivot section and 3 telescopic sections. All sections separate hydraulically extendable. Boom length: 50 m.
Electrical system:	24 Volts DC, 2 batteries.

Additional equipment.

Lattice jibs:	Fly jib 12 m – 61 + 7 m, luffing jib 21 m – 84 m.
Hoisting gear II:	For two-hook operation, or to luff the lattice fly jib.
Load-moment limiter:	Basic and input units.

Other items of equipment available on request.

Châssis porteur.

Châssis:	De fabrication Liebherr, construction en caisson indéformable en acier allié.
Stabilisateurs:	Quatre poutres télescopiques, avec vérins d'appui hydrauliques et semelles. Les carters des poutres de stabilisation avant sont disposés entre les essieux 3 et 4, les carters AR à l'arrière du châssis.
Moteur:	Diesel, 12 cylindres, marque Daimler-Benz, type OM 444 A, refroidissement par eau, puissance 390 kW DIN (530 ch) à 2100 min ⁻¹ , couple maxi. 2462 Nm à 1300 min ⁻¹ . Capacité réservoir carburant: 615 l.
Boîte:	Boîte automatique, marque Allison, type CLBT 755, avec convertisseur de couple et ralentisseur hydraulique. 5 rapports AV et 1 AR. Boîte de transfert avec répartiteur différentiel avec blocage de différentiel, rapport tout terrain.
Essieux:	Essieux spéciaux lourds. Tous les 8 essieux disposent d'une suspension intégrale. Les essieux 1 à 4 et 7 et 8 sont directeurs; les essieux 1, 2, 5 et 6 sont à trains planétaires avec blocage des différentiels.
Suspension:	Tous les essieux disposent d'une suspension hydropneumatique avec système d'équilibrage automatique. Dispositif de répartition des charges entre les essieux 1 + 2, 3 + 4, 5 + 6 et 7 + 8. Suspension blocable hydrauliquement.
Pneumatiques:	16 pneumatiques. Tous essieux munis de roues simples. Dimensions de pneumatiques: 14.00 R 25.
Direction:	ZF assistée hydrauliquement, avec pompe auxiliaire entraînée par essieu.
Freins:	Assistés pneumatiquement, agissant sur toutes les roues, conformes au code. Frein à main: par cylindres à ressort agissant sur les essieux 5 à 8.
Cabine:	Cabine spacieuse entièrement réalisée en tôles d'acier, suspension assurée par silent-blocs, vitrage de sécurité, tableau de bord complet.
Installation électrique:	24 volts continus, 2 batteries, éclairage conforme au code.

Partie tournante.

Châssis:	De fabrication Liebherr, soudé, en acier spécial, résistant à la torsion. Couronne d'orientation à triple rangée de rouleaux, orientation sur 360°.
Moteur:	Diesel, 6 cylindres, marque Daimler-Benz, type OM 447 LA, refroidissement par eau, puissance 263 kW DIN (359 ch) à 1800 min ⁻¹ , couple maxi. 1523 Nm à 1300 min ⁻¹ .
Entraînement:	Diesel-hydraulique comprenant 5 pompes à débit variable à servo-commande et régulation de puissance.
Commande:	Deux leviers quatre directions à rappel automatique au point mort.
Mécan. de levage principal:	Moteur hydraulique à cylindrée fixe, treuil de levage avec réducteur planétaire incorporé et frein d'arrêt commandé par ressort.
Relevage:	Deux vérins différentiels, avec clapet anti-retour de sécurité.
Orientation:	Moteur hydraulique, réducteur planétaire, pignon d'orientation et frein d'arrêt commandé par ressort.
Cabine:	Entièrement réalisée en tôles d'acier avec vitrage de sécurité, organes de commande et appareils de contrôle. Pour les déplacements sur route, la cabine de la tourelle doit être orientée vers l'arrière.
Sécurités:	Fin de course de levage, indicateur d'angle de flèche, soupapes de sûreté sur tubes et flexibles.
Flèche télescopique:	Flèche à télescopage hydraulique formée d'un élément de base et de 3 éléments télescopables. Télescopage individuel de toutes les éléments télescopiques. Longueur maxi.: 50 m.
Installation électrique:	24 volts continus, 2 batteries.

Équipement optionnel.

Fléchettes treillis:	Fléchette treillis fixe 12 m à 61 + 7 m, fléchette treillis relevable 21 m à 84 m.
Mécan. de levage sec.:	Pour le travail avec 2 crochets ou le relevage de la fléchette treillis relevable.
Limiteur de couple:	Appareil de base avec accessoires.

Autres équipements supplémentaires sur demande.

Änderungen vorbehalten. / Subject to modification. / Sous réserve de modifications.

TP 88 e. 1.3.90

Nehmen Sie Kontakt auf mit

Please contact

Veuillez prendre contact avec

LIEBHERR-WERK EHINGEN GMBH

D-7930 Ehingen/Donau, Telefon (0 73 91) 5 02-0, Telefax (0 73 91) 5 02-3 99, Telex 7 1 763-0 le d